



PORTABLE AIR CONDITIONER Owner's Manual.....	1 - 26
CLIMATISEUR PORTABLE Manuel du propriétaire.....	27 - 51

MODEL * MODÈLE DPA100CEWDB-RF

Danby Products Limited, Guelph, Ontario, Canada N1H 6Z9
Danby Products Inc. Findlay, Ohio, U.S.A. 45840

www.danby.com



2025.04.11



Important Safety Information
READ AND FOLLOW ALL SAFETY INSTRUCTIONS



Important Note: Read this manual carefully before installing or operating this appliance. Make sure to save the manual for future reference.

	CAUTION	Shows that the operation manual should be read carefully.
	CAUTION	Shows that service personnel should be handling this equipment with reference to the installation manual.
	CAUTION	Shows that the information is available such as the operating manual or the installation manual.



CAUTION: RISK OF FIRE FLAMMABLE MATERIALS

Flammable refrigerant used. When maintaining or disposing of the appliance, the refrigerant must not be allowed to vent into the open air.

SAVE THESE INSTRUCTIONS!



Important Safety Information

READ AND FOLLOW ALL SAFETY INSTRUCTIONS



WARNING

- This appliance is not intended for use by persons (including children) with reduced physical, sensory or mental capabilities or lack of experience and knowledge, unless they have been given supervision or instruction concerning use of the appliance by a person responsible for their safety.
- Children should be supervised to ensure that they do not play with the appliance.
- Care should be taken when using the appliance in a room with the following persons: infants, children, elderly people, and people not sensitive to humidity.
- Servicing shall only be performed as recommended by the equipment manufacturer. Maintenance and repair requiring the assistance of other skilled personnel shall be carried out under the supervision of a person competent in the use of flammable refrigerants. You should never try to take apart or repair the appliance by yourself.
- DO NOT modify the length of the power cord or use an extension cord to power the appliance.
- If the power supply cord is damaged, it must be replaced by the manufacturer, its service agent or similarly qualified persons in order to avoid a hazard. Do not operate the appliance with a damaged cord or plug. Discard the appliance or return it to an authorized service facility for examination and/or repair.
- DO NOT share a single outlet with other electrical appliances. Improper power supply can cause fire or electrical shock.
- Do not run the power cord under carpeting. Do not cover the power cord with throw rugs, runners, or similar coverings. Do not route the power cord under furniture or appliances. Arrange the power cord away from high traffic areas and where it will not be tripped over. Do not place heavy objects on the power cord and take care that the cord is not compressed.
- In a thunderstorm, the power must be cut to avoid damage to the appliance due to lightning.
- Do not insert or pull out the power cord with wet hands.
- Prior to cleaning or other maintenance, the appliance must be disconnected from the power supply.
- Disconnect the power if strange sounds, smells, or smoke comes from the appliance.
- The rating plate is located on the rear or side of the appliance and contains electrical and other technical data specific to this appliance. Do not exceed the rating of the power outlet or connection device.
- Flammable refrigerant R32 is used within this appliance.
- When maintaining or disposing the appliance, the refrigerant (R32) shall be recovered properly and shall not discharge to the air directly.
- Compliance with national gas regulations shall be observed.
- Any person who is involved with working on or breaking into a refrigerant circuit should hold a current valid certification from an industry-accredited assessment authority, which authorises their competence to handle refrigerants safely in accordance with an industry recognised assessment specification.
- Examples for such working procedures are: breaking into the refrigerant circuit, opening of sealed components, opening of ventilated enclosures.
- No open fire or device like switch that may generate a spark or arcing shall be near the appliance to avoid causing ignition of the flammable refrigerant used. Please follow the instructions carefully to store or maintain the appliance to prevent mechanical damage from occurring.

SAVE THESE INSTRUCTIONS!



Important Safety Information

READ AND FOLLOW ALL SAFETY INSTRUCTIONS



SAFETY PRECAUTIONS

- The appliance shall be stored in a room without continuously operating ignition sources such as open flames or a operating gas heater, or ignition sources such as an operating electric heater close to the appliance. Do not place the appliance near a heat source.
- Do not install the appliance in a location that may be exposed to combustible gas. If combustible gas accumulates around the unit, it may cause fire. Do not use the unit near flammable gas or combustibles, such as gasoline, benzene, thinner, etc.
- Do not pierce or burn the refrigerant circuit. Be aware that refrigerants may not contain an odour.
- Do not use means to accelerate the defrosting process or to clean the appliance other than those recommended by the manufacturer.
- Keep ventilation openings clear of obstruction. Do not cover the intake or exhaust openings with cloths or towels.
- The appliance shall be stored so as to prevent mechanical damage from occurring.
- The appliance shall be stored in a well-ventilated area where the room size corresponds to the room area as specified for operation.
- Turn off the appliance when not in use.
- Do not drink or use the water drained from the appliance.
- Do not take the water bucket out during operation.
- Place the appliance on a level, sturdy floor.
- Never insert your finger or other foreign objects into grills or openings. Take special care to warn children of these dangers.
- Do not climb up on or sit on the unit.
- Always insert the filters securely. Clean filter once every two weeks.
- If water enters the unit, turn the unit off and disconnect the power, contact a qualified service technician.
- Do not place flower vases or other water container on top of the unit.
- If the appliance is knocked over during use, turn off the unit and unplug it from the main power supply immediately. Visually inspect the unit to ensure there is no damage. If you suspect the unit has been damaged, contact a technician or customer service for assistance.
- To reduce the risk of fire or electric shock, do not use this appliance with any solid-state speed control device.
- The appliance shall be installed in accordance with national wiring regulations.
- Be sure the appliance is properly grounded. To minimize shock and fire hazards, proper grounding is important. The power cord is equipped with a three-prong grounding plug for protection against shock hazards. Your unit must be used in a properly grounded wall receptacle. If the wall receptacle you intend to use is not adequately grounded or protected by a time delay fuse or circuit breaker, have a qualified electrician install the proper receptacle. Please refer to the nameplate for the electrical data.
- Do not operate the appliance in a wet room such as a bathroom or laundry room. Do not operate in places where water may splash onto the appliance.
- The circuit board (PCB) is designed with a fuse to provide overcurrent protection. Specifications of the fuse are printed on the circuit board, such as: T 3.15A/250V (or 350V), etc.

SAVE THESE INSTRUCTIONS!



Important Safety Information

READ AND FOLLOW ALL SAFETY INSTRUCTIONS



IMPORTANT

Transport of equipment containing flammable refrigerants: See transport regulations.

Marking of equipment using signs: See local regulations.

Disposal of equipment using flammable refrigerants: See national regulations.

Storage of equipment / appliances: The storage of equipment should be in accordance with the appliance instructions.

Storage of packed (unsold) equipment: Storage package protection should be constructed such that the mechanical damage to the equipment inside the package will not cause a leak of the refrigerant charge. The maximum number of pieces of equipment permitted to be stored together will be determined by local regulations.

Information on servicing

- 1. Checks to the area:** Prior to beginning work on systems containing flammable refrigerants, safety checks are necessary to ensure that the risk of ignition is minimized. For repair to the refrigerating system, the following precautions shall be complied with prior to conducting work on the system.
- 2. Work procedure:** Work shall be undertaken under a controlled procedure so as to minimize the risk of a flammable gas or vapour being present while the work is being performed.
- 3. General work area:** All maintenance staff and others working in the local area shall be instructed on the nature of work being carried out. Work in confined spaces shall be avoided. The area around the work space shall be sectioned off. Ensure that the conditions within the work area have been made safe by removing all flammable material.
- 4. Checking for the presence of refrigerant:** The area shall be checked with an appropriate refrigerant detector prior to and during work to ensure the technician is aware of potentially flammable atmospheres. Ensure that the leak detection equipment being used is suitable for use with flammable refrigerants, i.e. non-sparking, adequately sealed and intrinsically safe.
- 5. Presence of fire extinguisher:** If any hot work is to be conducted on the refrigeration equipment or any associated parts, appropriate fire extinguishing equipment shall be available to hand. Have a dry powder or CO₂ fire extinguisher adjacent to the work area.
- 6. No ignition sources:** No person carrying out work in relation to a refrigeration system which involves exposing any pipe work that contains or has contained flammable refrigerant shall use any sources of ignition in such a manner that it may lead to risk of fire or explosion. All possible ignition sources including cigarette smoking, should be kept sufficiently far away from the site of installation, repairing, removing and disposal during which flammable refrigerant can possibly be released to the surrounding space. Prior to work taking place, the area around the equipment is to be surveyed to make sure there are no flammable hazards or ignition risks. No smoking signs shall be displayed.
- 7. Ventilated area:** Ensure that the area is in the open or that it is adequately ventilated before breaking into the system or conducting any hot work. A degree of ventilation shall continue during the period that the work is carried out. The ventilation should safely disperse any released refrigerant and preferable expel it externally into the atmosphere.

SAVE THESE INSTRUCTIONS!



Important Safety Information

READ AND FOLLOW ALL SAFETY INSTRUCTIONS



- 8. Checks to the refrigeration equipment:** Where electrical components are being changed, they shall be fit for the purpose and to the correct specification. At all times the manufacturer's maintenance and service guidelines shall be followed. If in doubt consult the manufacturer's technical department for assistance. The following checks shall be applied to installations using flammable refrigerants:
- The charge size is in accordance with the room size within which the refrigerant containing parts are installed.
 - The ventilation machinery and outlets are operating adequately and are not obstructed.
 - If an indirect refrigerating circuit is being used, the secondary circuit shall be checked for the presence of refrigerant.
 - Marking to the equipment continues to be visible and legible. Markings and signs that become illegible must be corrected.
 - Refrigeration pipe or components are installed in a position where they are unlikely to be exposed to any substance which may corrode refrigerant containing components, unless the components are constructed of materials which are inherently resistant to being corroded or are suitable protected against being corroded.
- 9. Checks to electrical devices:** Repair and maintenance to electrical components shall include initial safety checks and component inspection procedures. If a fault exists that could compromise safety, then no electrical supply shall be connected to the circuit until it is satisfactorily dealt with. If the fault cannot be corrected immediately but it is necessary to continue operation, an adequate temporary solution shall be used. This shall be reported to the owner of the equipment so all parties are advised. Initial safety checks shall include:
- That capacitors are discharged. This shall be done in a safe manner to avoid possibility of sparking.
 - That no live electrical components and wiring are exposed while charging, recovering or purging the system.
 - That there is continuity of earth bonding.

Sealed electrical components shall be replaced

1. During repairs to sealed components, all electrical supplies shall be disconnected from the equipment being worked upon prior to any removal of sealed covers, etc. If it is absolutely necessary to have an electrical supply to equipment during servicing then a permanently operating form of leak detection shall be located at the most critical point to warn of a potentially hazardous situation.
2. To ensure that by working on electrical components the casing is not altered in such a way that the level of protection is affected, particular attention shall be paid to the following:
 - Damage to cables, excessive number of connections, terminals not made to original specification, damage to seals, incorrect fitting of glands, etc.
 - Ensure the apparatus is mounted securely.
 - Ensure that seals or sealing materials have not degraded such that they no longer serve the purpose of preventing the ingress of flammable atmospheres. Replacement parts shall be in accordance with the manufacturer's specifications.

Note: The use of silicon sealant may inhibit the effectiveness of some types of leak detection equipment. Intrinsically safe components do not have to be isolated prior to working on them.

SAVE THESE INSTRUCTIONS!



Important Safety Information

READ AND FOLLOW ALL SAFETY INSTRUCTIONS



Intrinsically safe components must be replaced

Do not apply any permanent inductive or capacitance loads to the circuit without ensuring that this will not exceed the permissible voltage and current permitted for the equipment in use. Intrinsically safe components are the only types that can be worked on while live in the presence of a flammable atmosphere. The test apparatus shall be at the correct rating. Replace components only with parts specified by the manufacturer. Other parts may result in the ignition of refrigerant in the atmosphere from a leak.

Cabling

Check that cabling will not be subject to wear, corrosion, excessive pressure, vibration, sharp edges or any other adverse environmental effects. The check shall also take into account the effects of aging or continual vibration from sources such as compressors or fans.

Detection of flammable refrigerants

Under no circumstances shall potential sources of ignition be used in the searching for or detection of refrigerant leaks. A halide torch or any other detector using a naked flame shall not be used. The following leak detection methods are deemed acceptable for systems containing flammable refrigerants.

- Electronic leak detectors shall be used to detect flammable refrigerants but the sensitivity may not be adequate or may need recalibration. Detection equipment shall be calibrated in a refrigerant-free area. Ensure that the detector is not a potential source of ignition and is suitable for the refrigerant used.
- Leak detection equipment shall be set at a percentage of the LFL of the refrigerant and shall be calibrated to the refrigerant employed and the appropriate percentage of gas (25% maximum) is confirmed.
- Leak detection fluids are suitable for use with most refrigerants but the use of detergents containing chlorine shall be avoided as the chlorine may react with the refrigerant and corrode the copper or pipe-work.
- If a leak is suspected, all naked flames shall be removed or extinguished.
- If a leakage of refrigerant is found which requires brazing, all of the refrigerant shall be recovered from the system or isolated by means of shut off valves in a part of the system remote from the leak. Oxygen free nitrogen (OFN) shall then be purged through the system both before and during the brazing process.

SAVE THESE INSTRUCTIONS!



Important Safety Information

READ AND FOLLOW ALL SAFETY INSTRUCTIONS



Removal and evacuation

When breaking into the refrigerant circuit to make repairs or for any other purpose conventional procedures shall be used. However, it is important that the best practice is followed since flammability is a consideration. The following procedures shall be adhered to:

- Safely remove refrigerant following local and national regulations;
- Evacuate;
- Purge the circuit with inert gas (optional for A2L);
- Evacuate (optional for A2L);
- Continuously flush or purge with inert gas when using flame to open circuit; and
- Open the circuit

The refrigerant charge shall be recovered into the correct recovery cylinders if venting is not allowed by local and national codes. For appliances containing flammable refrigerants, the system shall be purged with oxygen-free nitrogen to render the appliance safe for flammable refrigerants. This process might need to be repeated several times. Compressed air or oxygen shall not be used for purging refrigerant systems.

For appliances containing flammable refrigerants, refrigerants purging shall be achieved by breaking the vacuum in the system with oxygen-free nitrogen and continuing to fill until the working pressure is achieved, then venting to atmosphere, and finally pulling down to a vacuum (optional for A2L). This process shall be repeated until no refrigerant is within the system (optional for A2L). When the final oxygen-free nitrogen charge is used, the system shall be vented down to atmospheric pressure to enable work to take place.

The outlet for the vacuum pump shall not be close to any potential ignition sources, and ventilation shall be available.

Charging procedures

In addition to conventional charging procedures, the following requirements shall be followed:

- Ensure that contamination of different refrigerants does not occur when using charging equipment. Hoses or lines shall be as short as possible to minimize the amount of refrigerant contained in them.
- Cylinders shall be kept upright.
- Ensure that the refrigeration system is earthed prior to charging the system with refrigerant.
- Label the system when charging is complete, if not already labeled.
- Extreme care shall be taken not to overfill the refrigeration system.
- Prior to recharging the system it shall be pressure tested with OFN. The system shall be leak tested on completion of charging but prior to commissioning. A follow up leak test shall be carried out prior to leaving the site.

SAVE THESE INSTRUCTIONS!



Important Safety Information

READ AND FOLLOW ALL SAFETY INSTRUCTIONS



Decommissioning

Before carrying out this procedure, it is essential that the technician is completely familiar with the equipment in all its detail. It is recommended good practice that all refrigerants are recovered safely. Prior to the task being carried out, an oil and refrigerant sample shall be taken in case analysis is required prior to re-use of reclaimed refrigerant. It is essential that electrical power is available before the task is commenced.

- A. Become familiar with the equipment and its operation.
- B. Isolate system electrically.
- C. Before attempting the procedure ensure that:
 - Mechanical handling equipment is available if required for handling refrigerant cylinders.
 - All personal protective equipment is available and being used correctly.
 - The recovery process is supervised at all times by a competent person.
 - Recovery equipment and cylinders conform to the appropriate standards.
- D. Pump down refrigerant system, if possible.
- E. If a vacuum is not possible, make a manifold so that refrigerant can be removed from various parts of the system.
- F. Make sure that cylinder is situated on the scales before recovery takes place.
- G. Start the recovery machine and operate in accordance with the manufacturer's instructions.
- H. Do not overfill cylinders. No more than 80% volume liquid charge.
- I. Do not exceed the maximum working pressure of the cylinder, even temporarily.
- J. When the cylinders have been filled correctly and the process is completed, make sure that the cylinders and the equipment are removed from the site promptly and all isolation valves on the equipment are closed off.
- K. Recovered refrigerant shall not be charged into another refrigeration system unless it has been cleaned and checked.

SAVE THESE INSTRUCTIONS!



Important Safety Information READ AND FOLLOW ALL SAFETY INSTRUCTIONS



Labeling

Equipment shall be labeled stating that it has been decommissioned and emptied of refrigerant. The label shall be dated and signed. Ensure that there are labels on the equipment stating the equipment contains flammable refrigerant.

Recovery

When removing refrigerant from a system, either for servicing or decommissioning, it is recommended good practice that all refrigerants are removed safely.

When transferring refrigerant into cylinders, ensure that only appropriate refrigerant recovery cylinders are employed. Ensure that the correct number of cylinders for holding the total system charge are available. All cylinders to be used are designed for the recovered refrigerant and labeled for that refrigerant, i.e. special cylinders for the recovery of refrigerant. Cylinders shall be complete with pressure relief valve and associated shut-off valves in good working order. Empty recovery cylinders are evacuated and, if possible, cooled before recovery occurs.

The recovery equipment shall be in good working order with a set of instructions concerning the equipment that is at hand and shall be suitable for the recovery of flammable refrigerants. In addition, a set of calibrated weighing scales shall be available and in good working order. Hoses shall be complete with leak-free disconnect couplings and in good condition. Before using the recovery machine, check that it is in satisfactory working order, has been properly maintained and that any associated electrical components are sealed to prevent ignition in the event of a refrigerant leak. Consult the manufacturer if in doubt.

The recovered refrigerant shall be returned to the refrigerant supplier in the correct recovery cylinder and the relevant waste transfer note shall be arranged. Do not mix refrigerants in recovery units and especially not in cylinders. If compressors or compressor oils are to be removed, ensure that they have been evacuated to an acceptable level to make certain that flammable refrigerant does not remain within the lubricant. The evacuation process shall be carried out prior to returning the compressor to the suppliers. Only electric heating to the compressor body shall be employed to accelerate this process. When oil is drained from a system, it shall be carried out safely.

Electronic Type

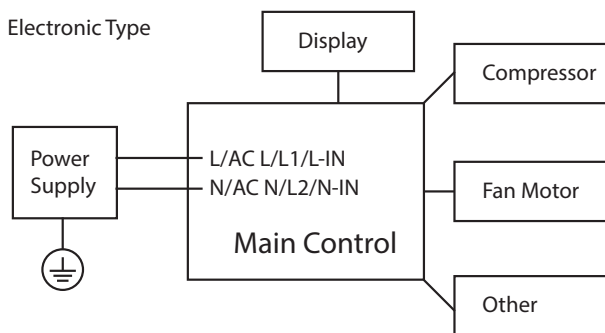

WARNING: Before performing any electrical or wiring work, turn off the main power to the system.

NOTE: Please strictly follow the wiring label attached to the machine for all wiring connections. The wiring diagram may vary for different unit. Please refer to the wiring diagram on the machine you have purchased. The left wiring diagram is a simplified version for preliminary illustration purposes only.

SAVE THESE INSTRUCTIONS!

INSTALLATION INSTRUCTIONS

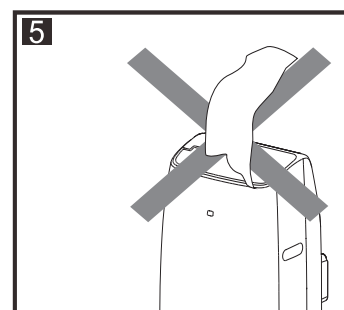
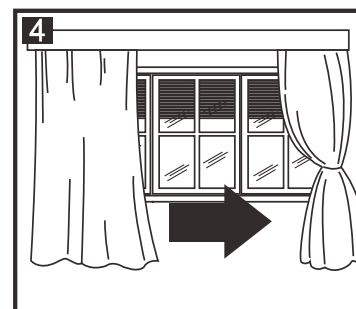
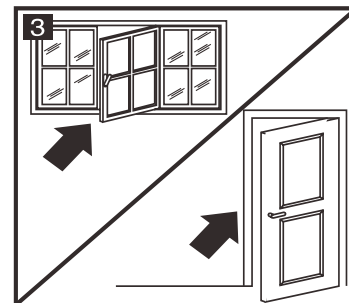
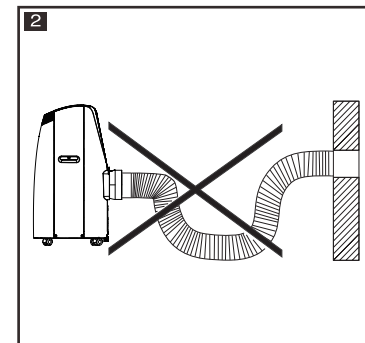
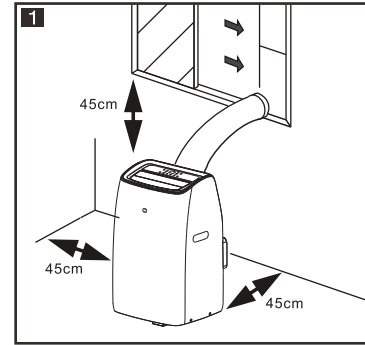

LOCATION

- The unit should be placed on a firm foundation to minimize noise and vibration
- For safe and secure positioning, place the unit on a smooth, level floor strong enough to support the unit
- The unit has casters to aid placement, but it should only be rolled on smooth, flat surfaces
- Use caution when rolling on carpeted surfaces
- Use caution and protect floors when rolling over wood floors
- Do not attempt to roll the unit over objects
- The unit must be placed within reach of a properly rated grounded socket
- Never place any obstacles around the air outlet of the unit
- Keep unit at least 18" (45 cm) away from the wall to work efficiently (Image 1)
- The hose can be extended, but it is best to keep the length as short as required
- Ensure the hose does not have any sharp bends or sags (image 2)
- Close the windows and doors in the room to be air conditioned (Image 3)
- When installing the appliance semi-permanently, leave a door slightly open to guarantee correct ventilation
- Protect the room from direct exposure to the sun - partially close curtains and/or blinds to make the appliance run more economically (Image 4)
- Never rest objects on the appliance
- Do not block the air inlet or outlet of the appliance as this will reduce the air flow, which will result in poor performance and could damage the unit (Image 5)
- Do not operate the appliance in very damp rooms, like a laundry room
- Never use the appliance outdoors - it is for indoor use only



INSTALLATION INSTRUCTIONS

ACCESSORIES

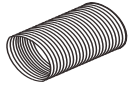
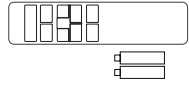
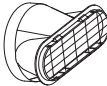
	Hose inlet		Window slider kit
	Exhaust hose		Remote control Batteries
	Hose outlet		

WINDOW SLIDER KIT

Designed to fit most standard vertical and horizontal applications, however it may be necessary to modify some aspects of the installation procedures for certain types of windows

NOTE: If the window opening is less than the minimum length of the window slider kit, cut the end without the hole in it short enough to fit in the window opening

Never cut the hole in the window slider kit

PARTS

- A. Panel
- B. Panel with one hole
- C. Panel without hole
- D. Screw/Pin

INSTALLATION

1. Slide Panel B into Panel A and size to window width

Note: Window sizes vary, when sizing the window width, be sure that the window kit assembly is free from gaps and/or air pockets when taking measurements

2. Once you have sized the panels to the correct window size, lock the screw/pin into the corresponding holes

REMEMBER:

After installing the screw/pins, please double check the sizing to ensure there are no gaps and/or air pockets in the window kit assembly

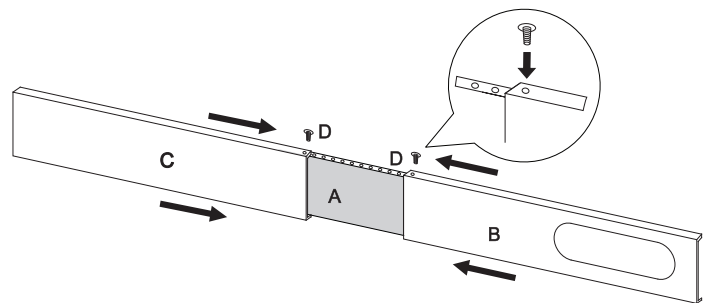
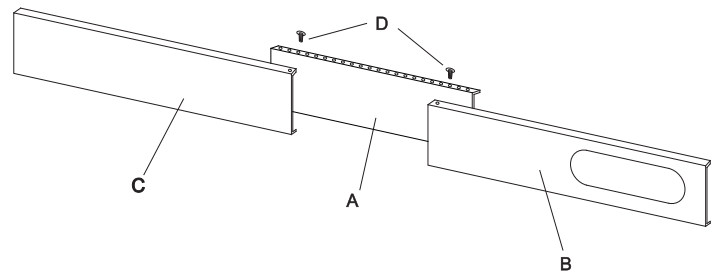
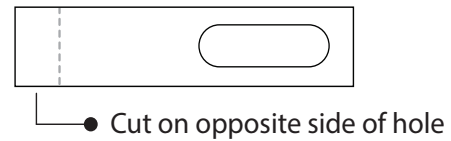

INSTALLATION INSTRUCTIONS

EXHAUST HOSE

When using the appliance in cool mode, the hot air exchange of the condenser must be exhausted out of the room completely

INSTALLATION

Position the unit on a flat floor and make sure there is a minimum of 18" (45 cm) of clearance around the unit

Remember to position the unit within the vicinity of a single circuit outlet power source

1. Extend both sides of the hose

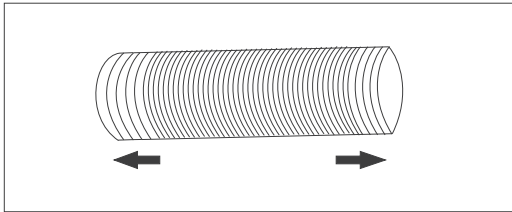

2. Screw the hose into the hose inlet

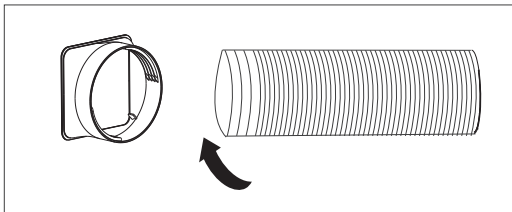

3. Screw the hose into the hose outlet

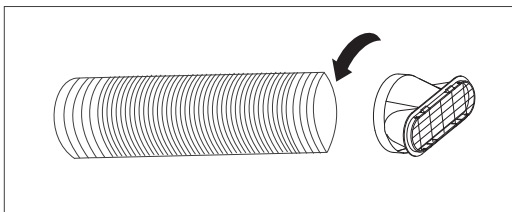

4. Install the hose inlet into the back of the unit

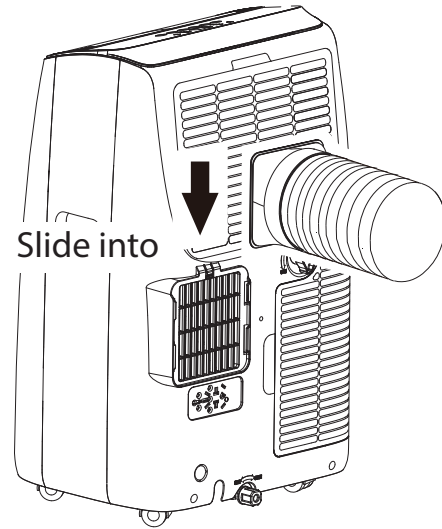

5. Attach the hose outlet to the window slider kit, then seal

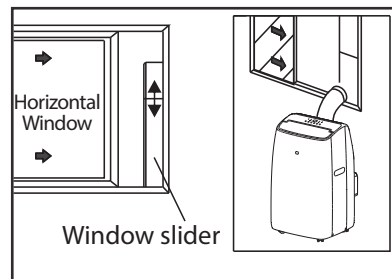
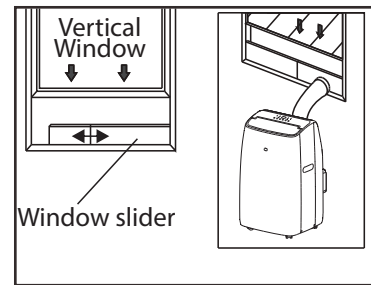
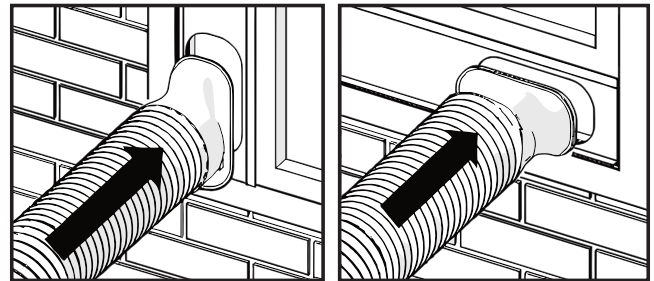

OPERATING INSTRUCTIONS

PRODUCT FEATURES

1. Control panel
2. Handle (on both sides)
3. Castors
4. Deflector
5. Front display
6. Remote control receiver

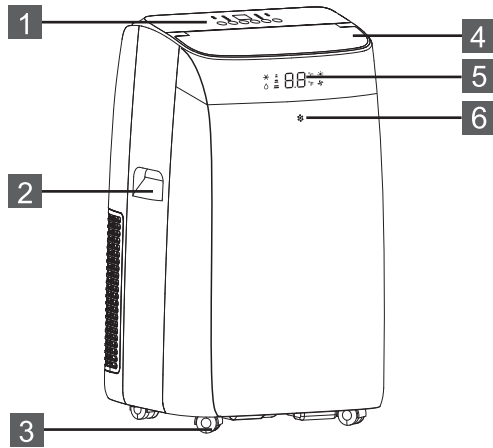

7. Intake grille
8. Air outlet grille
9. Intake grille
10. Power cable
11. Plug fixer
12. Middle drainage
13. Condenser drain

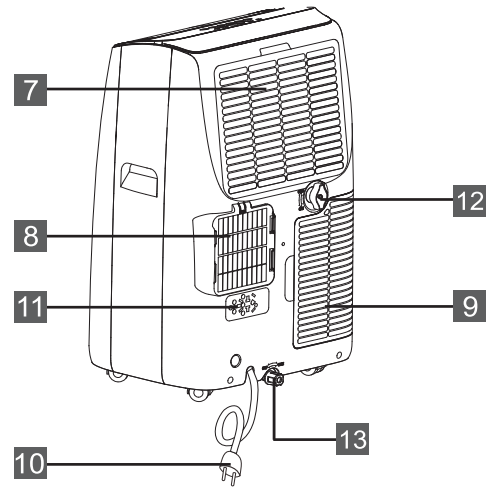

CONTROL PANEL

- A. Mode settings
- B. Fan speed settings
- C. Sleep
- D. Timer
- E. Wi-Fi

1. Timer button
2. Fan speed button
3. Decrease button
4. Display screen
5. Increase button
6. MODE button
7. ON/OFF button

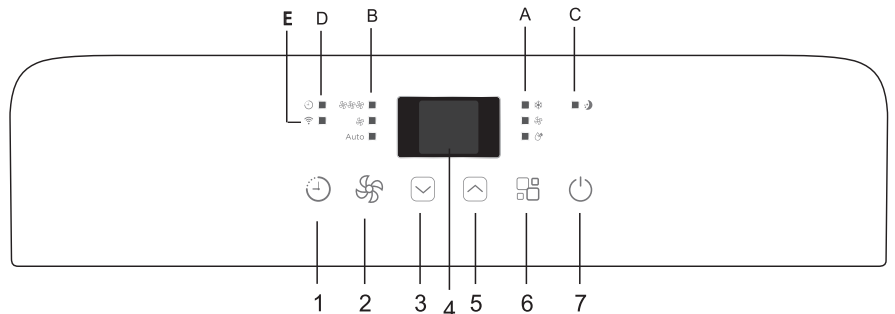

FRONT DISPLAY

1. COOL mode symbol
2. DRY mode symbol
3. Fan speed symbol
4. Digital display
5. °C unit symbol
6. °F unit symbol
7. Fan mode symbol

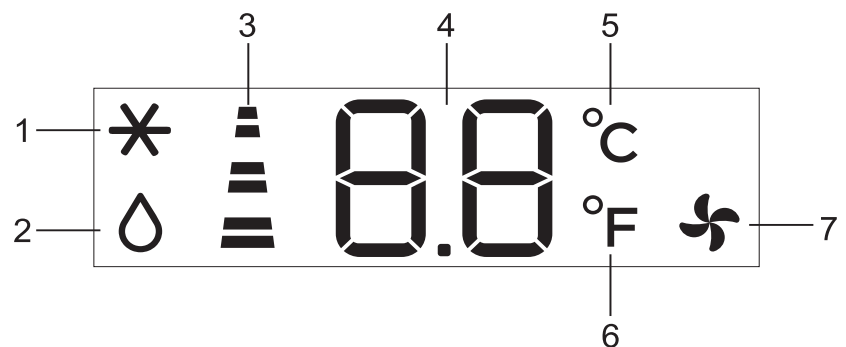

OPERATING INSTRUCTIONS

POWER ON



- When you plug the appliance into the power socket, it will go into Standby Mode
- Press the  button to turn the appliance ON
- The last active function before the appliance was turned off will appear

OPERATING MODES

COOL Mode

Ideal for hot, muggy weather when you need to cool and dehumidify a room

To set this mode:



- Press the  button until the MODE symbol is on "cool"
- Using the increase and decrease buttons, select the target temperature, between 18 °C - 32 °C (64 °F - 90 °F), until the corresponding value is displayed on the screen
- Select the required fan speed by pressing the  button until you reach the desired fan speed: High, Low, Auto

Note: The most suitable temperature for the room during the summer will vary from 24 °C to 27 °C (75 °F to 81 °F). It is recommended to set the appliance temperature just below the outdoor temperature.

FAN Mode

The air hose does not need to be attached in this mode

To set this mode:

- Press the  button until the MODE symbol is on "fan"
- Select the required fan speed by pressing the  button until you reach the desired fan speed: High, Low, Auto

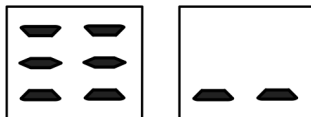
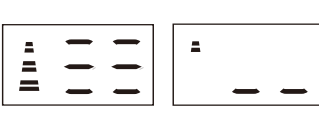
Top Panel Display	Front Display
	

DRY Mode

Ideal to reduce the humidity in a room (in the spring, fall, and in damp rooms during rainy periods)

The air hose will need to be attached in this mode to enable moisture to be discharged



To set this mode:

- Press the  button until the MODE symbol is on "dry"
- The screen will display "dh"
- The fan speed is set automatically in this mode, it cannot be set manually

SMART Mode

When this mode is set, the appliance will automatically choose to operate in cool, fan or dry mode

To set this mode:

- Press the  button until the display screen appears like the image below:
- Select the required fan speed by pressing the  button until you reach the desired fan speed: High, Low, Auto
- Note: if the appliance is a cooling only model, the unit operates in FAN mode when the room temperature is below 23 °C (73 °F) and in COOL mode when the room temperature is above 23 °C (73 °F).



Display will be flashing in a circular pattern (as shown above)

OPERATING INSTRUCTIONS



TIMER

Used to delay the appliance start-up or shutdown, which avoids wasting electricity by optimizing operating periods

Programming Start Up



Turn on the appliance and select the operating mode you desire (ex. Cool mode, 24 °C, high fan speed). Once your desired mode is set, turn the appliance off.

To program the start up timer:

- Press the  button; the "timer" symbol and number of hours will flash on the display
- Press the up and down arrow buttons until the corresponding time is displayed
- Wait approx. 5 seconds for the timer to activate and the "timer" symbol to be lit up
- To cancel, press the timer button  or the power button  ; the "timer" symbol will disappear from the screen

Programming Shut Down

When the appliance is running:

- Press the  button; the "timer" symbol and number of hours will flash on the display
- Press the up and down arrow buttons until the corresponding time is displayed
- Wait approx. 5 seconds for the timer to activate and the "timer" symbol to be lit up
- To cancel, press the timer button  or the power button  ; the "timer" symbol will disappear from the screen

Switching Units of Temperature

You can adjust the unit to display the temperature in Celsius °C or Fahrenheit °F.

To switch the units:

- While the appliance is running, hold down the up and down arrows together for 3 seconds
- This will automatically change the units from °C to °F, or °F to °C .

Ex) When the appliance is in cool mode, the screen display will look like Fig 1. Once the temperature units have changed, the screen will display Fig 2.



Fig.1



Fig.2

OPERATING INSTRUCTIONS

REMOTE CONTROL FEATURES

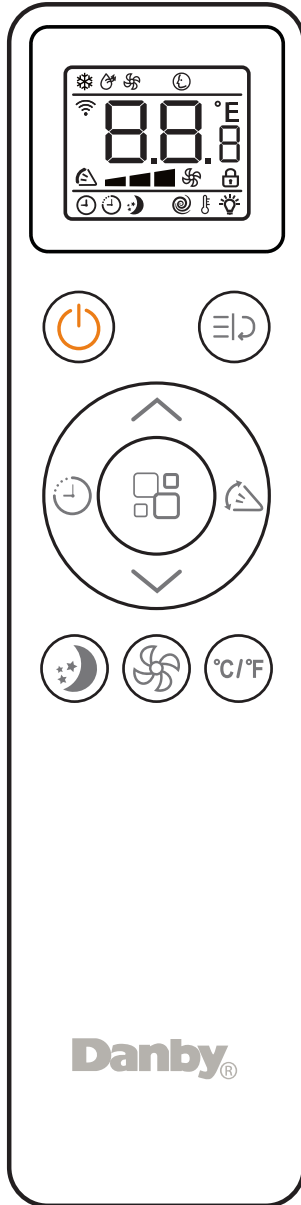

LED Display Indicators			
	Cooling mode		Fan speed
	Dehumidify mode		Auto speed
	Fan mode		Child lock
	Heat mode		Timer on
	Smart mode		Timer off
	Signal		Sleep
	Display temperature or hours		Turbo
	Fahrenheit or Celsius		Follow me
	Swing		

Remote Display Indicators			
	On/Off button		Function button
	Increase button		Mode button
	Decrease button		Swing button
	Timer button		Sleep button
	Unit Switch button		Fan speed button

OPERATING INSTRUCTIONS

REMOTE CONTROL SET-UP

- Point the remote control at the receiver on the appliance
- The remote control must be no more than 7 meters away from the appliance without any obstacles between the two

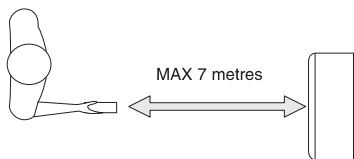

- The remote must be handled with care, do not drop it or expose it to direct sunlight or sources of heat
- If the remote control does not work, please try to take out the batteries, wait approx. 10 seconds, then put them back in again

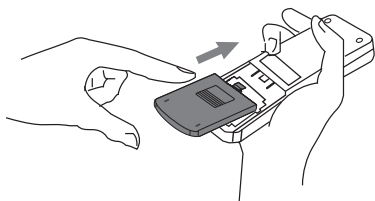

Inserting or Replacing Remote Batteries

- Remove the cover on the rear of the remote control
- Insert two "AAA" 1.5 V batteries - ensure they are in the correct position (see instructions inside the battery compartment)
- Put the cover back on the remote control





Note:

- If you are replacing or disposing of the remote, the batteries must be removed and discarded in accordance with current legislation, as they are harmful to the environment
- Do not mix old and new batteries
- Do not mix alkaline, standard (carbon-zinc) or rechargeable (nickel-cadmium) batteries

OPERATING MODES REMOTELY

COOL Mode

To set this mode on the remote:

- Press the  button until the  symbol appears
- Using the  and  buttons, select the target temperature, between 18 °C - 32 °C (64 °F - 90 °F), until the corresponding value is displayed





- Select the required fan speed by pressing the  button until you reach the desired fan speed: High, Low, Auto

Low	High	Auto
		

FAN Mode

The air hose does not need to be attached in this mode

To set this mode:

- Press the  button until the  symbol appears
- Select the required fan speed by pressing the  button until you reach the desired fan speed: High, Low

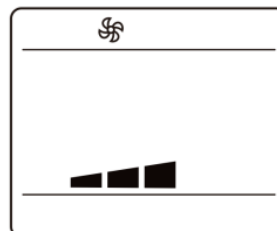



OPERATING INSTRUCTIONS

DRY Mode

The air hose will need to be attached in this mode to enable moisture to be discharged

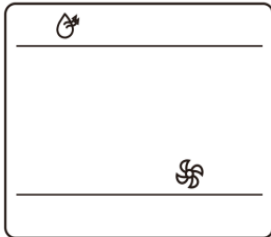

To set this mode:

- Press the  button until the  symbol appears
- The fan speed is set automatically in this mode, it cannot be set manually



SMART Mode (available in certain models only)



To set this mode:

- Press the  button until the  symbol appears
- Select the required fan speed by pressing the  button until you reach the desired fan speed: High, Low, Auto
- Note: if the appliance is a cooling only model, the unit operates in FAN mode when the room temperature is below 23 °C (73 °F) and in COOL mode when the room temperature is above 23 °C (73 °F).

SLEEP Mode

Best used at night, this mode maintains the room temperature without excessive fluctuations in either temperature or humidity with silent operation. Fan speed is always low, while room temperature and humidity vary gradually to ensure the room temperature is comfortable.

To set this mode:

- Select the cool or heat modes as previously described
- Press the  button until the  symbol appears
- When you choose the sleep function, the screen brightness is reduced, and the fan speed decreases to low





- When in COOL mode, the temperature will increase by 1°C (2°F) per hour for 2 hours. After 6 hours of operation, the appliance will turn off.
- When in HEAT mode, the temperature will decrease by 1°C (2°F) per hour for 3 hours. After 5 hours of operation, the appliance will turn off.
- You may cancel SLEEP mode at any time during operation by pressing the "sleep", "mode" or "fan speed" button
- You can also set the SLEEP function when you are in DRY or SMART mode

OPERATING INSTRUCTIONS

SWING Mode

Enables you to move the deflectors to adjust the direction of the air flow

To set this mode:

- Press the  button to select the horizontal deflector to automatically move up and down
- Press the  button again to turn this function off

Switching Units of Temperature

You can adjust the unit to display the temperature in Celsius °C or Fahrenheit °F.

To switch the units:

- While the appliance is running, press the  button

TIMER

Programming Start Up

Begin the same as you would when setting the timer on the appliance - set your desired mode. Once your desired mode is set, turn the appliance off.

To program the start up timer from the remote:









- Press the  button twice
- The screen will display hours, and the  and  symbols will be flashing (Fig. 3)
- Press the  or  buttons until your desired time is displayed
- Press the  button again to activate the timer (Fig. 4)
- To cancel, press the  button or the  button; the  symbol will disappear from the screen



Fig. 3



Fig. 4

Programming Shut Down

When the appliance is running:









- Press the  button
- The screen will display hours, and the  and  symbols will be flashing (Fig. 5)
- Press the  or  buttons until your desired time is displayed
- Press the  button again to activate the timer (Fig. 6)
- To cancel, press the  button or the  button; the  symbol will disappear from the screen



Fig. 5





Fig. 6

CHILD LOCK

This function prevents children from pressing the remote accidentally or carelessly.

To activate:

- Hold down the  or  buttons for over 3 seconds
- This will activate or disable the child lock function
- When child lock is on, you will see the lock icon on the bottom of the display

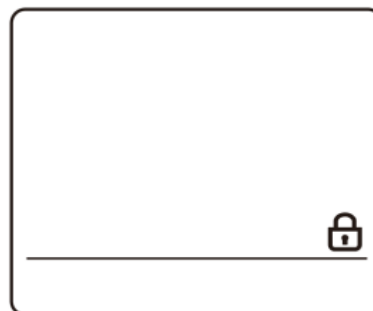





OPERATING INSTRUCTIONS

TURBO







This function is meant to be used to reach a low temperature in the shortest amount of time. It sets the appliance directly to COOL mode, sets the temperature at 18 °C (64 °F), and sets the fan speed to high.

Note: This function cannot be set in HEAT mode

To set this mode:

- Press the  button until the  symbol flashes on the screen
- Press the  button again to confirm - the  symbol will stop flashing and display on the screen to indicate the function is working

To cancel this mode:



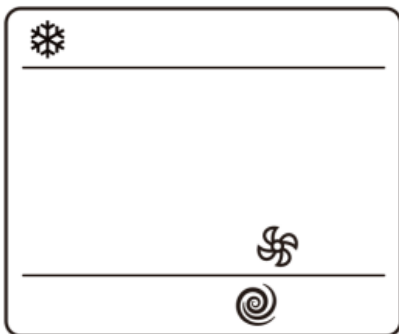



- Press the  button until the  symbol flashes on the screen
- Press the  button again to confirm - the  symbol will stop flashing and will disappear from the screen, indicating the function is canceled
- You may also press the ,  or  buttons to cancel the TURBO function









FOLLOW ME

This function can ONLY be set from the remote. The remote serves as a remote thermostat, allowing for the precise temperature control at its location.

To set this mode:

- Point the remote control towards the appliance and press  button
- Then press  or  button until the follow me symbol  flashes on screen
- Press the  button again to confirm - the  symbol will stop flashing and will be displayed on the screen to indicate the function is active
- The remote will send a signal to the appliance in 20 minute intervals until the  is pressed again
- If the appliance does not receive a signal in a 25 minute period, the Follow Me function will be exited

To cancel this mode:

- Press , then press the  or  button until the  symbol flashes on screen
- Press the  button again to confirm - the  symbol will stop flashing and will be disappear from the screen, indicating the function is canceled

CARE & MAINTENANCE

WATER DRAINAGE

When there is excess water condensation inside the unit the appliance will stop running and show “full tank”. This indicates the water condensation needs to be drained by following these steps:

Manual Draining

1. Unplug unit from power source
2. Place a drain pan under the lower drain plug (image)
3. Remove the lower drain plug
4. Water will drain out and collect in the drain pan (not supplied)
5. Once water is drained, replace the power drain plug firmly
6. Turn on unit and run as normal

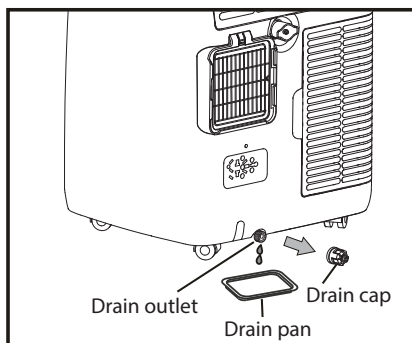

Middle Drainage

1. Unplug the unit from power source
2. Remove the drain plug (A)
3. Note: while doing this some residual water may spill, so please have a way to collect the water
4. Connect the drain hose (B) (1/2" or 12.7mm, may not be supplied)
5. Water will continue to drain through hose into a floor drain or bucket
6. Once done, turn unit back on

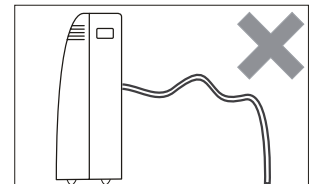
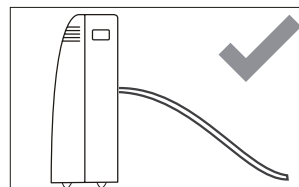
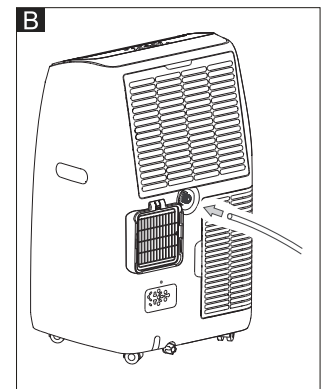
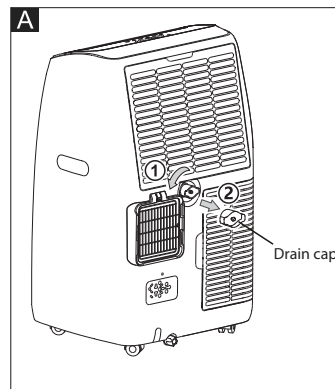

CARE & MAINTENANCE

CLEANING

- Before cleaning, turn the appliance off using the  button on the control panel or the remote control
- Wait a few minutes, then unplug from the power socket
- Be sure to clean the cabinet with a slightly damp cloth, then dry with a dry cloth.
- Never wash the appliance with water, it could be dangerous
- Never use petrol, alcohol or solvents to clean the appliance
- Never spray insecticide liquids (or similar) in or on the appliance

AIR FILTERS

- To keep appliance running efficiently, please clean filter every month during operation
- Below is a diagram showing how to remove the filter:

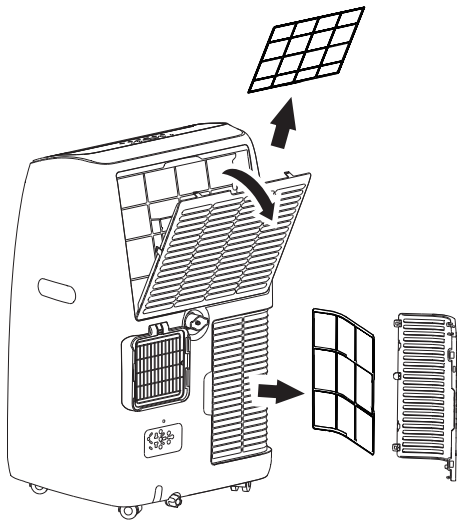

- To avoid possible cuts, avoid contacting the metal parts of the appliance when removing or re-installing the filter.
- Use a vacuum cleaner to remove dust accumulations from the filter. If it is very dirty, immerse in warm water and rinse multiple times. The water should not be hotter than 40 °C (104 °F).
- After washing, leave filter to dry, then attach it to the intake grille of the appliance

START OF SEASON OPERATIONS

- Check to ensure power cable and plug are undamaged, and the earth system is efficient
- Follow the installation instructions precisely

END OF SEASON OPERATIONS

- To empty the internal circuit completely of water, remove the cap
- Run off all water left into a basin
- When all the water has been drained, put the cap back in place

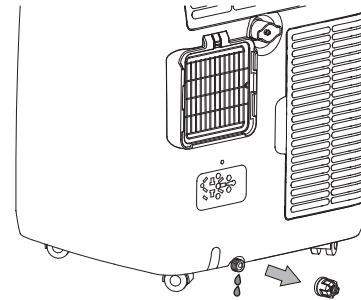



- Clean the filter and dry thoroughly before putting back

FREQUENTLY ASKED QUESTIONS

What should I do if an error code appears on the display?

There are some error codes that are part of a self diagnosis system to help identify potential errors.

	This indicates a probe failure, which means the sensor is likely damaged. Contact your local authorized service center for assistance
	This indicates the internal safety tank is full. To empty, follow instructions from the "End of Season Operations" section (page 23)

Can I leave my air conditioner in place through the winter?

No, it is not recommended to leave the window kit in place during the winter.

Can I use an extension cord?

No, an extension cord may not be used.

When should I use the exhaust hose?

The exhaust hose should be used in cool mode. It is not required in fan and dry modes.

TROUBLESHOOTING

Areas of Concern	Possible Cause	Solutions
The appliance does not turn on	<ul style="list-style-type: none"> There is no power supply 	<ul style="list-style-type: none"> Check household fuse for the appliance Double check the circuit breaker to see if it was tripped Ensure the plug is fully inserted into the wall outlet Assuming there is no power failure, wait 30 minutes. If the problem persists, contact your service center
The appliance works for only a short amount of time	<ul style="list-style-type: none"> Something is preventing the air from being discharged 	<ul style="list-style-type: none"> Check to ensure the position of the exhaust hose is correct - there are no bends, it is short and as straight as possible to avoid bottlenecks Check and remove any possible obstacles obstructing the air discharge
The appliance works, but does not cool the room	<ul style="list-style-type: none"> The room or appliance is not set up to run efficiently 	<ul style="list-style-type: none"> Ensure there are no windows and/or curtains open Eliminate any potential heat sources Ensure the air exhaust hose is fit correctly into the back housing of the unit
During operation there is an unpleasant smell in the room	<ul style="list-style-type: none"> Air filter is clogged 	<ul style="list-style-type: none"> Clean the air filter as per care and maintenance instructions
The appliance does not operate after restarting it	<ul style="list-style-type: none"> The internal compressor safety device is active 	<ul style="list-style-type: none"> Wait for at least 3 minutes - the internal compressor safety device prevents the appliance from being restarted until 3 minutes have elapsed since it was last turned off



Limited “Carry-In” Warranty

This quality product is warranted to be free from manufacturer’s defects in material and workmanship, provided that the unit is used under the normal operating conditions intended by the manufacturer. This warranty is available only to the person to whom the unit was originally sold by Danby Products Limited (Canada) or Danby Products Inc. (U.S.A.) (hereafter “Danby”) or by an authorized distributor of Danby, and is non-transferable.

Terms of Warranty

Plastic parts are warranted for thirty (30) days from the date of purchase, with no extensions provided.

First 12 months During the first twelve (12) months, any functional parts of this product found to be defective, will be repaired or replaced, at warrantor’s option, at no charge to the original purchaser.

To obtain service Contact the dealer where the unit was purchased, or contact the nearest authorized Danby service depot, where service must be performed by a qualified service technician. If service is performed on the unit by anyone other than an authorized service depot, all obligations of Danby under this warranty shall be void.

It is the responsibility of the purchaser to transport the appliance to the nearest authorized service depot. Transportation charges to and from the service location are not protected by this warranty and are the responsibility of the purchaser

Nothing within this warranty shall imply that Danby will be responsible or liable for any spoilage or damage to food or other contents of this appliance, whether due to any defect of the appliance, or its use, whether proper or improper.

Exclusions

Save as herein provided, by Danby, there are no other warranties, conditions, representations or guarantees, express or implied, made or intended by Danby or its authorized distributors and all other warranties, conditions, representations or guarantees, including any warranties, conditions, representations or guarantees under any Sale of Goods Act or like legislation or statute is hereby expressly excluded. Save as herein provided, Danby shall not be responsible for any damages to persons or property, including the unit itself, howsoever caused or any consequential damages arising from the malfunction of the unit and by the purchase of the unit, the purchaser does hereby agree to indemnify and hold harmless Danby from any claim for damages to persons or property caused by the unit.

General Provisions

No warranty or insurance herein contained or set out shall apply when damage or repair is caused by any of the following:

1. Power failure.
2. Damage in transit or when moving the appliance.
3. Improper power supply such as low voltage, defective house wiring or inadequate fuses.
4. Accident, alteration, abuse or misuse of the appliance such as inadequate air circulation in the room or abnormal operating conditions (ie. extremely high or low room temperature).
5. Use for commercial or industrial purposes (ie. If the appliance is not installed in a domestic residence).
6. Fire, water damage, theft, war, riot, hostility, acts of God such as hurricanes, floods etc.
7. Service calls resulting in customer education.
8. Improper Installation (ie. Building-in of a free standing appliance or using an appliance outdoors that is not approved for outdoor application, including but not limited to: garages, patios, porches or anywhere that is not properly insulated or climate controlled).

Proof of purchase date will be required for warranty claims; retain bills of sale. In the event that warranty service is required, present the proof of purchase to our authorized service depot.



Informations importantes de sécurité LIRE ET SUIVRE TOUTES LES INSTRUCTIONS DE SÉCURITÉ



Remarque importante: Lisez attentivement ce manuel avant d'installer ou d'exploiter cet appareil. Assurez-vous de sauver le manuel pour référence future.

	MISE EN GARDE	Indique que le manuel d'utilisation doit être lu attentivement.
	MISE EN GARDE	Indique que le personnel de service doit manipuler cet équipement en se référant au manuel d'installation.
	MISE EN GARDE	Indique que les informations sont disponibles telles que le manuel d'utilisation ou le manuel d'installation.



ATTENTION : RISQUE D'INCENDIE MATIÈRES INFLAMMABLES

Utilisation d'un réfrigérant inflammable. Lors de l'entretien ou de la mise au rebut de l'appareil, le réfrigérant ne doit pas être évacué à l'air libre.

GARDEZ CES INSTRUCTIONS!



Informations importantes de sécurité

LIRE ET SUIVRE TOUTES LES INSTRUCTIONS DE SÉCURITÉ



AVERTISSEMENT

- Cet appareil n'est pas destiné à être utilisé par des personnes (y compris des enfants) dont les capacités physiques, sensorielles ou mentales sont réduites ou qui manquent d'expérience et de connaissances, à moins qu'elles n'aient reçu une surveillance ou des instructions concernant l'utilisation de l'appareil de la part d'une personne responsable de leur sécurité.
- Les enfants doivent être surveillés afin de s'assurer qu'ils ne jouent pas avec l'appareil.
- Des précautions doivent être prises lors de l'utilisation de l'appareil dans une pièce où se trouvent les personnes suivantes : nourrissons, enfants, personnes âgées et personnes insensibles à l'humidité.
- L'entretien ne doit être effectué que selon les recommandations du fabricant de l'appareil. L'entretien et les réparations nécessitant l'assistance d'autres personnes qualifiées doivent être effectués sous la supervision d'une personne compétente en matière d'utilisation de réfrigérants inflammables. N'essayez jamais de démonter ou de réparer l'appareil par vous-même
- NE PAS modifier la longueur du cordon d'alimentation ou utiliser une rallonge pour alimenter l'appareil.
- Si le cordon d'alimentation est endommagé, il doit être remplacé par le fabricant, son agent de service ou des personnes de qualification similaire afin d'éviter tout danger. Ne faites pas fonctionner l'appareil avec un cordon ou une fiche endommagé(e). Mettez l'appareil au rebut ou renvoyez-le à un centre de service agréé pour qu'il soit examiné et/ou réparé.
- NE PAS partager une même prise de courant avec d'autres appareils électriques. Une mauvaise alimentation électrique peut provoquer un incendie ou une électrocution
- Ne pas faire passer le cordon d'alimentation sous la moquette. Ne pas couvrir le cordon d'alimentation avec des tapis, des patins ou des revêtements similaires. Ne faites pas passer le cordon d'alimentation sous des meubles ou des appareils. Placez le cordon d'alimentation à l'écart des zones de passage et à un endroit où l'on ne risque pas de trébucher dessus. Ne placez pas d'objets lourds sur le cordon d'alimentation et veillez à ce qu'il ne soit pas comprimé.
- En cas d'orage, le courant doit être coupé pour éviter que l'appareil ne soit endommagé par la foudre
- Ne pas insérer ou retirer le cordon d'alimentation avec des mains mouillées.
- Avant tout nettoyage ou autre entretien, l'appareil doit être débranché de l'alimentation électrique.
- Débranchez l'appareil si des sons étranges, des odeurs ou de la fumée s'en échappent.
- La plaque signalétique se trouve à l'arrière ou sur le côté de l'appareil et contient des données électriques et d'autres données techniques spécifiques à cet appareil. Ne dépassez pas la capacité de la prise de courant ou du dispositif de connexion.
- Le réfrigérant inflammable R32 est utilisé dans cet appareil.
- Lors de l'entretien ou de la mise au rebut de l'appareil, le réfrigérant (R32) doit être récupéré correctement et ne doit pas être rejeté directement dans l'air.
- Les réglementations nationales en matière de gaz doivent être respectées.
- Toute personne amenée à travailler sur un circuit de réfrigération ou à s'y introduire doit être titulaire d'un certificat valide délivré par une autorité d'évaluation accréditée par l'industrie, qui atteste de sa compétence à manipuler des réfrigérants en toute sécurité conformément à une spécification d'évaluation reconnue par l'industrie.
- Voici quelques exemples de procédures de travail : pénétrer dans le circuit frigorifique, ouvrir des composants scellés, ouvrir des enceintes ventilées.
- Aucun feu ouvert ou dispositif tel qu'un interrupteur pouvant générer une étincelle ou un arc électrique ne doit se trouver à proximité de l'appareil afin d'éviter d'enflammer le réfrigérant inflammable utilisé. Veuillez suivre attentivement les instructions pour le stockage ou l'entretien de l'appareil afin d'éviter tout dommage mécanique.

GARDEZ CES INSTRUCTIONS!



MESURES DE SÉCURITÉ

- L'appareil doit être stocké dans une pièce dépourvue de sources d'inflammation en fonctionnement continu, telles que des flammes nues ou un chauffage au gaz en fonctionnement, ou de sources d'inflammation telles qu'un chauffage électrique en fonctionnement à proximité de l'appareil. Ne placez pas l'appareil à proximité d'une source de chaleur.
- N'installez pas l'appareil dans un endroit susceptible d'être exposé à des gaz combustibles. Si du gaz combustible s'accumule autour de l'appareil, il peut provoquer un incendie. N'utilisez pas l'appareil à proximité de gaz inflammables ou de combustibles, tels que l'essence, le benzène, les diluants, etc.
- Ne percez pas et ne brûlez pas le circuit du réfrigérant. Sachez que les réfrigérants peuvent ne pas avoir d'odeur.
- N'utilisez pas d'autres moyens que ceux recommandés par le fabricant pour accélérer le processus de dégivrage ou pour nettoyer l'appareil.
- Veillez à ce que les ouvertures de ventilation ne soient pas obstruées. Ne couvrez pas les ouvertures d'admission ou d'évacuation avec des chiffons ou des serviettes.
- L'appareil doit être stocké de manière à éviter tout dommage mécanique.
- L'appareil doit être stocké dans un endroit bien ventilé où la taille de la pièce correspond à la surface spécifiée pour le fonctionnement.
- Éteignez l'appareil lorsqu'il n'est pas utilisé.
- Ne buvez pas et n'utilisez pas l'eau qui s'écoule de l'appareil.
- Ne sortez pas le seau d'eau pendant le fonctionnement de l'appareil.
- Placez l'appareil sur un sol plat et solide.
- N'introduisez jamais vos doigts ou d'autres objets étrangers dans les grilles ou les ouvertures. Veillez tout particulièrement à avertir les enfants de ces dangers.
- Ne montez pas sur l'appareil et ne vous asseyez pas dessus.
- Insérez toujours les filtres de manière sûre. Nettoyez le filtre toutes les deux semaines.
- Si de l'eau pénètre dans l'appareil, éteignez-le et débranchez-le, puis contactez un technicien qualifié.
- Ne placez pas de vases à fleurs ou d'autres récipients d'eau sur l'appareil.
- Si l'appareil est renversé en cours d'utilisation, éteignez-le et débranchez-le immédiatement. Inspectez visuellement l'appareil pour vous assurer qu'il n'est pas endommagé. Si vous pensez que l'appareil a été endommagé, contactez un technicien ou le service clientèle pour obtenir de l'aide.
- Pour réduire les risques d'incendie ou d'électrocution, n'utilisez pas cet appareil avec un dispositif de contrôle de la vitesse à semi-conducteurs.
- L'appareil doit être installé conformément aux réglementations nationales en matière de câblage.
- Assurez-vous que l'appareil est correctement mis à la terre. Pour minimiser les risques d'électrocution et d'incendie, il est important que l'appareil soit correctement mis à la terre. Le cordon d'alimentation est équipé d'une fiche de mise à la terre à trois broches pour la protection contre les risques d'électrocution. Votre appareil doit être utilisé dans une prise murale correctement mise à la terre. Si la prise murale que vous avez l'intention d'utiliser n'est pas correctement mise à la terre ou protégée par un fusible temporisé ou un disjoncteur, demandez à un électricien qualifié d'installer la prise adéquate. Reportez-vous à la plaque signalétique pour connaître les caractéristiques électriques.
- Ne faites pas fonctionner l'appareil dans une pièce humide telle qu'une salle de bains ou une buanderie. N'utilisez pas l'appareil dans des endroits où de l'eau pourrait l'éclabousser.
- La carte de circuit imprimé (PCB) est conçue avec un fusible pour assurer une protection contre les surintensités. Les caractéristiques du fusible sont imprimées sur la carte de circuit imprimé : T 3,15A/250V (ou 350V), etc.



Informations importantes de sécurité

LIRE ET SUIVRE TOUTES LES INSTRUCTIONS DE SÉCURITÉ



IMPORTANT

Transport d'équipements contenant des réfrigérants inflammables: Voir les réglementations en matière de transport

Marquage de l'équipement à l'aide de panneaux: Voir les réglementations locales

Élimination des équipements utilisant des réfrigérants inflammables: Voir les réglementations nationales

Stockage des équipements / appareils: Le stockage des équipements doit être conforme aux instructions de l'appareil

Stockage des équipements emballés (inventus): La protection des emballages de stockage doit être conçue de manière à ce que les dommages mécaniques subis par l'équipement à l'intérieur de l'emballage n'entraînent pas de fuite de la charge de réfrigérant. Le nombre maximum d'équipements pouvant être stockés ensemble est déterminé par les réglementations locales.

Informations sur l'entretien

- 1. Contrôles de la zone:** Avant de commencer à travailler sur des systèmes contenant des réfrigérants inflammables, des contrôles de sécurité sont nécessaires pour s'assurer que le risque d'inflammation est réduit au minimum. Pour les réparations du système de réfrigération, les précautions suivantes doivent être prises avant d'effectuer des travaux sur le système
- 2. Procédure de travail:** Le travail doit être effectué selon une procédure contrôlée de manière à réduire au minimum le risque de présence de gaz ou de vapeurs inflammables pendant l'exécution du travail
- 3. Zone de travail générale:** Tout le personnel d'entretien et les autres personnes travaillant dans la zone locale doivent être informés de la nature du travail effectué. Le travail dans des espaces confinés doit être évité. La zone autour de l'espace de travail doit être isolée. S'assurer que les conditions à l'intérieur de la zone de travail ont été rendues sûres par l'enlèvement de tous les matériaux inflammables.
- 4. Vérification de la présence de fluide frigorigène:** La zone doit être contrôlée à l'aide d'un détecteur de réfrigérant approprié avant et pendant les travaux afin de s'assurer que le technicien est conscient de la présence d'atmosphères potentiellement inflammables. Assurez-vous que l'équipement de détection des fuites utilisé est adapté aux réfrigérants inflammables, c'est-à-dire qu'il ne produit pas d'étincelles, qu'il est correctement scellé et qu'il est intrinsèquement sûr
- 5. Présence d'un extincteur:** Si un travail à chaud doit être effectué sur l'équipement de réfrigération ou sur toute pièce associée, un équipement d'extinction d'incendie approprié doit être disponible à portée de main. Un extincteur à poudre ou à CO2 doit se trouver à proximité de la zone de travail
- 6. Pas de sources d'inflammation:** Aucune personne effectuant des travaux en rapport avec un système de réfrigération qui implique l'exposition d'une tuyauterie contenant ou ayant contenu un réfrigérant inflammable ne doit utiliser de sources d'inflammation de manière à entraîner un risque d'incendie ou d'explosion. Toutes les sources d'inflammation possibles, y compris la cigarette, doivent être suffisamment éloignées du site d'installation, de réparation, d'enlèvement et d'élimination au cours duquel du réfrigérant inflammable peut éventuellement être libéré dans l'espace environnant. Avant le début des travaux, la zone autour de l'équipement doit être étudiée pour s'assurer qu'il n'y a pas de risques d'inflammabilité ou d'inflammation. Des panneaux d'interdiction de fumer doivent être affichés
- 7. Zone ventilée:** Assurez-vous que la zone est à l'air libre ou qu'elle est correctement ventilée avant de pénétrer dans le système ou d'effectuer un travail à chaud. Une certaine ventilation doit être maintenue pendant la durée des travaux. La ventilation doit permettre de disperser en toute sécurité tout réfrigérant libéré et, de préférence, de l'expulser dans l'atmosphère.

GARDEZ CES INSTRUCTIONS!



Informations importantes de sécurité

LIRE ET SUIVRE TOUTES LES INSTRUCTIONS DE SÉCURITÉ



- 8. Contrôles de l'équipement de réfrigération:** Lorsque des composants électriques sont remplacés, ils doivent être adaptés à l'usage prévu et répondre aux spécifications correctes. Les directives d'entretien et de maintenance du fabricant doivent être respectées à tout moment. En cas de doute, consulter le service technique du fabricant pour obtenir de l'aide. Les contrôles suivants doivent être appliqués aux installations utilisant des réfrigérants inflammables:
- La taille de la charge est conforme à la taille de la pièce dans laquelle les pièces contenant du réfrigérant sont installées
 - Les dispositifs de ventilation et les sorties d'air fonctionnent correctement et ne sont pas obstrués
 - Si un circuit frigorifique indirect est utilisé, la présence de réfrigérant dans le circuit secondaire doit être vérifiée.
 - Le marquage de l'équipement reste visible et lisible. Les marquages et les panneaux qui deviennent illisibles doivent être corrigés.
 - Les tuyaux ou composants frigorifiques sont installés dans un endroit où ils ne risquent pas d'être exposés à une substance susceptible de corroder les composants contenant du réfrigérant, à moins que les composants ne soient construits en matériaux intrinsèquement résistants à la corrosion ou qu'ils ne soient protégés de manière appropriée contre la corrosion.
- 9. Contrôles des dispositifs électriques:** La réparation et l'entretien des composants électriques doivent comprendre des contrôles de sécurité initiaux et des procédures d'inspection des composants. S'il existe un défaut susceptible de compromettre la sécurité, aucune alimentation électrique ne doit être connectée au circuit jusqu'à ce que le problème soit résolu de manière satisfaisante. Si le défaut ne peut être corrigé immédiatement mais qu'il est nécessaire de poursuivre l'exploitation, une solution temporaire adéquate doit être utilisée. Cette solution doit être signalée au propriétaire de l'équipement afin que toutes les parties soient informées. Les contrôles de sécurité initiaux doivent comprendre:
- Les condensateurs sont déchargés. Cette opération doit être effectuée en toute sécurité afin d'éviter tout risque d'étincelle.
 - Qu'aucun composant ou câblage électrique sous tension n'est exposé pendant la charge, la récupération ou la purge du système.
 - La continuité de la mise à la terre doit être assurée.

Les composants électriques scellés sont remplacés

1. Lors des réparations de composants scellés, toutes les alimentations électriques doivent être déconnectées de l'équipement sur lequel on travaille avant d'enlever les couvercles scellés, etc. S'il est absolument nécessaire de maintenir l'alimentation électrique de l'équipement pendant l'entretien, un dispositif de détection des fuites fonctionnant en permanence doit être placé à l'endroit le plus critique pour avertir d'une situation potentiellement dangereuse.
2. Pour que les interventions sur les composants électriques ne modifient pas l'enveloppe de manière à affecter le niveau de protection, il convient de prêter une attention particulière aux points suivants:
 - Endommagement des câbles, nombre excessif de connexions, terminaux non conformes aux spécifications d'origine, endommagement des joints, montage incorrect des presse-étoupes, etc.
 - S'assurer que l'appareil est monté solidement.
 - S'assurer que les joints ou les matériaux d'étanchéité ne se sont pas dégradés au point de ne plus pouvoir empêcher la pénétration d'atmosphères inflammables. Les pièces de rechange doivent être conformes aux spécifications du fabricant.

Remarque : l'utilisation d'un produit d'étanchéité à base de silicone peut nuire à l'efficacité de certains types d'équipements de détection des fuites. Il n'est pas nécessaire d'isoler les composants à sécurité intrinsèque avant d'intervenir dessus.

GARDEZ CES INSTRUCTIONS!



Les composants à sécurité intrinsèque doivent être remplacés

N'appliquez pas de charges inductives ou capacitives permanentes au circuit sans vous assurer qu'elles ne dépassent pas la tension et l'intensité autorisées pour l'équipement utilisé. Les composants à sécurité intrinsèque sont les seuls types de composants sur lesquels on peut travailler sous tension en présence d'une atmosphère inflammable. L'appareil d'essai doit être d'un calibre approprié. Ne remplacez les composants que par des pièces spécifiées par le fabricant. D'autres pièces peuvent provoquer l'inflammation du réfrigérant présent dans l'atmosphère à la suite d'une fuite.

Câblage

Vérifier que le câblage ne sera pas soumis à l'usure, à la corrosion, à une pression excessive, à des vibrations, à des arêtes vives ou à tout autre effet environnemental négatif. La vérification doit également tenir compte des effets du vieillissement ou des vibrations continues provenant de sources telles que les compresseurs ou les ventilateurs.

Détection des réfrigérants inflammables

En aucun cas, des sources potentielles d'inflammation ne doivent être utilisées pour la recherche ou la détection de fuites de réfrigérant. Un chalumeau aux halogénures ou tout autre détecteur utilisant une flamme nue ne doit pas être utilisé. Les méthodes suivantes de détection des fuites sont considérées comme acceptables pour les systèmes contenant des réfrigérants inflammables.

- Des détecteurs de fuites électroniques doivent être utilisés pour détecter les réfrigérants inflammables, mais leur sensibilité peut être insuffisante ou nécessiter un réétalonnage. L'équipement de détection doit être étalonné dans une zone exempte de réfrigérant. Assurez-vous que le détecteur n'est pas une source potentielle d'inflammation et qu'il est adapté au fluide frigorigène utilisé.
- L'équipement de détection des fuites doit être réglé sur un pourcentage de la LFL du réfrigérant et doit être étalonné en fonction du réfrigérant utilisé et le pourcentage approprié de gaz (25 % au maximum) est confirmé.
- Les liquides de détection des fuites conviennent à la plupart des réfrigérants, mais l'utilisation de détergents contenant du chlore doit être évitée, car le chlore peut réagir avec le réfrigérant et corroder le cuivre ou la tuyauterie.
- Si une fuite est suspectée, toutes les flammes nues doivent être enlevées ou éteintes.
- Si l'on constate une fuite de réfrigérant nécessitant un brasage, tout le réfrigérant doit être récupéré dans le système ou isolé au moyen de vannes d'arrêt dans une partie du système éloignée de la fuite. De l'azote sans oxygène (OFN) est ensuite purgé dans le système avant et pendant le processus de brasage.



Informations importantes de sécurité

LIRE ET SUIVRE TOUTES LES INSTRUCTIONS DE SÉCURITÉ



Enlèvement et évacuation

Pour pénétrer dans le circuit du réfrigérant afin d'effectuer des réparations ou pour toute autre raison, il convient d'utiliser les procédures conventionnelles. Toutefois, il est important de suivre les meilleures pratiques car l'inflammabilité est un facteur à prendre en considération. Les procédures suivantes doivent être respectées:

- Éliminer le réfrigérant en toute sécurité en respectant les réglementations locales et nationales ;
- Évacuer ;
- Purger le circuit avec un gaz inerte (en option pour A2L) ;
- Évacuer (en option pour A2L) ;
- Rincer ou purger continuellement avec un gaz inerte lors de l'utilisation d'une flamme pour ouvrir le circuit ; et
- Ouvrir le circuit

La charge de réfrigérant doit être récupérée dans les bouteilles de récupération appropriées si la ventilation n'est pas autorisée par les codes locaux et nationaux. Pour les appareils contenant des réfrigérants inflammables, le système doit être purgé avec de l'azote sans oxygène pour rendre l'appareil sûr pour les réfrigérants inflammables. Ce processus peut devoir être répété plusieurs fois. L'air comprimé ou l'oxygène ne doivent pas être utilisés pour purger les systèmes de réfrigération.

Pour les appareils contenant des réfrigérants inflammables, la purge des réfrigérants doit être réalisée en brisant le vide dans le système avec de l'azote exempt d'oxygène et en continuant à le remplir jusqu'à ce que la pression de service soit atteinte, puis en l'évacuant dans l'atmosphère et enfin en le ramenant au vide (optionnel pour A2L). Ce processus doit être répété jusqu'à ce qu'il n'y ait plus de réfrigérant dans le système (optionnel pour A2L). Lorsque la charge finale d'azote sans oxygène est utilisée, le système doit être mis à l'air libre jusqu'à la pression atmosphérique pour permettre le travail.

La sortie de la pompe à vide ne doit pas se trouver à proximité de sources d'inflammation potentielles et une ventilation doit être disponible.

Procédures de tarification

Outre les procédures de charge conventionnelles, les exigences suivantes doivent être respectées:

- Veillez à ce qu'il n'y ait pas de contamination des différents réfrigérants lors de l'utilisation de l'équipement de charge. Les tuyaux ou conduites doivent être aussi courts que possible pour minimiser la quantité de réfrigérant qu'ils contiennent.
- Les bouteilles doivent être maintenues en position verticale.
- Assurez-vous que le système de réfrigération est mis à la terre avant de le charger en réfrigérant.
- Étiqueter le système une fois la charge terminée, s'il ne l'est pas déjà.
- Il faut veiller à ne pas trop remplir le système de réfrigération.
- Avant de recharger le système, il doit être soumis à un essai de pression avec l'OFN. Le système doit être soumis à un essai d'étanchéité à la fin de la charge, mais avant la mise en service. Un essai d'étanchéité de suivi doit être effectué avant de quitter le site.

GARDEZ CES INSTRUCTIONS!



Informations importantes de sécurité

LIRE ET SUIVRE TOUTES LES INSTRUCTIONS DE SÉCURITÉ



Déclassement

Avant d'effectuer cette procédure, il est essentiel que le technicien connaisse parfaitement l'équipement dans ses moindres détails. Il est recommandé de veiller à ce que tous les réfrigérants soient récupérés en toute sécurité. Avant l'exécution de la tâche, un échantillon d'huile et de réfrigérant doit être prélevé au cas où une analyse serait nécessaire avant la réutilisation du réfrigérant récupéré. Il est essentiel que l'alimentation électrique soit disponible avant le début de la tâche

- A. Se familiariser avec l'équipement et son fonctionnement.
- B. Isoler électriquement le système.
- C. Avant de commencer la procédure, s'assurer que:
 - Un équipement de manutention mécanique est disponible si nécessaire pour manipuler les bouteilles de réfrigérant.
 - Tous les équipements de protection individuelle sont disponibles et utilisés correctement.
 - Le processus de récupération est supervisé à tout moment par une personne compétente.
 - L'équipement de récupération et les bouteilles sont conformes aux normes appropriées.
- D. Si possible, videz le système de réfrigération.
- E. S'il n'est pas possible de faire le vide, fabriquez un collecteur afin que le réfrigérant puisse être retiré des différentes parties du système
- F. Assurez-vous que la bouteille se trouve sur la balance avant de procéder à la récupération.
- G. Démarrez la machine de récupération et utilisez-la conformément aux instructions du fabricant
- H. Ne pas trop remplir les bouteilles. La charge de liquide ne doit pas dépasser 80 % du volume
- I. Ne pas dépasser la pression de service maximale de la bouteille, même temporairement
- J. Lorsque les bouteilles ont été correctement remplies et que le processus est terminé, veillez à ce que les bouteilles et l'équipement soient rapidement retirés du site et que toutes les vannes d'isolation de l'équipement soient fermées
- K. Le réfrigérant récupéré ne doit pas être chargé dans un autre système de réfrigération s'il n'a pas été nettoyé et vérifié

Étiquetage

L'équipement doit porter une étiquette indiquant qu'il a été mis hors service et vidé de son fluide frigorigène. L'étiquette doit être datée et signée. Veillez à ce que l'équipement porte une étiquette indiquant qu'il contient un réfrigérant inflammable.

GARDEZ CES INSTRUCTIONS!



Informations importantes de sécurité

LIRE ET SUIVRE TOUTES LES INSTRUCTIONS DE SÉCURITÉ



Récupération

Lorsque l'on retire le fluide frigorigène d'un système, que ce soit pour l'entretenir ou le mettre hors service, il est recommandé de veiller à ce que tous les fluides frigorigènes soient retirés en toute sécurité.

Lors du transfert du réfrigérant dans les bouteilles, veiller à n'utiliser que des bouteilles de récupération de réfrigérant appropriées. S'assurer que le nombre correct de bouteilles pour contenir la charge totale du système est disponible. Toutes les bouteilles à utiliser sont conçues pour le réfrigérant récupéré et étiquetées pour ce réfrigérant, c'est-à-dire qu'il s'agit de bouteilles spéciales pour la récupération du réfrigérant. Les bouteilles doivent être équipées d'une soupape de surpression et des vannes d'arrêt correspondantes en bon état de fonctionnement. Les bouteilles de récupération vides sont évacuées et, si possible, refroidies avant la récupération.

L'équipement de récupération doit être en bon état de fonctionnement et accompagné d'un ensemble d'instructions concernant l'équipement disponible et doit être adapté à la récupération des réfrigérants inflammables. En outre, un jeu de balances étalonnées doit être disponible et en bon état de fonctionnement. Les tuyaux doivent être complets, munis de raccords étanches et en bon état. Avant d'utiliser la machine de récupération, vérifiez qu'elle est en bon état de fonctionnement, qu'elle a été correctement entretenue et que tous les composants électriques associés sont scellés afin d'éviter toute inflammation en cas de fuite de réfrigérant. En cas de doute, consultez le fabricant.

Le fluide frigorigène récupéré doit être renvoyé au fournisseur de fluide frigorigène dans le bon cylindre de récupération et le bordereau de transfert de déchets correspondant doit être établi. Ne pas mélanger les réfrigérants dans les unités de récupération et surtout pas dans les bouteilles. Si les compresseurs ou les huiles de compresseur doivent être retirés, il convient de s'assurer qu'ils ont été évacués à un niveau acceptable afin de garantir qu'il ne reste pas de réfrigérant inflammable dans le lubrifiant. Le processus d'évacuation doit être effectué avant de renvoyer le compresseur aux fournisseurs. Seul le chauffage électrique du corps du compresseur doit être utilisé pour accélérer ce processus. Lorsque l'huile est vidangée d'un système, l'opération doit être effectuée en toute sécurité.

Type électronique

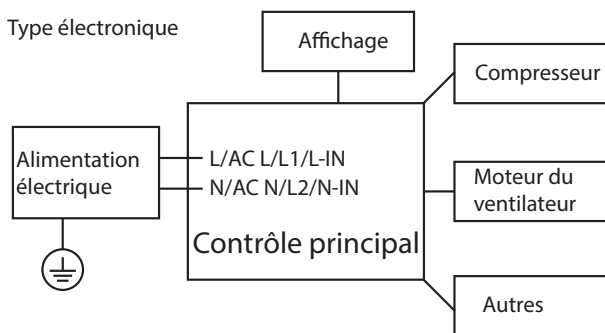

AVERTISSEMENT : Avant d'effectuer des travaux électriques ou de câblage, coupez l'alimentation principale du système

REMARQUE : Veuillez respecter strictement l'étiquette de câblage jointe à la machine pour toutes les connexions électriques. Le schéma de câblage peut varier d'un appareil à l'autre. Veuillez vous référer au schéma de câblage de la machine que vous avez achetée. Le schéma de câblage ci-dessus est une version simplifiée à des fins d'illustration préliminaire uniquement.

GARDEZ CES INSTRUCTIONS!

INSTRUCTIONS D'INSTALLATION

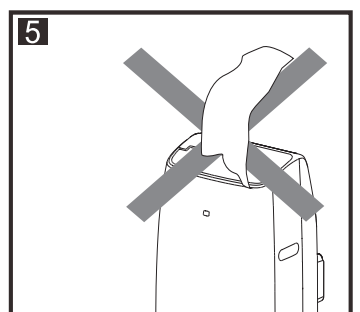
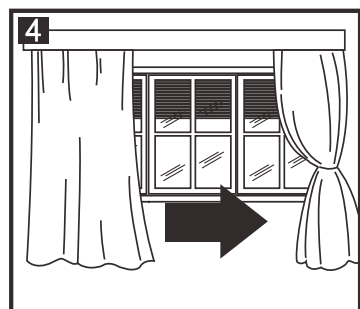
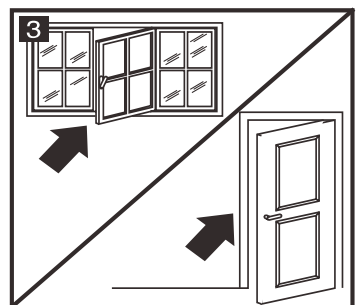
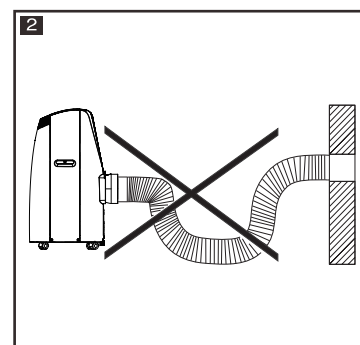
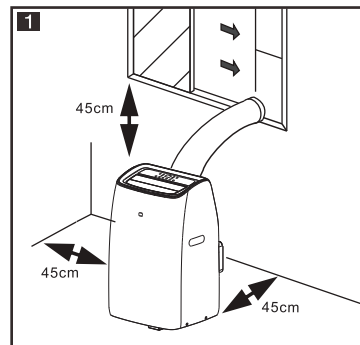

EMPLACEMENT

- L'appareil doit être placé sur une base solide afin de minimiser le bruit et les vibrations.
- Pour un positionnement sûr et sécurisé, placez l'appareil sur un sol lisse et plat, suffisamment solide pour supporter l'appareil.
- L'appareil est équipé de roulettes pour faciliter son positionnement, mais il ne doit être roulé que sur des surfaces lisses et plates.
- Soyez prudent lorsque vous roulez sur des surfaces recouvertes de moquette
- Soyez prudent et protégez les sols lorsque vous faites rouler l'appareil sur des planchers en bois.
- N'essayez pas de faire rouler l'appareil sur des objets
- L'appareil doit être placé à portée d'une prise de courant mise à la terre.
- Ne placez jamais d'obstacles autour de la sortie d'air de l'appareil.
- Maintenez l'appareil à une distance d'au moins 45 cm du mur pour qu'il fonctionne efficacement (image 1).
- Le tuyau peut être rallongé, mais il est préférable qu'il soit aussi court que nécessaire.
- Veillez à ce que le tuyau ne présente pas de courbures prononcées ou d'affaissements (image 2).
- Fermez les fenêtres et les portes de la pièce à climatiser (image 3).
- En cas d'installation semi-permanente de l'appareil, laissez une porte légèrement ouverte pour garantir une ventilation correcte.
- Protégez la pièce de l'exposition directe au soleil - fermez partiellement les rideaux et/ou les stores pour que l'appareil fonctionne de manière plus économique (image 4).
- Ne jamais poser d'objets sur l'appareil
- Ne bloquez pas l'entrée ou la sortie d'air de l'appareil, car cela réduirait le flux d'air, ce qui entraînerait un mauvais rendement et pourrait endommager l'appareil (image 5).
- N'utilisez pas l'appareil dans des pièces très humides, comme une buanderie.
- Ne jamais utiliser l'appareil à l'extérieur - il est réservé à un usage intérieur.



INSTRUCTIONS D'INSTALLATION

ACCESSOIRES

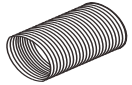
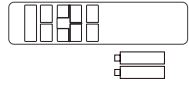
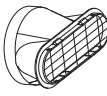
	Entrée du tuyau		Kit coulissant de fenêtre
	Tuyau d'échappement		Télécommande Piles
	Sortie de tuyau		

KIT DE COULISSEMENT DE FENÊTRE

Conçu pour s'adapter à la plupart des applications verticales et horizontales standard, il peut toutefois être nécessaire de modifier certains aspects des procédures d'installation pour certains types de fenêtres.

REMARQUE : Si l'ouverture de la fenêtre est inférieure à la longueur minimale du kit de glissière de fenêtre, coupez l'extrémité sans trou suffisamment courte pour qu'elle puisse s'insérer dans l'ouverture de la fenêtre.

Ne coupez jamais le trou dans le kit de la glissière de fenêtre.

PIÈCES

- A. Panneau
- B. Panneau avec un trou
- C. Panneau sans trou
- D. Vis/goupille

INSTALLATION

1. Glissez le panneau B dans le panneau A et dimensionnez-le à la largeur de la fenêtre

Remarque : les dimensions des fenêtres varient. Lors de la mesure de la largeur de la fenêtre, assurez-vous que l'ensemble du kit de fenêtre ne présente pas d'espace et/ou de poches d'air lors de la prise de mesures

2. Une fois que vous avez dimensionné les panneaux à la taille correcte de la fenêtre, verrouillez la vis/la goupille dans les trous correspondants

N'OUBLIEZ PAS:

Après avoir installé les vis et les goupilles, vérifiez à nouveau les dimensions pour vous assurer qu'il n'y a pas d'espace et/ou de poches d'air dans l'assemblage du kit de fenêtre.

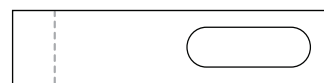

● Couper du côté opposé au trou

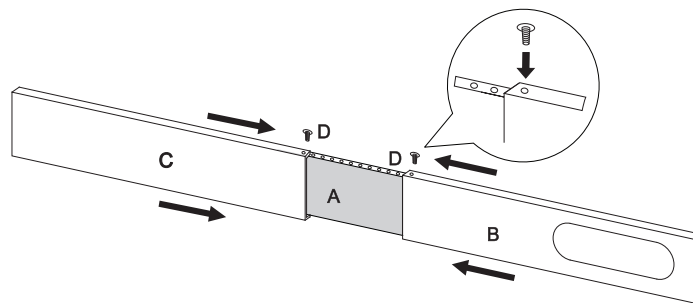
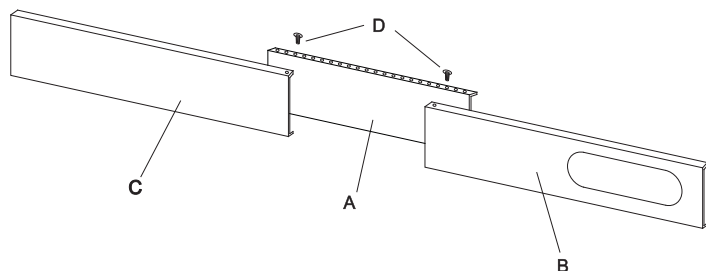

INSTRUCTIONS D'INSTALLATION

TUYAU D'ÉVACUATION

Lorsque l'appareil est utilisé en mode froid, l'air chaud échangé par le condenseur doit être complètement évacué hors de la pièce

INSTALLATION

Placez l'appareil sur un sol plat et assurez-vous qu'il y a un espace libre d'au moins 45 cm autour de l'appareil.

N'oubliez pas de placer l'appareil à proximité d'une source d'alimentation à circuit unique

1. Déployer les deux côtés du tuyau

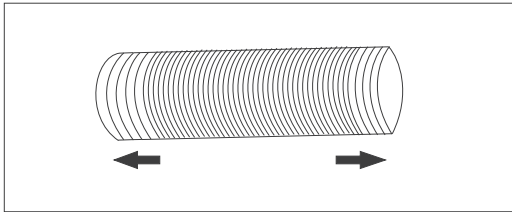

2. Visser le tuyau dans l'entrée du tuyau

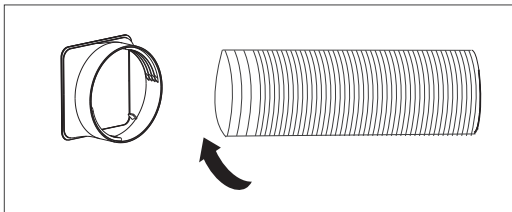

3. Visser le tuyau dans la sortie du tuyau

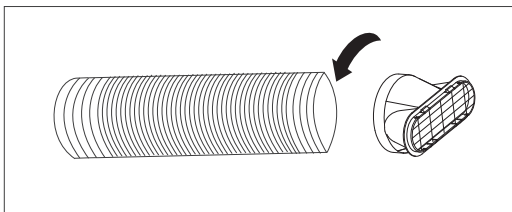

4. Installer l'entrée du tuyau à l'arrière de l'appareil

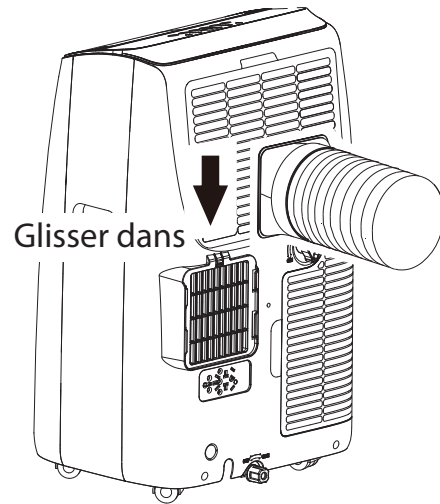

5. Fixer la sortie du tuyau au kit de coulissement de la fenêtre, puis sceller.

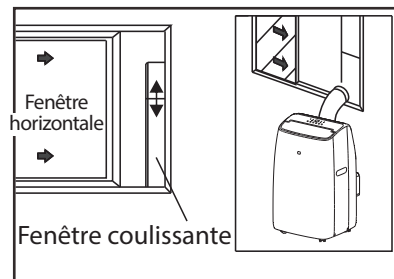
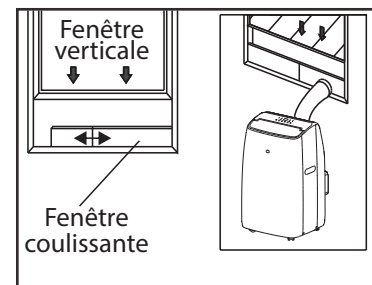
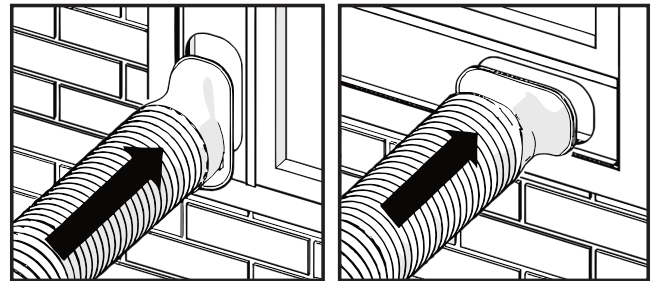

INSTRUCTIONS D'UTILISATION

CARACTÉRISTIQUES DU PRODUIT

1. Panneau de commande
2. Poignée (des deux côtés)
3. Roulettes
4. Déflecteur
5. Écran frontal
6. Récepteur de télécommande

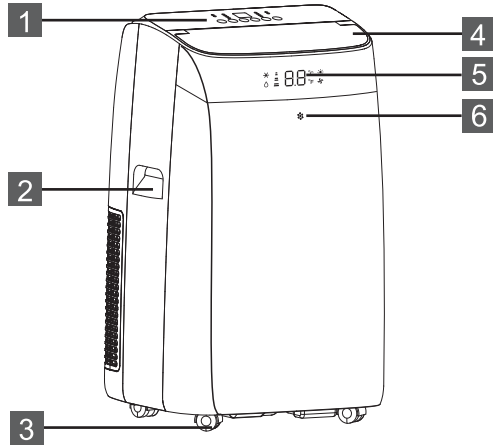

7. Grille d'aspiration
8. Grille de sortie d'air
9. Grille d'aspiration
10. Câble d'alimentation
11. Fixateur de fiche
12. Drainage du milieu
13. Drainage du condenseur

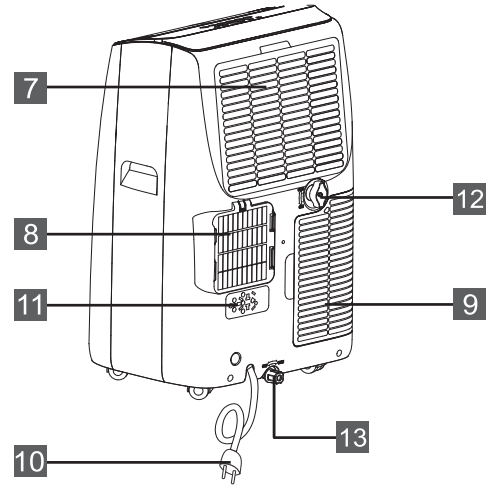

PANNEAU DE CONTRÔLE

- A. Réglages du mode
- B. Réglages de la vitesse du ventilateur
- C. Mise en veille
- D. Minuterie
- E. Wi-Fi

1. Bouton de la minuterie
2. Bouton de vitesse du ventilateur
3. Bouton de diminution
4. Écran d'affichage
5. Bouton d'augmentation
6. Bouton MODE
7. Touche ON/OFF

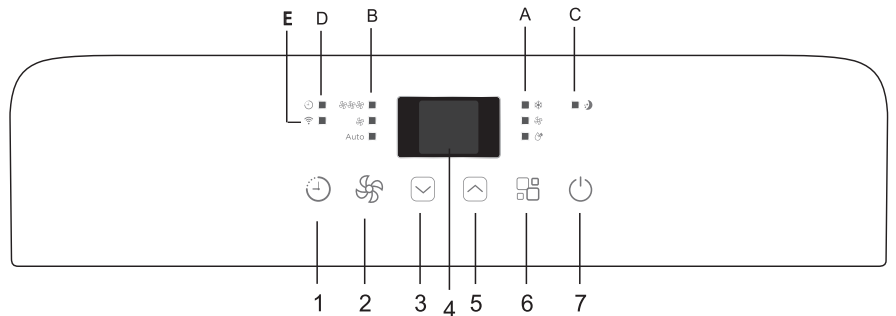

AFFICHAGE FRONTAL

1. Symbole du mode COOL
2. Symbole du mode DRY
3. Symbole de la vitesse du ventilateur
4. Affichage numérique
5. Symbole de l'unité °C
6. Symbole de l'unité °F
7. Symbole du mode ventilateur

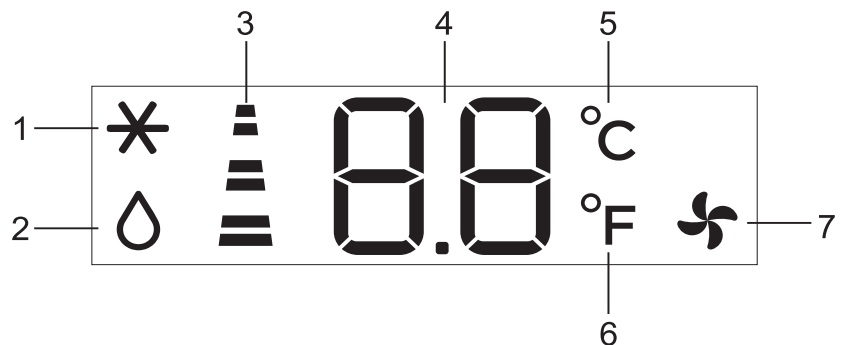

INSTRUCTIONS D'UTILISATION

MISE SOUS TENSION



- Lorsque vous branchez l'appareil sur la prise de courant, il se met en mode veille
- Appuyez sur la touche  pour allumer l'appareil
- La dernière fonction active avant l'arrêt de l'appareil s'affiche

MODES DE FONCTIONNEMENT

Mode COOL

Idéal par temps chaud et humide, lorsque vous avez besoin de rafraîchir et de déshumidifier une pièce.

Pour régler ce mode:



- Appuyez sur le bouton  jusqu'à ce que le symbole MODE soit sur « cool »
- À l'aide des boutons d'augmentation et de diminution, sélectionnez la température cible, entre 18 °C - 32 °C (64 °F - 90 °F), jusqu'à ce que la valeur correspondante s'affiche à l'écran
- Sélectionnez la vitesse de ventilation souhaitée en appuyant sur le bouton  jusqu'à ce que vous atteigniez la vitesse de ventilation souhaitée: Haute, Basse, Auto

Remarque : la température la plus appropriée pour la pièce pendant l'été varie de 24 °C à 27 °C (75 °F à 81 °F). Il est recommandé de régler la température de l'appareil juste en dessous de la température extérieure.

Mode FAN

Dans ce mode, il n'est pas nécessaire de fixer le tuyau d'air

Pour régler ce mode:

- Appuyez sur la touche  jusqu'à ce que le symbole MODE soit sur « ventilateur ».
- Sélectionnez la vitesse de ventilation souhaitée en appuyant sur la touche  jusqu'à ce que vous atteigniez la vitesse de ventilation souhaitée : Haute, Basse, Auto

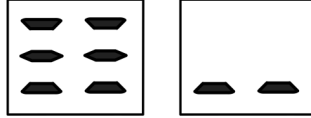
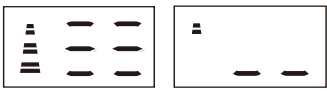
Affichage du panneau supérieur	Affichage frontal
	

Mode DRY

Idéal pour réduire l'humidité dans une pièce (au printemps, à l'automne et dans les pièces humides pendant les périodes de pluie)

Le tuyau d'air doit être branché dans ce mode pour permettre l'évacuation de l'humidité

Pour régler ce mode:

- Appuyez sur la touche  jusqu'à ce que le symbole MODE soit sur « sec »
- L'écran affiche « dh »
- La vitesse du ventilateur est réglée automatiquement dans ce mode, elle ne peut pas être réglée manuellement

Mode SMART

Lorsque ce mode est activé, l'appareil choisit automatiquement de fonctionner en mode froid, ventilation ou sec

Pour régler ce mode:

- Appuyez sur le bouton  jusqu'à ce que l'écran d'affichage apparaisse comme dans l'image ci-dessous :



- Sélectionnez la vitesse de ventilation souhaitée en appuyant sur le bouton  jusqu'à ce que vous atteigniez la vitesse de ventilation souhaitée : Haute, Basse, Auto
- Remarque : si l'appareil est un modèle de refroidissement uniquement, il fonctionne en mode FAN lorsque la température ambiante est inférieure à 23 °C (73 °F) et en mode COOL lorsque la température ambiante est supérieure à 23 °C (73 °F).

L'écran clignote de façon circulaire (comme indiqué ci-dessus)

INSTRUCTIONS D'UTILISATION



MINUTERIE

Permet de retarder le démarrage ou l'arrêt de l'appareil, ce qui évite de gaspiller de l'électricité en optimisant les périodes de fonctionnement

Programmation Démarrage



Allumez l'appareil et sélectionnez le mode de fonctionnement souhaité (ex. mode froid, 24 °C, vitesse élevée du ventilateur). Une fois le mode choisi, éteignez l'appareil

Pour programmer la minuterie de démarrage:

- Appuyez sur la touche  le symbole « timer » et le nombre d'heures clignotent à l'écran
- Appuyez sur les touches fléchées vers le haut et vers le bas jusqu'à ce que l'heure correspondante soit affichée
- Attendez environ 5 secondes pour que la minuterie s'active et que le symbole de la minuterie s'allume
- Pour annuler, appuyez sur la touche minuterie  ou sur la touche marche/arrêt  ; le symbole « minuterie » disparaît de l'écran

Programmation de l'arrêt

Lorsque l'appareil est en marche:

- Appuyez sur la touche  ; le symbole « timer » et le nombre d'heures clignotent à l'écran.
- Appuyez sur les touches fléchées vers le haut et vers le bas jusqu'à ce que l'heure correspondante s'affiche
- Attendez environ 5 secondes pour que la minuterie s'active et que le symbole de la minuterie s'allume
- Pour annuler, appuyez sur la touche minuterie  ou sur la touche marche/arrêt  ; le symbole « minuterie » disparaît de l'écran.

Changement d'unité de température

Vous pouvez régler l'unité pour afficher la température en Celsius °C ou en Fahrenheit °F

Pour changer d'unité:

- Lorsque l'appareil est en marche, maintenez les flèches vers le haut et vers le bas enfoncées simultanément pendant 3 secondes
- L'appareil passe automatiquement de l'unité °C à l'unité °F, ou de l'unité °F à l'unité °C.

Ex) Lorsque l'appareil est en mode froid, l'écran affiche la figure 1. Une fois les unités de température modifiées, l'écran affichera la Fig 2.



Fig.1



Fig.2

INSTRUCTIONS D'UTILISATION

REMOTE CONTROL FEATURES

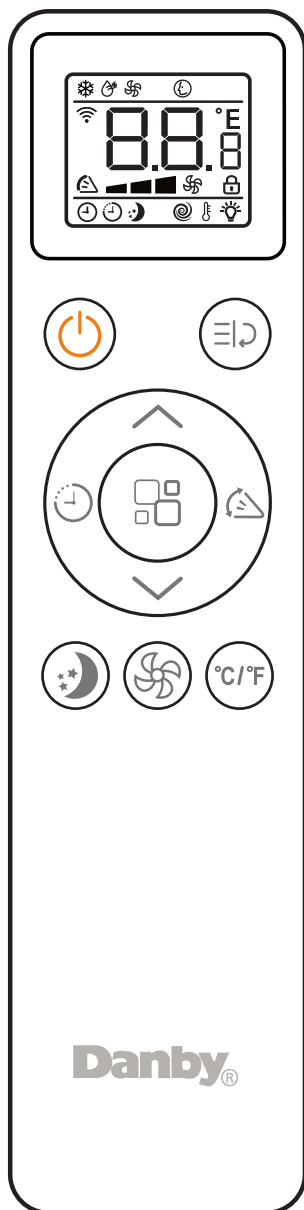

Indicateurs d'affichage LED			
	Mode de refroidissement		Vitesse du ventilateur
	Mode déshumidification		Vitesse automatique
	Mode ventilateur		Sécurité enfants
	Mode chauffage		Minuterie
	Mode intelligent		Minuterie désactivée
	Signal		Veille
	Affichage de la température ou des heures		Turbo
	Fahrenheit ou Celsius		Me suivre
	Balançoire		

Indicateurs d'affichage à distance			
	Bouton marche/arrêt		Bouton de fonction
	Bouton d'augmentation		Bouton de mode
	Touche de diminution		Bouton Swing
	Bouton de minuterie		Bouton de mise en veille
	Bouton de changement d'unité		Bouton de vitesse du ventilateur

INSTRUCTIONS D'UTILISATION

CONFIGURATION DE LA TÉLÉCOMMANDE

- Diriger la télécommande vers le récepteur de l'appareil
- La télécommande ne doit pas être éloignée de plus de 7 mètres de l'appareil, sans aucun obstacle entre les deux

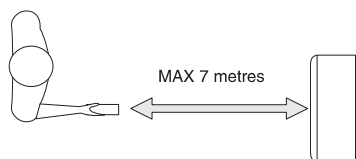

- La télécommande doit être manipulée avec précaution, ne pas la laisser tomber ni l'exposer à la lumière directe du soleil ou à des sources de chaleur
- Si la télécommande ne fonctionne pas, essayez de retirer les piles, attendez environ 10 secondes, puis remettez-les en place

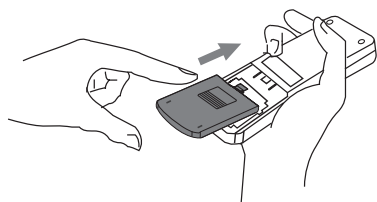

Insertion ou remplacement des piles de la télécommande

- Retirez le couvercle situé à l'arrière de la télécommande
- Insérez deux piles « AAA » de 1,5 V - assurez-vous qu'elles sont dans la bonne position (voir les instructions à l'intérieur du compartiment à piles)
- Remettez le couvercle sur la télécommande





Remarque:

- Si vous remplacez ou mettez au rebut la télécommande, les piles doivent être retirées et mises au rebut conformément à la législation en vigueur, car elles sont nocives pour l'environnement
- Ne pas mélanger les piles usagées et les piles neuves
- Ne pas mélanger les piles alcalines, standard (carbone-zinc) ou rechargeables (nickel-cadmium)

MODES DE FONCTIONNEMENT A DISTANCE

Mode COOL

Pour régler ce mode sur la télécommande:

- Appuyez sur la touche  jusqu'à ce que le symbole  apparaisse
- À l'aide des boutons  et , sélectionnez la température cible, entre 18 °C - 32 °C (64 °F - 90 °F), jusqu'à ce que la valeur correspondante s'affiche





- Sélectionnez la vitesse de ventilation souhaitée en appuyant sur la touche  jusqu'à ce que vous atteigniez la vitesse de ventilation souhaitée : Haute, Basse, Auto

Low	High	Auto		
				

Mode FAN

Il n'est pas nécessaire d'attacher le tuyau d'air dans ce mode

Pour régler ce mode:

- Appuyez sur la touche  jusqu'à ce que le symbole  apparaisse
- Sélectionnez la vitesse de ventilation souhaitée en appuyant sur la touche  jusqu'à ce que vous atteigniez la vitesse de ventilation souhaitée: Haute, Basse

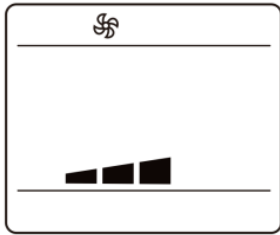

INSTRUCTIONS D'UTILISATION



Mode DRY

Le tuyau d'air doit être branché dans ce mode pour permettre à l'humidité d'être évacuée

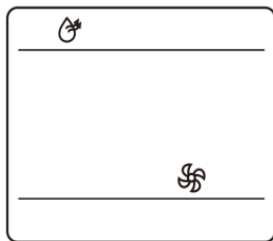

Pour régler ce mode:

- Appuyez sur la touche  jusqu'à ce que le symbole  apparaisse
- La vitesse du ventilateur est réglée automatiquement dans ce mode, elle ne peut pas être réglée manuellement



Mode SMART (disponible sur certains modèles uniquement)



Pour régler ce mode:

- Appuyez sur la touche  jusqu'à ce que le symbole  apparaisse
- Sélectionnez la vitesse de ventilation souhaitée en appuyant sur la touche  jusqu'à ce que vous atteigniez la vitesse de ventilation souhaitée : Haute, Basse, Auto
- Remarque : si l'appareil est un modèle de refroidissement uniquement, il fonctionne en mode FAN lorsque la température ambiante est inférieure à 23 °C (73 °F) et en mode COOL lorsque la température ambiante est supérieure à 23 °C (73 °F).

Mode SLEEP

Utilisé de préférence la nuit, ce mode permet de maintenir la température de la pièce sans fluctuations excessives de la température ou de l'humidité, grâce à un fonctionnement silencieux. La vitesse du ventilateur est toujours faible, tandis que la température et l'humidité de la pièce varient progressivement pour assurer une température ambiante confortable.

Pour régler ce mode:

- Select the cool or heat modes as previously described
- Appuyez sur la touche  jusqu'à ce que le symbole  apparaisse
- Lorsque vous choisissez la fonction sommeil, la luminosité de l'écran est réduite et la vitesse du ventilateur est faible



- En mode COOL, la température augmente de 1°C (2°F) par heure pendant 2 heures. Après 6 heures de fonctionnement, l'appareil s'éteint
- En mode HEAT, la température diminue de 1°C (2°F) par heure pendant 3 heures. Après 5 heures de fonctionnement, l'appareil s'éteint
- Vous pouvez annuler le mode SLEEP à tout moment en cours de fonctionnement en appuyant sur les touches « sleep », « mode » ou « fan speed ». « mode » ou « vitesse du ventilateur »
- Vous pouvez également régler la fonction SLEEP lorsque vous êtes en mode DRY ou SMART





INSTRUCTIONS D'UTILISATION

TURBO







Cette fonction est destinée à atteindre une température basse en un minimum de temps. Elle permet de mettre l'appareil directement en mode COOL, de régler la température à 18 °C (64 °F) et de régler la vitesse du ventilateur à un niveau élevé.

Remarque: Cette fonction ne peut pas être réglée en mode HEAT

Pour régler ce mode:

- Appuyez sur la touche  jusqu'à ce que le symbole  clignote à l'écran
- Appuyez à nouveau sur la touche  pour confirmer - le symbole  cesse de clignoter et s'affiche à l'écran pour indiquer que la fonction est activée

Pour annuler ce mode:

- Appuyez sur la touche  jusqu'à ce que le symbole  clignote à l'écran
- Appuyez à nouveau sur la touche  pour confirmer - le symbole  cesse de clignoter et disparaît de l'écran, ce qui indique que la fonction est annulée
- Vous pouvez également appuyer sur les boutons  ou  pour annuler la fonction TURBO

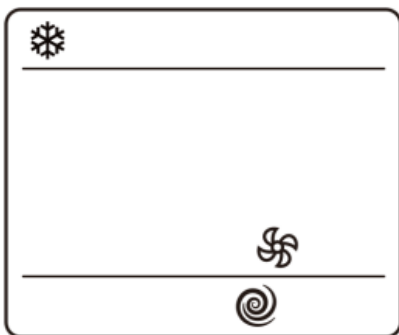







ME SUIVRE







Cette fonction peut être réglée UNIQUEMENT à partir de la télécommande

La télécommande sert de thermostat à distance, permettant un contrôle précis de la température à l'endroit où elle se trouve

Pour régler ce mode:

- Pointez la télécommande vers l'appareil et appuyez sur la touche 
- Appuyez ensuite sur la touche  ou  jusqu'à ce que le symbole « suivez-moi »  clignote à l'écran
- Appuyez à nouveau sur la touche  pour confirmer - le symbole  cessera de clignoter et s'affichera à l'écran pour indiquer que la fonction est active
- La télécommande envoie un signal à l'appareil toutes les 20 minutes jusqu'à ce que vous appuyiez à nouveau sur la touche 
- Si l'appareil ne reçoit pas de signal dans une période de 25 minutes, la fonction « Follow Me » est désactivée

Pour annuler ce mode:



- Appuyez sur , puis sur la touche  ou  jusqu'à ce que le symbole  clignote à l'écran
- Appuyez à nouveau sur la touche  pour confirmer - le symbole  cesse de clignoter et disparaît de l'écran, indiquant que la fonction est annulée

INSTRUCTIONS D'UTILISATION

Mode SWING

Permet de déplacer les déflecteurs pour ajuster la direction du flux d'air

Pour régler ce mode:

- Appuyez sur la touche  pour sélectionner le déflecteur horizontal qui se déplacera automatiquement vers le haut et vers le bas
- Appuyez à nouveau sur le bouton  pour désactiver cette fonction

Changement d'unité de température

Vous pouvez régler l'unité d'affichage de la température en Celsius °C ou en Fahrenheit °F.

Pour changer d'unité:

- Lorsque l'appareil est en marche, appuyez sur le bouton 

MINUTERIE

Démarrage de la programmation

Commencez comme vous le feriez pour régler la minuterie de l'appareil - réglez le mode désiré. Une fois le mode choisi, éteignez l'appareil.

Pour programmer la minuterie de démarrage à partir de la télécommande:









- Appuyez deux fois sur la touche 
- L'écran affiche les heures et les symboles  et  clignotent (Fig. 3).
- Appuyez sur les touches  ou  jusqu'à ce que l'heure souhaitée s'affiche
- Appuyez à nouveau sur la touche  pour activer la minuterie (Fig. 4)
- Pour annuler, appuyez sur la touche  ou sur la touche  ; le symbole  disparaît de l'écran



Fig. 3

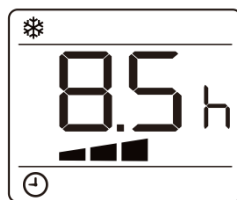

Fig. 4

Programmation de l'arrêt

Lorsque l'appareil est en marche:









- Appuyez sur la touche 
- L'écran affiche les heures et les symboles  et  clignotent (Fig. 5).
- Appuyez sur les boutons  ou  jusqu'à ce que l'heure souhaitée soit affichée
- Appuyez à nouveau sur la touche  pour activer la minuterie (Fig. 6).
- Pour annuler, appuyez sur la touche  ou sur la touche  ; le symbole  disparaîtra de l'écran



Fig. 5

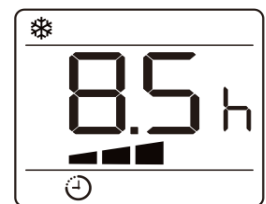



Fig. 6

VERROUILLAGE POUR ENFANTS

Cette fonction empêche les enfants d'appuyer sur la télécommande par inadvertance ou par négligence

Pour l'activer:

- Maintenez les touches  ou  enfoncées pendant plus de 3 secondes
- Cela permet d'activer ou de désactiver la fonction de verrouillage des enfants
- Lorsque la fonction de verrouillage des enfants est activée, l'icône de verrouillage s'affiche en bas de l'écran

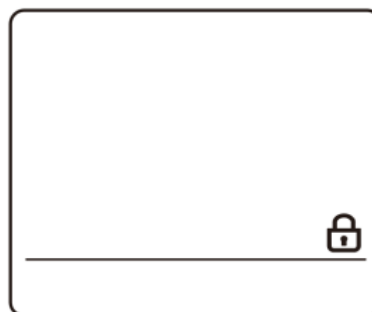

DRAINAGE DE L'EAU

Lorsqu'il y a un excès de condensation à l'intérieur de l'appareil, celui-ci s'arrête de fonctionner et affiche « réservoir plein ». Cela indique que l'eau de condensation doit être évacuée en suivant les étapes suivantes:

Vidange manuelle

1. Débrancher l'appareil de la source d'alimentation
2. Placer un bac de vidange sous le bouchon de vidange inférieur (image)
3. Retirer le bouchon de vidange inférieur
4. L'eau s'écoule et s'accumule dans le bac de vidange (non fourni).
5. Une fois l'eau évacuée, remplacez fermement le bouchon de vidange.
6. Mettez l'appareil en marche et faites-le fonctionner normalement.

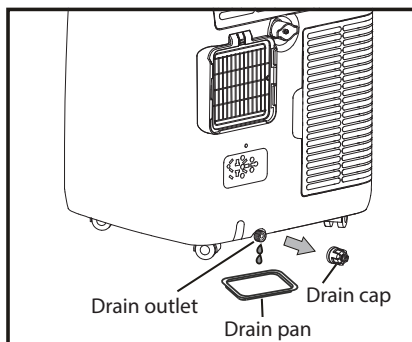

Drainage du milieu

1. Débrancher l'appareil de la source d'alimentation
2. Retirer le bouchon de vidange (A)
3. Remarque : lors de cette opération, de l'eau résiduelle peut s'écouler ; prévoyez donc un moyen de recueillir l'eau.
4. Raccordez le tuyau de vidange (B) (1/2 » ou 12,7 mm, peut ne pas être fourni).
5. L'eau continuera à s'écouler par le tuyau dans un siphon de sol ou un seau.
6. Une fois l'opération terminée, remettez l'appareil en marche

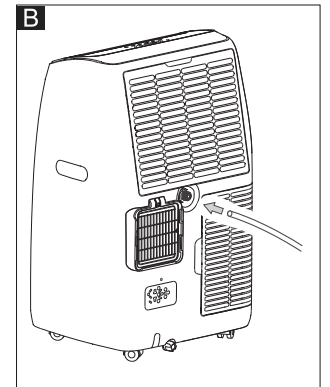
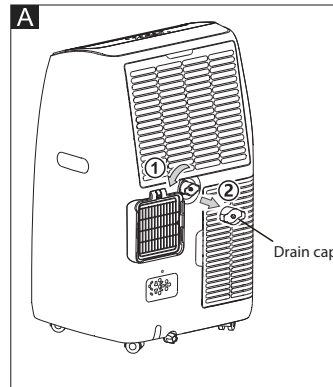

Garden hose or drainage hose

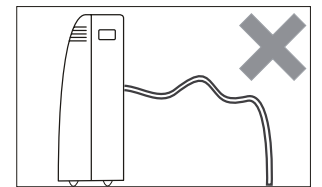
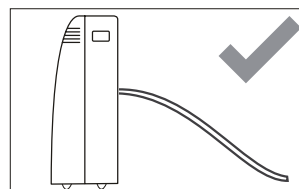
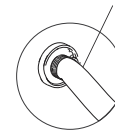

NETTOYAGE

- Avant de procéder au nettoyage, éteignez l'appareil à l'aide du  bouton situé sur le panneau de commande ou de la télécommande
- Attendez quelques minutes, puis débranchez la prise de courant
- Veillez à nettoyer le boîtier avec un chiffon légèrement humide, puis séchez-le avec un chiffon sec.
- Ne jamais laver l'appareil avec de l'eau, cela pourrait être dangereux.
- Ne jamais utiliser d'essence, d'alcool ou de solvants pour nettoyer l'appareil.
- Ne jamais vaporiser de liquides insecticides (ou similaires) dans ou sur l'appareil.

FILTRES À AIR

- Pour que l'appareil fonctionne efficacement, veuillez nettoyer le filtre tous les mois pendant le fonctionnement de l'appareil
- Le schéma ci-dessous montre comment retirer le filtre :

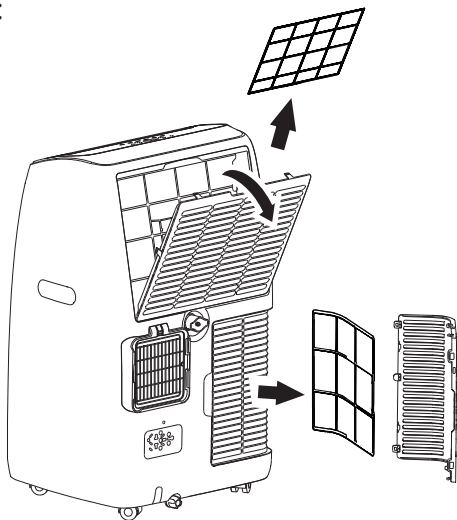

- Pour éviter de vous couper, évitez de toucher les parties métalliques de l'appareil lorsque vous retirez ou réinstallez le filtre.
- Utilisez un aspirateur pour enlever la poussière accumulée sur le filtre. S'il est très sale, plongez-le dans de l'eau chaude et rincez-le plusieurs fois. La température de l'eau ne doit pas dépasser 40 °C (104 °F).
- Après le lavage, laissez sécher le filtre, puis fixez-le à la grille d'entrée de l'appareil

OPÉRATIONS DE DÉBUT DE SAISON

- Vérifiez que le câble d'alimentation et la prise ne sont pas endommagés et que le système de mise à la terre est efficace.
- Suivre précisément les instructions d'installation

OPÉRATIONS DE FIN DE SAISON

- Pour vider complètement le circuit interne de l'eau, enlevez le bouchon.
- Faire couler toute l'eau restante dans un bassin
- Lorsque toute l'eau a été vidée, remettre le bouchon en place

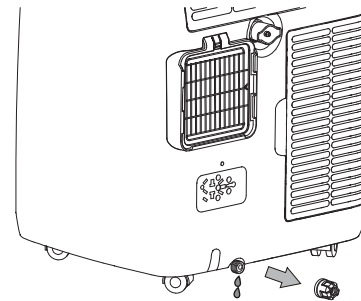



- Nettoyer le filtre et le sécher soigneusement avant de le remettre en place

QUESTIONS FRÉQUEMMENT POSÉES

Que dois-je faire si un code d'erreur apparaît à l'écran?

Certains codes d'erreur font partie d'un système d'autodiagnostic qui permet d'identifier les erreurs potentielles.

	Cela indique une défaillance de la sonde, ce qui signifie que le capteur est probablement endommagé. Contactez votre centre de service local agréé pour obtenir de l'aide
	Cela indique que le réservoir de sécurité interne est plein. Pour le vider, suivez les instructions de la section « Opérations de fin de saison » (page 23).

Puis-je laisser mon climatiseur en place pendant l'hiver?

Non, il n'est pas recommandé de laisser le kit de fenêtre en place pendant l'hiver.

Puis-je utiliser une rallonge?

Non, il n'est pas possible d'utiliser une rallonge.

Quand dois-je utiliser le tuyau d'évacuation?

Le tuyau d'évacuation doit être utilisé en mode froid. Il n'est pas nécessaire en mode ventilateur et en mode sec.

DÉPANNAGE

Domaines de préoccupation	Cause possible	Solutions
L'appareil ne fonctionne que pendant une courte période	<ul style="list-style-type: none"> Il n'y a pas d'alimentation électrique 	<ul style="list-style-type: none"> Vérifier le fusible domestique de l'appareil Vérifier que le disjoncteur n'a pas été déclenché Assurez-vous que la fiche est bien insérée dans la prise murale. En supposant qu'il n'y ait pas de coupure de courant, attendez 30 minutes. Si le problème persiste, contactez votre centre de service.
L'appareil ne fonctionne que pendant une courte durée	<ul style="list-style-type: none"> Quelque chose empêche l'air d'être évacué 	<ul style="list-style-type: none"> Vérifier que la position du tuyau d'évacuation est correcte - il n'y a pas de coude, il est court et aussi droit que possible pour éviter les goulots d'étranglement Vérifier et éliminer tout obstacle éventuel à l'évacuation de l'air.
L'appareil fonctionne, mais ne refroidit pas la pièce	<ul style="list-style-type: none"> La pièce ou l'appareil n'est pas configuré pour fonctionner efficacement 	<ul style="list-style-type: none"> S'assurer qu'aucune fenêtre et/ou rideau n'est ouvert Éliminer toute source de chaleur potentielle S'assurer que le tuyau d'évacuation de l'air est correctement inséré dans le boîtier arrière de l'appareil.
Pendant l'opération, une odeur désagréable se fait sentir dans la pièce.	<ul style="list-style-type: none"> Le filtre à air est obstrué 	<ul style="list-style-type: none"> Nettoyer le filtre à air conformément aux instructions d'entretien et de maintenance.
L'appareil ne fonctionne pas après avoir été redémarré.	<ul style="list-style-type: none"> Le dispositif de sécurité interne du compresseur est actif 	<ul style="list-style-type: none"> Attendre au moins 3 minutes - le dispositif de sécurité interne du compresseur empêche le redémarrage de l'appareil tant que 3 minutes ne se sont pas écoulées depuis le dernier arrêt.

Garantie limitée “en atelier”

Cet appareil de qualité est garanti exempt de tout vice de matière première et de fabrication, s'il est utilisé dans les conditions normales recommandées par le fabricant. Cette garantie n'est offerte qu'à l'acheteur initial de l'appareil vendu par Danby Products Limited (Canada) ou Danby Products Inc. (E.- U.A.) (ci-après « Danby ») ou par l'un des ses distributeurs agréés et elle ne peut être transférée.

Conditions

Les pièces en plastique sont garanties pendant trente (30) jours seulement à partir de la date de l'achat, sans aucune prolongation prévue.

Premiers 12 mois Au cours des douze (12) premiers mois, toutes les pièces fonctionnelles de ce produit jugées défectueuses seront réparées ou remplacées, au choix du garant, sans frais pour l'acheteur d'origine.

Pour bénéficier du service S'adresser au détaillant qui a vendu l'appareil, ou à la station technique agréée de service la plus proche, où les réparations doivent être effectuées par un technicien qualifié. Si les réparations sont effectuées par quiconque autre que la station de service agréée ou à des fins commerciales, toutes les obligations de Danby en vertu de cette garantie seront annulées.

Il incombe à l'acheteur de transporter l'appareil jusqu'au centre de service agréé le plus proche. Les frais de transport vers et depuis le lieu de service ne sont pas couverts par cette garantie et sont à la charge de l'acheteur.

Rien dans cette garantie n'implique que Danby sera responsable ou tenu pour responsable de toute détérioration ou dommage aux aliments ou autres contenus de cet appareil, que ce soit en raison d'un défaut de l'appareil ou de son utilisation, qu'elle soit correcte ou incorrecte.

Exclusions

En vertu de la présente, il n'existe aucune autre garantie, condition ou représentation, qu'elle soit exprimée ou tacite, de façon manifeste ou intentionnelle, par Danby ou ses distributeurs agréés. De même, sont exclues toutes les autres garanties, conditions ou représentations, y compris les garanties, conditions ou représentations en vertu de toute loi régissant la vente de produits ou de toute autre législation ou règlement semblables. En vertu de la présente, Danby ne peut être tenue responsable en cas de blessures corporelles ou des dégâts matériels, y compris à l'appareil, quelle qu'en soit les causes. Danby ne peut pas être tenue responsable des dommages indirects dus au fonctionnement défectueux de l'appareil. En achetant l'appareil, l'acheteur accepte de mettre à couvert et de dégager Danby de toute responsabilité en cas de réclamation pour toute blessure corporelle ou tout dégât matériel causé par cet appareil.

Dispositions générales

La garantie ou assurance ci-dessus ne s'applique pas si les dégâts ou réparations sont dus aux cas suivants:

1. Panne de courant.
2. Dommage subi pendant le transport ou le déplacement de l'appareil.
3. Alimentation électrique incorrecte (tension faible, câblage défectueux, fusibles incorrects).
4. Accident, modification, emploi abusif ou incorrect de l'appareil tel qu'une circulation d'air inadéquate dans la pièce ou des conditions de fonctionnement anormales (température extrêmement élevée ou basse).
5. Utilisation dans un but commercial ou industriel (à savoir, si l'appareil n'est pas installé dans un domicile résidentiel).
6. Incendie, dommages causés par l'eau, vol, guerre, émeute, hostilités, cas de force majeure (ouragan, inondation, etc.).
7. Visites d'un technicien pour expliquer le fonctionnement de l'appareil au propriétaire.
8. Installation inappropriée (par exemple, encastrement d'un appareil autoportant, ou utilisation extérieure d'un appareil non conçu à cet effet, y compris, mais sans s'y limiter: les garages, les patios, les porches ou ailleurs qui ne sont pas correctement isolés ou climatisés).

Une preuve de la date d'achat sera requise pour toute réclamation sous garantie; conservez les factures. En cas de besoin de service sous garantie, présentez la preuve d'achat à notre centre de service agréé.