

**OWNER'S MANUAL  
MANUEL DU PROPRIÉTAIRE  
MANUAL DEL PROPIETARIO**

**MODEL \* MODÈLE \* MODELO**

DAG033A2BDB

**COMPACT REFRIGERATOR**

**Owner's Manual.....1 - 17**

**RÉFRIGÉRATEUR COMPACT**

**Manuel du propriétaire.....18 - 35**

**REFRIGERADOR COMPACTO**

**Manual del propietario.....36 - 53**

Danby Products Limited, Guelph, Ontario, Canada N1H 6Z9

Danby Products Inc. Findlay, Ohio, U.S.A. 45840

[www.danby.com](http://www.danby.com)



Printed in China | Imprimé en Chine | Impreso en China

2025.12.09

# Welcome to the Danby family.

We are proud of our quality products and we believe in dependable service. Read this owner's manual before plugging in your new appliance as it contains important operation information to ensure the reliability and longevity of your appliance. You are entitled to the warranty coverage as described in the owner's manual.

1. Please write down your appliance information below. **You must keep the original proof of purchase receipt to validate and receive warranty services.**
2. Register your product online and fill out a survey to receive a **FREE 2 MONTH WARRANTY EXTENSION**. Follow the link:  
[www.danby.com/support/product-registration](http://www.danby.com/support/product-registration)

**Model Number:** \_\_\_\_\_

**Serial Number:** \_\_\_\_\_

**Date of Purchase:** \_\_\_\_\_

## Need Help?

1. Read your Owner's Manual for installation, troubleshooting, and maintenance.
2. Visit [www.Danby.com](http://www.Danby.com) to access self-service tools, FAQs and more by searching for your model number using the search bar at the top of the page.
3. For the **Customer Service Support**, please fill out the web form at: [www.danby.com/support](http://www.danby.com/support). Your submission will go directly to an expert on your particular appliance.

**PARTS & SERVICE DISCLAIMER:** Danby does not guarantee availability of all parts indefinitely, service manuals for every model, or availability of service technicians in all areas.



## Important Safety Information

**READ AND FOLLOW ALL SAFETY INSTRUCTIONS**

### SAFETY REQUIREMENTS



## Refrigerant Class A3

**DANGER:** Risk of fire or explosion. Flammable refrigerant used. Do not puncture refrigerant tubing.

- Ensure that servicing is done by factory authorized service personnel, to minimize product damage or safety issues.
- Consult repair manual or owner's guide before attempting to service this product. All safety precautions must be followed.
- Dispose of properly in accordance with federal or local regulations.
- Follow handling instructions carefully.
- Do not store explosive substances such as aerosol cans with a flammable propellant in this appliance.

**CAUTION:** Children should be supervised to ensure that they do not play with the appliance.

**SAVE THESE INSTRUCTIONS!**



## Important Safety Information

### READ AND FOLLOW ALL SAFETY INSTRUCTIONS

## SAFETY REQUIREMENTS

**DANGER:** Risk of child entrapment. Before throwing away an old appliance:

- Remove the door or lid.
- Leave shelves in place so that children may not easily climb inside.

This appliance is not intended for use by persons (including children) whose physical, sensory or mental capabilities may be different or reduced, or who lack experience or knowledge, unless such persons receive supervision or training to operate the appliance by a person responsible for their safety.

This equipment is intended for the storage and display of non-time or temperature control for safety foods, bottled or canned products only.

This means that any food placed in this appliance must be properly packaged and must not be of a type that will spoil easily or quickly.

**WARNING:** Keep clear of obstruction all ventilation openings in the appliance enclosure or in the structure for building-in.

**WARNING:** Do not use mechanical devices or other means to accelerate the defrosting process, other than those recommended by the manufacturer.

**WARNING:** Do not damage, puncture, pierce, or burn the refrigerating circuit.

**WARNING:** Do not use electrical appliances inside the food/ice storage compartments unless they are of the type recommended by the manufacturer.

**SAVE THESE INSTRUCTIONS!**



## Important Safety Information

### READ AND FOLLOW ALL SAFETY INSTRUCTIONS

This appliance is to be installed in accordance with the Safety Standard for Refrigeration Systems, ANSI/ASHRAE 15.

If the appliance needs repair, use the same model components.

**WARNING:** The appliance shall be stored in a room without continuously operating ignition sources (for example: open flames, an operating gas appliance or an operating electric heater).

**WARNING:** Be aware that refrigerants may not contain an odour.

**WARNING:** The appliance shall be stored in a well-ventilated area where the room size corresponds to the room area as specified for operation. (no minimum for A3 refrigerant).

**WARNING:** The appliance shall be stored so as to prevent mechanical damage from occurring.

Check that cabling will not be subject to wear, corrosion, excessive pressure, vibration, sharp edges, or any other adverse environmental effects. The check shall also take into account the effects of aging or continual vibration from sources such as compressors or fans.

Before carrying out decommissioning procedure, it is essential that the technician is completely familiar with the equipment and all its detail. It is recommended good practice that all refrigerants are recovered safely. Prior to the task being carried out, an oil and refrigerant sample shall be taken in case analysis is required prior to re-use of recovered refrigerant. It is essential that electrical power is available before the task is commenced.

**SAVE THESE INSTRUCTIONS!**



## **Important Safety Information**

### **READ AND FOLLOW ALL SAFETY INSTRUCTIONS**

## **GROUNDING INSTRUCTIONS**

This appliance must be grounded. Grounding reduces the risk of electrical shock by providing an escape wire for the electrical current. This appliance has a cord that has a grounding wire with a 3-prong plug. The power cord must be plugged into an outlet that is properly grounded. If the outlet is a 2-prong wall outlet, it must be replaced with a properly grounded 3-prong wall outlet. The serial rating plate indicates the voltage and frequency the appliance is designed for.

**WARNING:** Improper use of the grounding plug can result in a risk of electric shock. Consult a qualified electrician or service agent if the grounding instructions are not completely understood, or if doubt exists as to whether the appliance is properly grounded.

**Do not connect your appliance to extension cords or together with another appliance in the same wall outlet.** Do not splice the power cord. Do not under any circumstances cut or remove the third ground prong from the power cord. Do not use extension cords or ungrounded (two prongs) adapters.

If the power supply cord is damaged, it must be replaced by the manufacturer, its service agent or similar qualified person in order to avoid hazard.

**SAVE THESE INSTRUCTIONS!**



## Important Safety Information

**READ AND FOLLOW ALL SAFETY INSTRUCTIONS**

The climate type of this appliance is 3, 4. The ambient temperature and humidity conditions of the climate class following the tab below.

Test room climate class	Dry bulb temperature (°C)	Relative humidity	Dew point (°C)	Water vapour mass in dry air (g/kg)
0	20	50	9.3	7.3
1	16	80	12.6	9.1
8	23.9	55	14.3	10.2
2	22	65	15.2	10.8
3	25	60	16.7	12.0
4	30	55	20.0	14.8
6	27	75	21.1	15.8
5	40	40	23.9	18.8
7	35	75	30.0	27.3

NOTE: the water vapor mass in dry air is one of the main points influencing the performance and the energy consumption of the coolers. Therefore, the order of the climate class in the table is based on the water vapor mass column.

**SAVE THESE INSTRUCTIONS!**



## Important Safety Information

### READ AND FOLLOW ALL SAFETY INSTRUCTIONS

#### INFORMATION ON SERVICING

**WARNING:** Risk of fire / flammable materials, take care to avoid causing a fire by igniting flammable material.

**Notice:** Any person who is involved with working on or breaking into a refrigerant circuit should hold a current valid certificate from an industry-accredited assessment authority, which authorizes their competence to handle refrigerants safely in accordance with an industry recognized assessment specification.

**Notice:** Servicing shall only be performed as recommended by the equipment manufacturer. Maintenance and repair requiring the assistance of other skilled personnel shall be carried out under the supervision of the person competent in the use of flammable refrigerants.

All maintenance staff and others working in the local area shall be instructed on the nature of work being carried out. Work in confined spaces shall be avoided.

The area shall be checked with an appropriate refrigerant detector prior to and during work, to ensure the technician is aware of potentially toxic or flammable atmospheres. Ensure that the leak detection equipment being used is suitable for use with all applicable refrigerants, i.e., non-sparking, adequately sealed, or intrinsically safe.

If any hot work is to be conducted on the refrigerating equipment or any associated parts, appropriate fire extinguishing equipment shall be available on hand. A dry chemical or CO<sub>2</sub> fire extinguisher should be adjacent to the charging area.

**SAVE THESE INSTRUCTIONS!**



## **Important Safety Information**

### **READ AND FOLLOW ALL SAFETY INSTRUCTIONS**

No person carrying out work in relation to a REFRIGERATING SYSTEM which involves exposing any pipe work shall use any sources of ignition in such a manner that it may lead to the risk of fire or explosion. All possible ignition sources, including cigarette smoking, should be kept sufficiently far away from the site of installation, repairing, removing and disposal, during which refrigerant can possibly be released to the surrounding space. Prior to work taking place, the area around the equipment shall be surveyed to make sure that there are no flammable hazards or ignition risks. "No Smoking" signs shall be displayed.

Ensure that the area is in the open or that it is adequately ventilated before breaking into the system or conducting any hot work. A degree of ventilation shall continue during the period that the work is carried out. The ventilation should safely disperse any released refrigerant and preferably expel it externally into the atmosphere.

Under no circumstances shall potentially sources of ignition be used in the searching for or detection of refrigerant leaks. A halide torch (or any other detector using a naked flame) shall not be used.

#### **The following checks shall be applied to installations using FLAMMABLE REFRIGERANTS:**

- a. The actual REFRIGERANT CHARGE is in accordance with the room size within which the refrigerant containing parts are installed;
- b. The ventilation machinery and outlets are operating adequately and are not obstructed;
- c. If an indirect refrigerating circuit is being used, the secondary circuit shall be checked for the presence of refrigerant;
- d. Marking to the equipment continues to be visible and legible. Markings and signs that are illegible shall be corrected;
- e. Refrigerating pipe or components are installed in a position where they are unlikely to be exposed to any substance which may corrode refrigerant containing components, unless the components are constructed of materials which are inherently resistant to being corroded or are suitably protected against being so corroded.

**SAVE THESE INSTRUCTIONS!**



## **Important Safety Information**

### **READ AND FOLLOW ALL SAFETY INSTRUCTIONS**

#### **Initial safety checks shall include:**

- That capacitors are discharged: this shall be done in a safe manner to avoid possibility of sparking;
- That no live electrical components and wiring are exposed while charging, recovering or purging the system;
- That there is continuity of earth bonding.

### **REPAIR TO INTRINSICALLY SAFE COMPONENTS**

Do not apply any permanent inductive or capacitance loads to the circuit without ensuring that this will not exceed the permissible voltage and current permitted for the equipment in use.

Intrinsically safe components are the only types that can be worked on while live in the presence of a flammable atmosphere. The test apparatus shall be at the correct rating.

Replace components only with parts specified by the manufacturer. Other parts can result in the ignition of refrigerant in the atmosphere from a leak.

### **LABELLING**

Equipment shall be labelled stating that it has been de-commissioned and emptied of refrigerant. The label shall be dated and signed. For appliances containing **FLAMMABLE REFRIGERANTS**, ensure that there are labels on the equipment stating the equipment contains **FLAMMABLE REFRIGERANT**.

**SAVE THESE INSTRUCTIONS!**

# INSTALLATION INSTRUCTIONS

## LOCATION

- Two people should be used when moving the appliance.
- Remove interior and exterior packaging prior to installation. Wipe the outside of the appliance with a soft, dry cloth and the inside with a lukewarm wet cloth.
- Place the appliance on a floor that is strong enough to support it when it is fully loaded.
- Do not place the appliance in direct sunlight or near sources of heat, such as a stove or heater, as this can increase electrical consumption. Extreme cold ambient temperatures may also cause the appliance to perform improperly.
- Do not use the appliance near water, for example in a wet basement or near a sink.
- This appliance is intended for indoor use only. It is not designed for outside installation, including anywhere that is not temperature controlled (garages, porches, vehicles, etc.).
- Before connecting the appliance to a power source, let it stand upright for approximately 6 hours. This will reduce the possibility of a malfunction in the cooling system from handling during transportation.

- This appliance is 44.5 cm (17.5 inches) wide by 83.3 cm (32.8 inches) high by 50 cm (19.7 inches) deep. Make sure that you leave the minimum amount of space between the appliance and all surrounding walls and vents.

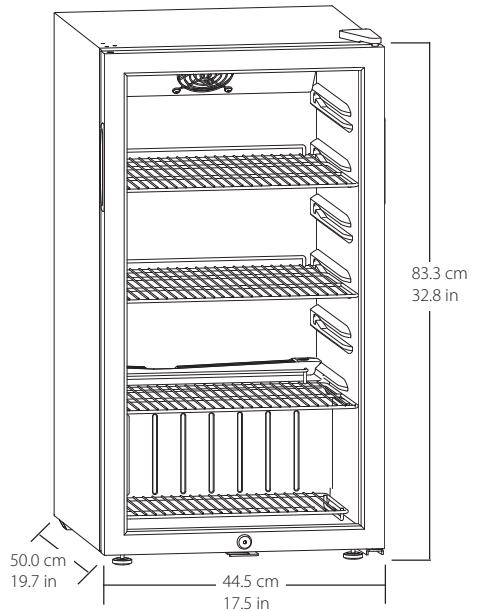

- Allow 12.7 cm (5 inches) of space between the back, sides and top of the appliance and all adjacent walls.
- This appliance is intended for free-standing installation only and is not intended to be built into a cabinet or counter. Building in this appliance can cause it to malfunction.

# OPERATING INSTRUCTIONS

## FEATURES

1. Thermostat Dial (on rear of cabinet)
2. LED Lighting
3. Plastic Coated Wire Shelves
4. Adjustable Foot
5. Tempered Glass Door
6. Door lock

Shelf	Max weight
A	10 kg (22.05 lbs)
B	10 kg (22.05 lbs)
C	6 kg (13.23 lbs)
D	6 kg (13.23 lbs)

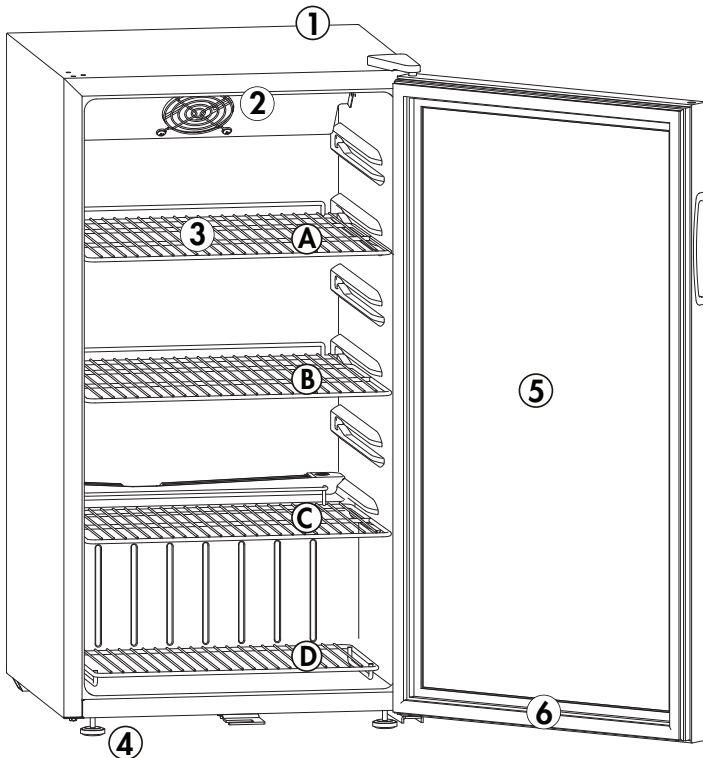

## IMPORTANT

Ensure that the door is fully closed when the appliance is in operation. Failure to fully close the door can lead to excessive condensation and potential water damage to flooring under the appliance. Danby will not be responsible for damages from misuse.

# OPERATING INSTRUCTIONS

## TEMPERATURE SELECTION

The temperature of the appliance can be adjusted by turning the thermostat dial on the back of the cabinet.

- The thicker part of the blue line is the coldest setting.
- The thinner part of the blue line is the warmest setting.
- The "O" position will turn off the cooling function.
- The temperature can be set between: 0 ~ 10°C / 32 ~ 50°F.

Internal temperature of the appliance can vary based on ambient temperature, the quantity of items stored and how frequently the door is opened.

## INTERIOR LIGHT

To manually operate the interior light, press the switch located on the thermostat housing on the back of the appliance. This allows the interior light to remain on while the door is closed.

**Note:** The light will default to off. It can be turned on to run continuously. Due to energy efficiency requirements for a refrigerator in this size, there is no option to have the light turn on automatically when the door is opened.

## LEVELING INSTRUCTIONS

There is an adjustable leg on the bottom of the appliance that can be turned up or down to ensure that the appliance is level.

1. Turn the leveling leg counter-clockwise as far as it will go, until the top of the foot is touching the bottom of the cabinet.
2. Slowly turn the leveling leg clockwise until the appliance is level.

# OPERATING INSTRUCTIONS

## DOOR REVERSAL INSTRUCTIONS

If the appliance is placed on its back or side for any length of time during this process, it must be allowed to remain upright for 6 hours before plugging it in to avoid damage to the internal components.

1. Use a straight screwdriver to pry open the upper hinge cover from the position below the triangular mark on the upper hinge cover. Remove the upper hinge. Remove the hinge hole covers from the top left side of the cabinet. Remove the door from the cabinet.
2. Remove the door from the cabinet. Remove the hinge hole cover from the top left side of the door and place it in the hinge hole on the top right side of the door.
3. Remove the two adjustable feet from the bottom, then remove the lower hinge and washer from the bottom right. Install the lower hinge and washer on the bottom left of the cabinet, then install the two adjustable feet.
4. Install the door. Install the upper hinge and hinge cover on the upper left side of the cabinet. Before tightening the screws in the upper hinge, ensure that the top of the door is level with the top of the cabinet and that the rubber gasket is making a good seal with the cabinet all the way around. Install the screw hole covers in the holes on the upper right side of the cabinet.

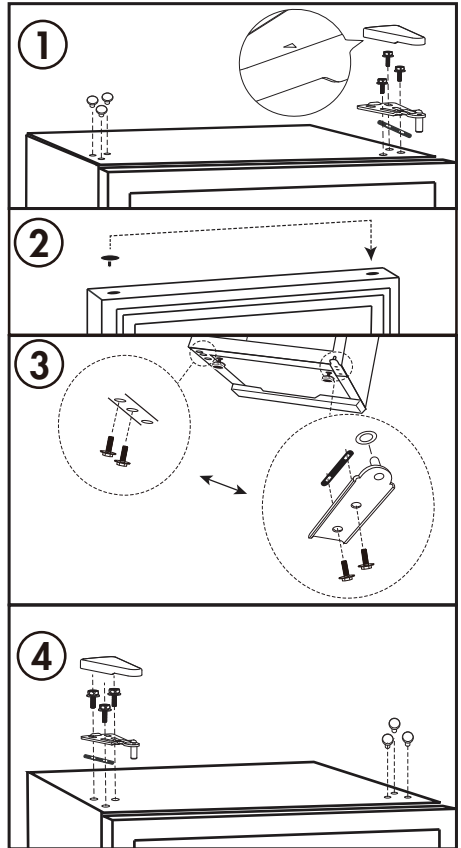

## CARE & MAINTENANCE

### CLEANING

- Ensure the appliance is unplugged before cleaning.
- Clean the inside and outside of the appliance with a soft cloth and some mild detergent. Ensure the interior is fully dry before plugging the appliance in.
- Wash removable shelves in a mild detergent solution, then dry and wipe with a soft cloth.
- It is important to keep the area clean where the door seals against the cabinet. Clean this area with a soapy cloth. Rinse with a damp cloth and let dry.
- To clean the plastic adjustable feet and adjusting nut, first remove all items from the appliance, then tilt back approximately 30° and remove the adjustable foot. The adjustable foot and screw thread can be cleaned with a brushing tool and then reinstalled.
- If the appliance is placed on its back or side during cleaning, upon reaching the destination, allow it to remain upright for 6 hours before plugging in to avoid damage to internal components.
- Do not use cleaners containing ammonia or alcohol on the appliance as they can damage the appearance of the appliance. Never use any commercial or abrasive cleaners or sharp objects on any part of the appliance.

### POWER FAILURE

Most power failures are corrected within a few hours and should not affect the temperature of your appliance if you minimize the number of times the door is opened. If the power is going to be off for a longer period of time, take the proper steps to protect your contents.

**Note:** Wait 3 to 5 minutes before attempting to restart the refrigerator if operation has been interrupted.

## CARE & MAINTENANCE

### DEFROST

This appliance is equipped with an automatic defrost function and does not require manual defrosting. Defrost water from the appliance is channeled into a drip tray located above the compressor. Heat transfer from the compressor causes the defrost water to evaporate.

### VACATION

- Short vacations: Leave the appliance operating during vacations of less than three weeks.
- Long vacations: If the appliance will not be used for several months, remove all items and turn off the appliance. Clean and dry the interior thoroughly. To prevent odor and mold growth, leave the door open slightly, blocking it open if necessary.

### MOVING

- Remove all contents.
- Securely tape down all shelves.
- Turn the adjustable foot up to the base to avoid damage.
- Tape the door shut.
- Ensure the appliance stays in the upright position during transportation. Protect the outside of the appliance with a blanket.
- If the appliance is placed on its back or side during transportation, upon reaching the destination, allow it to remain upright for 6 hours before plugging in to avoid damage to internal components.

### DISPOSAL

This appliance may not be treated as regular waste, it should be taken to the appropriate waste collection point for recycling of electrical components. For information on local waste collection points, contact your local waste removal agency or government office.

## TROUBLESHOOTING

### **No power**

- Plug is not fully inserted into the wall outlet
- Blown fuse or circuit breaker

### **Internal temperature not cold enough**

- Temperature setting is too warm
- Door is not shut properly or opened excessively
- Recently added a large quantity of warm food to the cabinet
- Close proximity to heat source or direct sunlight
- Ambient temperature or humidity is very high

### **Refrigerator runs continuously / Condensation on the glass door**

- Temperature setting is too cold
- Door not shut properly or opened excessively
- Recently added a large quantity of warm food to the cabinet
- Close proximity to heat source or direct sunlight
- Ambient temperature or humidity is very high

### **What is the electrical rating?**

Check the rating plate on the rear of the cabinet.

### **Can I use an extension cord?**

No, an extension cord may not be used.

### **Can I use this refrigerator outdoors?**

No, this refrigerator is intended for indoor, household use.

### **How do I set the temperature?**

Adjust the thermostat dial on the rear of the cabinet.

- The thicker part of the blue line is the coldest setting.
- The thinner part of the blue line is the warmest setting.
- The "O" position will turn off the cooling function.



# Limited “In-Home” Warranty

This quality product is warranted to be free from manufacturer’s defects in material and workmanship, provided that the unit is used under the normal operating conditions intended by the manufacturer. This warranty is available only to the person to whom the unit was originally sold by Danby Products Limited (Canada) or Danby Products Inc. (U.S.A.) (hereafter “Danby”) or by an authorized distributor of Danby, and is non-transferable.

## Terms of Warranty

Plastic parts are warranted for thirty (30) days from the date of purchase, with no extensions provided.

**First 24 months** During the first twenty four (24) months, any functional parts of this product found to be defective, will be repaired or replaced, at warrantor’s option, at no charge to the original purchaser.

**To obtain service** Contact the dealer where the unit was purchased, or contact the nearest authorized Danby service depot, where service must be performed by a qualified service technician. If service is performed on the unit by anyone other than an authorized service depot, all obligations of Danby under this warranty shall be void.

**Boundaries of in-home service** Danby reserves the right to limit the boundaries of “In Home Service” to the proximity of an authorized service depot. Any appliance requiring service outside the limited boundaries of “In Home Service”, will be the consumer’s responsibility to transport at their own expense to the original point of purchase or a service depot for repair. If the appliance is installed in a location that is 100 kilometers (62 miles) or more from the nearest service center, it must be delivered to the nearest authorized Danby Service Depot by the purchaser.

Transportation charges to and from the service location are not protected by this warranty and are the responsibility of the purchaser.

## Exclusions

Save as herein provided, by Danby, there are no other warranties, conditions, representations or guarantees, express or implied, made or intended by Danby or its authorized distributors and all other warranties, conditions, representations or guarantees, including any warranties, conditions, representations or guarantees under any Sale of Goods Act or like legislation or statute is hereby expressly excluded. Save as herein provided, Danby shall not be responsible for any damages to persons or property, including the unit itself, howsoever caused or any consequential damages arising from the malfunction of the unit and by the purchase of the unit, the purchaser does hereby agree to indemnify and hold harmless Danby from any claim for damages to persons or property caused by the unit.

## General Provisions

No warranty or insurance herein contained or set out shall apply when damage or repair is caused by any of the following:

1. Power failure.
2. Damage in transit or when moving the appliance.
3. Improper power supply such as low voltage, defective house wiring or inadequate fuses.
4. Accident, alteration, abuse or misuse of the appliance such as inadequate air circulation in the room or abnormal operating conditions (ie. extremely high or low room temperature).
5. Fire, water damage, theft, war, riot, hostility, acts of God such as hurricanes, floods etc.
6. Service calls resulting in customer education.
7. Improper Installation (ie. Building-in of a free standing appliance or using an appliance outdoors that is not approved for outdoor application, including but not limited to: garages, patios, porches or anywhere that is not properly insulated or climate controlled).

**Proof of purchase date will be required for warranty claims; retain bills of sale. In the event that warranty service is required, present the proof of purchase to our authorized service depot.**

# Bienvenue dans la famille Danby.

Nous sommes fiers de la qualité de nos produits et nous croyons en un service fiable. Lisez ce manuel d'utilisation avant de brancher votre nouvel appareil, car il contient des informations importantes sur son fonctionnement qui vous permettront d'assurer sa fiabilité et sa longévité. Vous bénéficiez de la garantie décrite dans le manuel d'utilisation.

1. Veuillez noter ci-dessous les informations relatives à votre appareil. **Vous devez conserver la preuve d'achat originale pour valider et bénéficier des services de garantie.**
2. Enregistrez votre produit en ligne et répondez à un sondage pour bénéficier d'une **EXTENSION DE GARANTIE GRATUITE DE 2 MOIS**. Suivez le lien :  
[www.danby.com/fr/soutien/enregistrement-du-produit/](http://www.danby.com/fr/soutien/enregistrement-du-produit/)

Numéro de modèle: \_\_\_\_\_

Numéro de série: \_\_\_\_\_

Date d'achat: \_\_\_\_\_

## Besoin d'aide?

1. Lisez votre manuel du propriétaire pour l'installation, le dépannage et l'entretien.
2. Visitez [www.Danby.com](http://www.Danby.com) pour accéder aux outils en libre-service, aux FAQ et plus encore en recherchant votre numéro de modèle à l'aide de la barre de recherche en haut de la page.
3. Pour obtenir de **l'aide du service clientèle**, veuillez remplir le formulaire en ligne à l'adresse suivante : [www.danby.com/support](http://www.danby.com/support). Votre demande sera directement transmise à un expert spécialisé dans votre appareil.

**PIÈCES ET SERVICE - CLAUSE DE NON-RESPONSABILITÉ:** Danby ne garantit pas la disponibilité indéfinie de toutes les pièces, des manuels d'entretien pour chaque modèle ni la disponibilité de ses techniciens dans toutes les régions.



## Informations de sécurité importantes

### LISEZ ET SUIVEZ TOUTES LES INSTRUCTIONS DE SÉCURITÉ

#### EXIGENCES DE SÉCURITÉ



## Réfrigérant de classe A3

**DANGER** : Risque d'incendie ou d'explosion. Réfrigérant inflammable utilisé. Ne percez pas les tuyaux de réfrigérant

- Assurez-vous que l'entretien est effectué par du personnel de service agréé par le fabricant afin de minimiser les dommages au produit ou les problèmes de sécurité.
- Consultez le manuel de réparation ou le guide d'utilisation avant d'essayer de réparer ce produit. Toutes les précautions de sécurité doivent être respectées
- Mettre au rebut conformément aux règlements fédéraux ou locaux. Fluide frigorigène inflammable utilisé.
- Suivez attentivement les instructions de manipulation
- Ne stockez pas de substances explosives telles que des bombes aérosols contenant un propulseur inflammable dans cet appareil

**ATTENTION** : Les enfants doivent être surveillés afin de s'assurer qu'ils ne jouent pas avec l'appareil.



## Informations de sécurité importantes

### LISEZ ET SUIVEZ TOUTES LES INSTRUCTIONS DE SÉCURITÉ

## CONSIGNES DE SÉCURITÉ

**DANGER:** Risque de coincement pour les enfants. Avant de jeter un ancien appareil :

- Retirez la porte ou le couvercle.
- Laissez les étagères en place afin que les enfants ne puissent pas facilement grimper à l'intérieur.

Cet appareil n'est pas destiné à être utilisé par des personnes (y compris des enfants) dont les capacités physiques, sensorielles ou mentales peuvent être différentes ou réduites, ou qui manquent d'expérience ou de connaissances, à moins que ces personnes ne soient supervisées ou formées à l'utilisation de l'appareil par une personne responsable de leur sécurité.

Cet équipement est destiné au stockage et à la présentation de produits alimentaires sûrs, en bouteille ou en conserve, sans contrôle de la température ou du temps.

Cela signifie que tous les aliments placés dans cet appareil doivent être correctement emballés et ne doivent pas être de nature à se détériorer facilement ou rapidement.

**AVERTISSEMENT :** Veillez à ce que toutes les ouvertures de ventilation de l'enceinte de l'appareil ou de la structure d'encastrement ne soient pas obstruées.

**AVERTISSEMENT :** Ne pas utiliser de moyens autres que ceux recommandés par le fabricant pour accélérer le processus de dégivrage ou pour nettoyer l'appareil.

**AVERTISSEMENT :** n'endommagez pas, ne percez pas, ne transpercez pas et ne brûlez pas le circuit de réfrigération.

**AVERTISSEMENT :** n'utilisez pas d'appareils électriques à l'intérieur des compartiments de stockage des aliments/de la glace, sauf s'ils sont du type recommandé par le fabricant.

**CONSERVEZ CES INSTRUCTIONS!**



## Informations de sécurité importantes

### LISEZ ET SUIVEZ TOUTES LES INSTRUCTIONS DE SÉCURITÉ

Cet appareil doit être installé conformément à la norme de sécurité pour les systèmes de réfrigération, ANSI/ASHRAE 15.

Si l'appareil doit être réparé, utilisez des composants du même modèle.

**AVERTISSEMENT** : L'appareil doit être entreposé dans un local ne contenant pas de sources d'inflammation permanentes (flammes nues, appareil à gaz ou dispositif de chauffage électrique en fonctionnement, par exemple).

**AVERTISSEMENT** : Les fluides frigorigènes peuvent ne pas dégager d'odeur.

**AVERTISSEMENT** : L'appareil doit être entreposé dans un endroit bien ventilé dont la taille correspond à la surface de la pièce spécifiée pour son fonctionnement. (pas de minimum pour le réfrigérant A3).

**AVERTISSEMENT** : L'appareil doit être stocké de manière à éviter tout dommage mécanique .

Vérifiez que le câblage ne sera pas soumis à l'usure, à la corrosion, à une pression excessive, à des vibrations, à des arêtes vives ou à tout autre effet environnemental néfaste. La vérification doit également tenir compte des effets du vieillissement ou des vibrations continues provenant de sources telles que les compresseurs ou les ventilateurs.

Avant d'effectuer la procédure de mise hors service, il est essentiel que le technicien connaisse parfaitement l'équipement et tous ses détails. Il est recommandé de récupérer tous les réfrigérants en toute sécurité. Avant d'effectuer cette tâche, un échantillon d'huile et de réfrigérant doit être prélevé au cas où une analyse serait nécessaire avant la réutilisation du réfrigérant récupéré. Il est essentiel que l'alimentation électrique soit disponible avant de commencer la tâche.

**CONSERVEZ CES INSTRUCTIONS!**



## Informations de sécurité importantes

### LISEZ ET SUIVEZ TOUTES LES INSTRUCTIONS DE SÉCURITÉ

## INSTRUCTIONS DE MISE À LA TERRE

Cet appareil doit être mis à la terre. La mise à la terre réduit le risque de choc électrique en fournissant un fil de fuite pour le courant électrique.

Cet appareil est équipé d'un cordon d'alimentation avec un fil de terre et une fiche à 3 broches. Le cordon d'alimentation doit être branché sur une prise correctement mise à la terre. Si la prise est une prise murale à 2 broches, elle doit être remplacée par une prise murale à 3 broches correctement mise à la terre. La plaque signalétique indique la tension et la fréquence pour lesquelles l'appareil est conçu.

**AVERTISSEMENT :** Une utilisation incorrecte de la fiche de mise à la terre peut entraîner un risque de choc électrique. Consultez un électricien qualifié ou un agent de service si vous ne comprenez pas parfaitement les instructions de mise à la terre ou si vous avez des doutes quant à la mise à la terre correcte de l'appareil.

**Ne branchez pas votre appareil à une rallonge ou à un autre appareil sur la même prise murale.** Ne raccordez pas le cordon d'alimentation. Ne coupez ou ne retirez en aucun cas la troisième broche de mise à la terre du cordon d'alimentation. N'utilisez pas de rallonges ou d'adaptateurs non mis à la terre (à deux broches).

Si le cordon d'alimentation est endommagé, il doit être remplacé par le fabricant, son agent de service ou une personne qualifiée similaire afin d'éviter tout danger.

**CONSERVEZ CES INSTRUCTIONS!**



## Informations de sécurité importantes

### LISEZ ET SUIVEZ TOUTES LES INSTRUCTIONS DE SÉCURITÉ

Le type de climat de cet appareil est 3, 4. Les conditions de température et d'humidité ambiantes de la classe climatique suivent l'onglet ci-dessous.

Classe climatique de la salle d'essai	Température de bulbe sec (°C)	Humidité relative	Point de rosée (°C)	Masse de vapeur d'eau dans l'air sec (g/kg)
0	20	50	9.3	7.3
1	16	80	12.6	9.1
8	23.9	55	14.3	10.2
2	22	65	15.2	10.8
3	25	60	16.7	12.0
4	30	55	20.0	14.8
6	27	75	21.1	15.8
5	40	40	23.9	18.8
7	35	75	30.0	27.3

REMARQUE : la masse de vapeur d'eau dans l'air sec est l'un des principaux points influençant les performances et la consommation énergétique des refroidisseurs. Par conséquent, l'ordre de la classe climatique dans le tableau est basé sur la colonne de masse de vapeur d'eau.

**CONSERVEZ CES INSTRUCTIONS!**



## Informations de sécurité importantes

### LISEZ ET SUIVEZ TOUTES LES INSTRUCTIONS DE SÉCURITÉ

#### INFORMATIONS SUR L'ENTRETIEN

**AVERTISSEMENT** : Risque d'incendie / matériaux inflammables, veuillez à éviter tout risque d'incendie en mettant le feu à des matériaux inflammables.

**Remarque** : toute personne impliquée dans des travaux ou une intrusion dans un circuit de réfrigérant doit être titulaire d'un certificat valide délivré par un organisme d'évaluation agréé par l'industrie, qui atteste de sa compétence à manipuler les réfrigérants en toute sécurité, conformément à une spécification d'évaluation reconnue par l'industrie.

**Avertissement** : l'entretien ne doit être effectué que conformément aux recommandations du fabricant de l'équipement. L'entretien et les réparations nécessitant l'assistance d'autres personnes qualifiées doivent être effectués sous la supervision d'une personne compétente dans l'utilisation de réfrigérants inflammables.

Tout le personnel d'entretien et les autres personnes travaillant dans la zone doivent être informés de la nature des travaux effectués. Les travaux dans des espaces confinés doivent être évités.

La zone doit être vérifiée à l'aide d'un détecteur de réfrigérant approprié avant et pendant les travaux, afin de s'assurer que le technicien est conscient des atmosphères potentiellement toxiques ou inflammables. S'assurer que l'équipement de détection des fuites utilisé est adapté à tous les réfrigérants concernés, c'est-à-dire qu'il ne produit pas d'étincelles, qu'il est correctement scellé ou qu'il est intrinsèquement sûr.

Si des travaux à chaud doivent être effectués sur l'équipement de réfrigération ou sur des pièces associées, un équipement d'extinction d'incendie approprié doit être disponible à portée de main. Un extincteur à poudre chimique ou à CO<sub>2</sub> doit être placé à proximité de la zone de chargement.

**CONSERVEZ CES INSTRUCTIONS!**



## **Informations de sécurité importantes**

### **LISEZ ET SUIVEZ TOUTES LES INSTRUCTIONS DE SÉCURITÉ**

Toute personne effectuant des travaux sur un SYSTÈME DE RÉFRIGÉRATION impliquant l'exposition de tuyauteries ne doit utiliser aucune source d'inflammation susceptible d'entraîner un risque d'incendie ou d'explosion. Toutes les sources d'inflammation possibles, y compris la cigarette, doivent être maintenues à une distance suffisante du site d'installation, de réparation, de démontage et d'élimination, pendant lesquels du réfrigérant peut être libéré dans l'espace environnant. Avant le début des travaux, la zone autour de l'équipement doit être inspectée afin de s'assurer qu'il n'y a pas de risques d'inflammabilité ou d'inflammation. Des panneaux « Interdiction de fumer » doivent être affichés.

Assurez-vous que la zone est à l'air libre ou qu'elle est suffisamment ventilée avant de percer le système ou d'effectuer des travaux à chaud. Une ventilation adéquate doit être maintenue pendant toute la durée des travaux. La ventilation doit permettre de disperser en toute sécurité tout fluide frigorigène libéré et, de préférence, de l'expulser à l'extérieur dans l'atmosphère.

En aucun cas, des sources d'inflammation potentielles ne doivent être utilisées pour rechercher ou détecter des fuites de fluide frigorigène. Il est interdit d'utiliser une torche à halogénure (ou tout autre détecteur utilisant une flamme nue).

**CONSERVEZ CES INSTRUCTIONS!**



## **Informations de sécurité importantes**

### **LISEZ ET SUIVEZ TOUTES LES INSTRUCTIONS DE SÉCURITÉ**

**Les contrôles suivants doivent être effectués sur les installations utilisant des RÉFRIGÉRANTS INFLAMMABLES :**

- a. La CHARGE DE RÉFRIGÉRANT réelle est adaptée à la taille de la pièce dans laquelle les composants contenant le réfrigérant sont installés ;
- b. Les appareils de ventilation et les sorties d'air fonctionnent correctement et ne sont pas obstrués ;
- c. Si un circuit de réfrigération indirect est utilisé, le circuit secondaire doit être contrôlé pour vérifier la présence de réfrigérant ;
- d. Le marquage des équipements doit rester visible et lisible. Les marquages et les signes illisibles doivent être corrigés ;
- e. Les tuyaux ou composants de réfrigération doivent être installés dans une position où ils ne sont pas susceptibles d'être exposés à des substances pouvant corroder les composants contenant du réfrigérant, à moins que ces composants ne soient fabriqués à partir de matériaux intrinsèquement résistants à la corrosion ou qu'ils ne soient protégés de manière appropriée contre la corrosion.

**Les contrôles de sécurité initiaux doivent inclure :**

- Que les condensateurs sont déchargés : cela doit être fait de manière sécurisée afin d'éviter tout risque d'étincelles
- Qu'aucun composant électrique sous tension ni aucun câblage ne soit exposé pendant la charge, la récupération ou la purge du système
- Que la continuité de la mise à la terre soit assurée.

**CONSERVEZ CES INSTRUCTIONS!**



## **Informations de sécurité importantes** **LISEZ ET SUIVEZ TOUTES LES INSTRUCTIONS DE SÉCURITÉ**

### **RÉPARATION DES COMPOSANTS À SÉCURITÉ INTRINSÈQUE**

N'appliquez aucune charge inductive ou capacitive permanente au circuit sans vous assurer que cela ne dépassera pas la tension et le courant admissibles pour l'équipement utilisé.

Les composants à sécurité intrinsèque sont les seuls types de composants sur lesquels il est possible de travailler sous tension en présence d'une atmosphère inflammable. L'appareil de test doit être correctement calibré.

Remplacez les composants uniquement par des pièces spécifiées par le fabricant. D'autres pièces peuvent entraîner l'inflammation du réfrigérant dans l'atmosphère en cas de fuite.

### **ÉTIQUETAGE**

L'équipement doit être étiqueté pour indiquer qu'il a été mis hors service et vidé de son réfrigérant. L'étiquette doit être datée et signée. Pour les appareils contenant des RÉFRIGÉRANTS INFLAMMABLES, assurez-vous que des étiquettes indiquant que l'équipement contient un RÉFRIGÉRANT INFLAMMABLE sont apposées sur l'équipement.

**CONSERVEZ CES INSTRUCTIONS!**

# INSTRUCTIONS D'INSTALLATION

## EMPLACEMENT

- Deux personnes doivent être présentes pour déplacer l'appareil.
- Retirez l'emballage intérieur et extérieur avant l'installation. Essuyez l'extérieur de l'appareil avec un chiffon doux et sec et l'intérieur avec un chiffon humide tiède.
- Placez l'appareil sur un sol suffisamment solide pour le supporter lorsqu'il est entièrement chargé.
- Ne placez pas l'appareil à la lumière directe du soleil ou à proximité de sources de chaleur, telles qu'une cuisinière ou un radiateur, car cela peut augmenter la consommation électrique. Des températures ambiantes extrêmement froides peuvent également nuire au bon fonctionnement de l'appareil.
- N'utilisez pas l'appareil à proximité d'eau, par exemple dans un sous-sol humide ou près d'un évier.
- Cet appareil est destiné à un usage intérieur uniquement. Il n'est pas conçu pour être installé à l'extérieur, y compris dans des endroits où la température n'est pas contrôlée (garages, porches, véhicules, etc.).
- Avant de brancher l'appareil à une source d'alimentation, laissez-le reposer à la verticale pendant environ 6 heures. Cela réduira le risque de dysfonctionnement du système de refroidissement dû à la manipulation pendant le transport.

- Cet appareil mesure 44,5 cm (17,5 pouces) de largeur, 83,3 cm (32,8 pouces) de hauteur et 50 cm (19,7 pouces) de profondeur. Veillez à laisser un espace minimum entre l'appareil et tous les murs et bouches d'aération environnants.

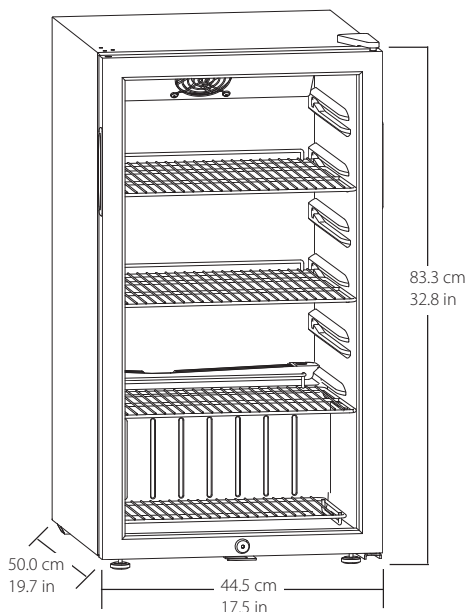

- Laissez un espace de 12,7 cm (5 pouces) entre l'arrière, les côtés et le dessus de l'appareil et tous les murs adjacents.
- Cet appareil est destiné à être installé de manière autonome et n'est pas conçu pour être encastré dans un meuble ou un comptoir. L'encastrement de cet appareil peut entraîner son dysfonctionnement.

# INSTRUCTIONS D'UTILISATION

## CARACTÉRISTIQUES

1. Cadran thermostat (à l'arrière de l'armoire)
2. Éclairage LED
3. Étagères en fil revêtu de plastique
4. Pied réglable
5. Porte en verre trempé
6. Serrure de porte

Étagère	Poids maximum
A	10 kg (22.05 livres)
B	10 kg (22.05 livres)
C	6 kg (13,2 livres)
D	6 kg (13,2 livres)

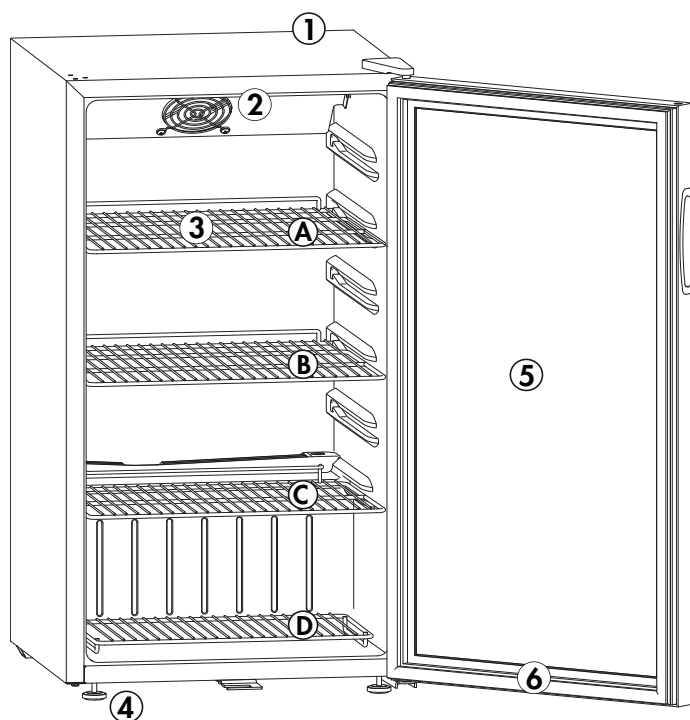

## IMPORTANTE

Assurez-vous que la porte est complètement fermée lorsque l'appareil est en marche. Le fait de ne pas fermer complètement la porte peut entraîner une condensation excessive et des dégâts d'eau potentiels au plancher sous l'appareil. Danby ne sera pas responsable des dommages résultant d'une mauvaise utilisation.

## INSTRUCTIONS D'UTILISATION

### SÉLECTION DE LA TEMPÉRATURE

La température de l'appareil peut être réglée en tournant le bouton du thermostat à l'arrière de l'armoire.

- La partie la plus épaisse de la ligne bleue est le réglage le plus froid.
- La partie la plus fine de la ligne bleue est le réglage le plus chaud.
- La position "O" éteindra la fonction de refroidissement.
- La température peut être réglée entre : 0 ~ 10°C / 32 ~ 50°F.

La température interne de l'appareil peut varier en fonction de la température ambiante, de la quantité d'articles stockés et de la fréquence d'ouverture de la porte.

### LUMIÈRE INTÉRIEURE

Pour faire fonctionner manuellement l'éclairage intérieur, appuyez sur l'interrupteur situé sur le boîtier du thermostat à l'arrière de l'appareil. Ceci permet à la lumière intérieure de rester allumée pendant que la porte est fermée.

**Remarque:** La lumière sera éteinte par défaut. Il peut être allumé pour fonctionner en continu. En raison des exigences d'efficacité énergétique pour un réfrigérateur de cette taille, il n'y a pas d'option pour que la lumière s'allume automatiquement lorsque la porte est ouverte.

### INSTRUCTIONS DE NIVEAU

Il y a une patte réglable au bas de l'appareil qui peut être montée ou bas pour s'assurer que l'appareil est au niveau.

1. Tournez la jambe de nivellement dans le sens inverse des aiguilles d'une montre aussi loin que possible, jusqu'à ce que le haut du pied touche le bas du cabinet.
2. Tournez lentement la jambe de nivellement dans le sens des aiguilles d'une montre jusqu'à ce que l'appareil soit à niveau.

# INSTRUCTIONS D'UTILISATION

## INSTRUCTIONS D'INVERSION DE PORTE

Si l'appareil est placé sur le dos ou sur le côté pendant une certaine durée au cours de ce processus, il doit rester en position verticale pendant 6 heures avant d'être branché afin d'éviter d'endommager les composants internes.

1. Utilisez un tournevis plat pour soulever le couvercle de la charnière supérieure à partir de la position située sous le repère triangulaire sur le couvercle de la charnière supérieure. Retirez la charnière supérieure. Retirez les caches des trous de charnière situés en haut à gauche du meuble. Retirez la porte du meuble.
2. Retirez la porte du meuble. Retirez le cache du trou de charnière situé en haut à gauche de la porte et placez-le dans le trou de charnière situé en haut à droite de la porte.
3. Retirez les deux pieds réglables du bas, puis retirez la charnière inférieure et la rondelle en bas à droite. Installez la charnière inférieure et la rondelle en bas à gauche du meuble, puis installez les deux pieds réglables.
4. Installez la porte. Installez la charnière supérieure et le cache-charnière sur le côté supérieur gauche du meuble. Avant de serrer les vis de la charnière supérieure, assurez-vous que le haut de la porte est au même niveau que le haut du meuble et que le joint en caoutchouc assure une bonne étanchéité tout autour du meuble. Installez les caches pour les trous de vis dans les trous situés sur le côté supérieur droit du meuble.

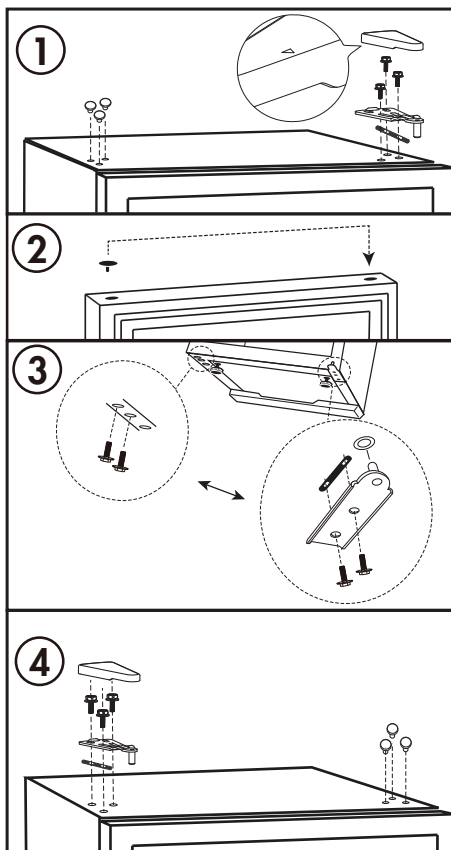

### NETTOYAGE

- Assurez-vous que l'appareil est débranché avant de le nettoyer.
- Nettoyez l'intérieur et l'extérieur de l'appareil avec un chiffon doux et un peu de détergent doux. Assurez-vous que l'intérieur est complètement sec avant de brancher l'appareil.
- Lavez les étagères amovibles dans une solution détergente douce, puis séchez-les et essuyez-les avec un chiffon doux.
- Il est important de garder propre la zone où la porte se scelle contre l'armoire. Nettoyez cette zone avec un chiffon savonneux. Rincez avec un chiffon humide et laissez sécher.
- Pour nettoyer les pieds réglables en plastique et l'écrou de réglage, retirez d'abord tous les éléments de l'appareil, puis inclinez-le vers l'arrière d'environ 30° et retirez le pied réglable. Le pied réglable et le pas de vis peuvent être nettoyés avec un outil de brossage puis réinstallés.
- Si l'appareil est placé sur le dos ou sur le côté pendant le nettoyage, une fois arrivé à destination, laissez-le rester debout pendant 6 heures avant de le brancher pour éviter d'endommager les composants internes.
- N'utilisez pas de nettoyeurs contenant de l'ammoniac ou de l'alcool sur l'appareil car ils peuvent endommager l'apparence de l'appareil. N'utilisez jamais de nettoyeurs commerciaux ou abrasifs ou d'objets pointus sur aucune partie de l'appareil.

### PANNE DE COURANT

La plupart des pannes de courant ne durent que quelques heures et ne devraient pas modifier la température de votre l'appareil si vous réduisez au maximum le nombre de fois où la porte est ouverte. Si le courant reste coupé pendant une longue période, il faut prendre des mesures de protection du contenu de l'appareil.

**Remarque:** Attendez 3 à 5 minutes avant d'essayer de redémarrer le réfrigérateur si l'opération a été interrompue.

### DÉGIVRER

Cet appareil est équipé d'une fonction de dégivrage automatique et ne nécessite pas de dégivrage manuel. Le dégivrage de l'eau de l'appareil est canalisé dans un tiroir situé au-dessus du compresseur. Le transfert de chaleur du compresseur provoque l'évaporation de l'eau de dégivrage.

### VACANCES

- Courtes vacances: Laissez le unité fonctionner pendant les vacances durant moins de trois semaines.
- Longues vacances: Si l'unité ne doit pas être utilisé pendant plusieurs mois, retirez tout ce qu'il contient et mettez-le hors tension. Nettoyez et asséchez à fond l'intérieur. Pour éviter les odeurs et le développement de moisissures, laissez la porte entrouverte, la coincer au besoin.

### DÉMÉNAGER

- Supprimez tous les contenus.
- Verrouille en toute sécurité toutes les étagères.
- Tournez le pied réglable vers le bas pour éviter d'endommager.
- Fermez la porte.
- Assurez-vous que l'appareil reste en position verticale pendant le transport. Protégez l'extérieur de l'appareil avec une couverture.
- Si l'appareil est placé sur son dos ou sur son côté pendant le transport, en arrivant à la destination, laissez-le rester debout pendant 6 heures avant de brancher pour éviter d'endommager les composants internes.

### ÉLIMINATION DES DÉCHETS

Cet appareil ne doit pas être traité comme un déchet ordinaire, il doit être amené au point de collecte des déchets approprié pour le recyclage des composants électriques. Pour plus d'informations sur les points de collecte des déchets locaux, contactez votre agence de collecte des déchets locale ou le bureau du gouvernement.

## DÉPANNAGE

### **Aucune puissance**

- La fiche n'est pas complètement insérée dans la prise murale
- Fusible ou disjoncteur grillé

### **Température interne pas assez froide**

- Le réglage de la température est trop chaud
- La porte n'est pas bien fermée ou ouverte de manière excessive
- Récemment ajouté une grande quantité d'aliments chauds dans l'armoire
- Proximité d'une source de chaleur ou de la lumière directe du soleil
- La température ou l'humidité ambiante est très élevée

### **Le réfrigérateur fonctionne en continu / Condensation sur la porte vitrée**

- Le réglage de la température est trop froid
- Porte mal fermée ou trop ouverte
- Récemment ajouté une grande quantité d'aliments chauds dans l'armoire
- Proximité d'une source de chaleur ou de la lumière directe du soleil
- La température ou l'humidité ambiante est très élevée

### **Quelle est la puissance électrique ?**

Vérifiez la plaque signalétique à l'arrière de l'armoire.

### **Puis-je utiliser une rallonge ?**

Non, une rallonge ne peut pas être utilisée.

### **Puis-je utiliser ce réfrigérateur à l'extérieur ?**

Non, ce réfrigérateur est destiné à un usage domestique à l'intérieur.

### **Comment régler la température ?**

Réglez le cadran du thermostat à l'arrière de l'armoire.

- La partie la plus épaisse de la ligne bleue est le réglage le plus froid.
- La partie la plus fine de la ligne bleue est le réglage le plus chaud.
- La position « O » éteindra la fonction de refroidissement.

## Garantie limitée "à domicile"

Cet appareil de qualité est garanti exempt de tout vice de matière première et de fabrication, s'il est utilisé dans les conditions normales recommandées par le fabricant. Cette garantie n'est offerte qu'à l'acheteur initial de l'appareil vendu par Danby Products Limited (Canada) ou Danby Products Inc. (E.-U.A.) (ci-après « Danby ») ou par l'un des ses distributeurs agréés et elle ne peut être transférée.

### Conditions

Les pièces en plastique sont garanties pendant trente (30) jours seulement à partir de la date de l'achat, sans aucune prolongation prévue.

#### Premiers 24 mois

Pendant les premiers vingt quatre (24) mois, toutes les pièces fonctionnelles de ce produit qui s'avèrent défectueuses seront réparées ou remplacées, selon le choix du garant, sans frais à l'acheteur initial.

#### Pour bénéficier du service

S'adresser au détaillant qui a vendu l'appareil, ou à la station technique agréée de service la plus proche, où les réparations doivent être effectuées par un technicien qualifié. Si les réparations sont effectuées par quiconque autre que la station de service agréée où a des fins commerciales, toutes les obligations de Danby en vertu de cette garantie seront annulées.

#### Limites de l'entretien à domicile

Danby se réserve le droit de limiter les limites de "Service au domicile" à proximité d'un dépôt de service agréé. Tout appareil nécessitant un service en dehors des limites de "Service à domicile" sera la responsabilité du consommateur de transporter l'appareil à leur propres frais le point d'achat original ou un dépôt de service pour réparation. Si l'appareil est installé à plus de 100 kilomètres (62 milles) du centre de service le plus proche, il doit être livré à l'atelier de réparation autorisé par Danby le plus proche, car l'entretien doit uniquement être réalisé par un technicien qualifié et certifié pour effectuer un entretien couvert par la garantie de Danby. Les frais de transport entre votre domicile et le lieu de l'entretien ne sont pas couverts par la présente garantie et doivent être acquittés par l'acheteur.

### Exclusions

En vertu de la présente, il n'existe aucune autre garantie, condition ou représentation, qu'elle soit exprimée ou tacite, de façon manifeste ou intentionnelle, par Danby ou ses distributeurs agréés. De même, sont exclues toutes les autres garanties, conditions ou représentations, y compris les garanties, conditions ou représentations en vertu de toute loi régissant la vente de produits ou de toute autre législation ou règlement semblables. En vertu de la présente, Danby ne peut être tenue responsable en cas de blessures corporelles ou des dégâts matériels, y compris à l'appareil, quelle qu'en soit les causes. Danby ne peut pas être tenue responsable des dommages indirects dus au fonctionnement défectueux de l'appareil. En achetant l'appareil, l'acheteur accepte de mettre à couvert et de dégager Danby de toute responsabilité en cas de réclamation pour toute blessure corporelle ou tout dégât matériel causé par cet appareil.

### Dispositions générales

La garantie ou assurance ci-dessus ne s'applique pas si les dégâts ou réparations sont dus aux cas suivants:

1. Panne de courant.
2. Dommages subis pendant le transport ou le déplacement de l'appareil.
3. Alimentation électrique incorrecte (tension faible, câblage défectueux, fusibles incorrects).
4. Accident, modification, emploi abusif ou incorrect de l'appareil tel qu'une circulation d'air inadéquate dans la pièce ou des conditions de fonctionnement anormales (température extrêmement élevée ou basse).
5. Incendie, dommages causés par l'eau, vol, guerre, émeute, hostilités, cas de force majeure (ouragan, inondation, etc.).
6. Visites d'un technicien pour expliquer le fonctionnement de l'appareil au propriétaire.
7. Installation inappropriée (par exemple, encastrement d'un appareil autoportant, ou utilisation extérieure d'un appareil non conçu à cet effet, y compris, mais sans s'y limiter: les garages, les patios, les porches ou ailleurs qui ne sont pas correctement isolés ou climatisés).

**Une preuve de la date d'achat sera requise pour toute réclamation sous garantie; conservez les factures. En cas de besoin de service sous garantie, présentez la preuve d'achat à notre centre de service agréé.**

# Bienvenido a la familia Danby.

Estamos orgullosos de nuestros productos de calidad y creemos en un servicio confiable. Lea este manual del propietario antes de enchufar su nuevo electrodoméstico, ya que contiene información importante sobre el funcionamiento para garantizar la confiabilidad y la longevidad de su electrodoméstico. Tiene derecho a la cobertura de la garantía como se describe en el manual del propietario.

1. Anote la información de su electrodoméstico a continuación. **Debe conservar el comprobante de compra original para validar y recibir los servicios de garantía.**
2. Registre su producto en línea y complete una encuesta en **www.danby.com/support/product-registration** para recibir una **EXTENSIÓN GRATUITA DE 2 MESES DE GARANTÍA.**

Número de modelo: \_\_\_\_\_

Número de serie: \_\_\_\_\_

Fecha de compra: \_\_\_\_\_

## ¿Necesitas ayuda?

1. Lea el manual del propietario para la instalación, solución de problemas y mantenimiento.
2. Visite **www.Danby.com** para acceder a herramientas de autoservicio, preguntas frecuentes y más buscando su número de modelo usando la barra de búsqueda en la parte superior de la página.
3. Para obtener asistencia del **servicio de atención al cliente**, rellene el formulario web en: **www.danby.com/support**. Su solicitud se enviará directamente a un experto en su electrodoméstico en particular.



## Información de Seguridad Importante

### LEA Y SIGA TODAS LAS INSTRUCCIONES DE SEGURIDAD

#### REQUISITOS DE SEGURIDAD



## Refrigerante clase A3

**PELIGRO:** Riesgo de incendio o explosión. Se utiliza refrigerante inflamable. No perforar los tubos de refrigerante.

- Asegúrese de que el mantenimiento lo realice personal de servicio autorizado por el fabricante, para minimizar los daños al producto o los problemas de seguridad.
- Consulte el manual de reparación o la guía del propietario antes de intentar reparar este producto. Se deben seguir todas las precauciones de seguridad.
- Deséchelo adecuadamente de acuerdo con las regulaciones federales o locales.
- Siga cuidadosamente las instrucciones de manipulación.
- No almacene sustancias explosivas, como latas de aerosol con propelentes inflamables, en este aparato.

**PRECAUCIÓN:** Se debe supervisar a los niños para asegurarse de que no jueguen con el aparato.

**¡GUARDA ESTAS INSTRUCCIONES!**



## Información de Seguridad Importante

### LEA Y SIGA TODAS LAS INSTRUCCIONES DE SEGURIDAD

#### REQUISITOS DE SEGURIDAD

**PELIGRO:** Riesgo de atrapamiento de niños. Antes de desechar un electrodoméstico viejo

- Retire la puerta o la tapa.
- Deje los estantes en su sitio para que los niños no puedan subirse fácilmente al interior.

Este aparato no está diseñado para ser utilizado por personas (incluidos niños) cuyas capacidades físicas, sensoriales o mentales puedan ser diferentes o reducidas, o que carezcan de experiencia o conocimientos, a menos que dichas personas reciban supervisión o formación para manejar el aparato por parte de una persona responsable de su seguridad.

Este equipo está diseñado para el almacenamiento y la exposición de alimentos seguros, productos embotellados o enlatados, sin control de tiempo ni temperatura.

Esto significa que cualquier alimento que se coloque en este aparato debe estar debidamente envasado y no debe ser de un tipo que se estropee fácil o rápidamente.

**ADVERTENCIA:** Mantenga despejadas todas las aberturas de ventilación de la carcasa del aparato o de la estructura para empotrarlo.

**ADVERTENCIA:** No utilice dispositivos mecánicos u otros medios para acelerar el proceso de descongelación, salvo los recomendados por el fabricante.

**ADVERTENCIA:** No dañe, perforo, pinche ni quemé el circuito de refrigeración.

**ADVERTENCIA:** No utilice aparatos eléctricos dentro de los compartimentos de almacenamiento de alimentos/hielo, a menos que sean del tipo recomendado por el fabricante.

**¡GUARDA ESTAS INSTRUCCIONES!**



## Información de Seguridad Importante

### LEA Y SIGA TODAS LAS INSTRUCCIONES DE SEGURIDAD

Este aparato debe instalarse de acuerdo con la Norma de Seguridad para Sistemas de Refrigeración, ANSI/ASHRAE 15.

Si el aparato necesita reparación, utilice componentes del mismo modelo

**ADVERTENCIA:** El aparato debe almacenarse en una habitación sin fuentes de ignición en funcionamiento continuo (por ejemplo: llamas abiertas, un aparato de gas en funcionamiento o un calentador eléctrico en funcionamiento).

**ADVERTENCIA:** Tenga en cuenta que los refrigerantes pueden no contener olor.

**ADVERTENCIA:** El aparato debe almacenarse en una zona bien ventilada cuyo tamaño se corresponda con el área de la habitación especificada para su funcionamiento. (sin mínimo para el refrigerante A3).

**ADVERTENCIA:** El aparato se almacenará de manera que se eviten daños mecánicos.

Compruebe que el cableado no esté sujeto a desgaste, corrosión, presión excesiva, vibraciones, bordes afilados o cualquier otro efecto ambiental adverso. La comprobación también tendrá en cuenta los efectos del envejecimiento o las vibraciones continuas procedentes de fuentes como compresores o ventiladores.

Antes de llevar a cabo el procedimiento de desmantelamiento, es esencial que el técnico esté completamente familiarizado con el equipo y todos sus detalles. Se recomienda como buena práctica recuperar todos los refrigerantes de forma segura. Antes de realizar la tarea, se tomará una muestra de aceite y refrigerante en caso de que sea necesario realizar un análisis antes de reutilizar el refrigerante recuperado. Es esencial que se disponga de energía eléctrica antes de comenzar la tarea.

**¡GUARDA ESTAS INSTRUCCIONES!**



## Información de Seguridad Importante

### LEA Y SIGA TODAS LAS INSTRUCCIONES DE SEGURIDAD

## INSTRUCCIONES DE CONEXIÓN A TIERRA

Este aparato debe estar conectado a tierra. La conexión a tierra reduce el riesgo de descarga eléctrica al proporcionar un cable de escape para la corriente eléctrica.

Este aparato tiene un cable con un cable de conexión a tierra y un enchufe de tres clavijas. El cable de alimentación debe enchufarse a una toma de corriente que esté correctamente conectada a tierra. Si la toma de corriente es una toma de pared de dos clavijas, debe sustituirse por una toma de pared de tres clavijas correctamente conectada a tierra. La placa de características indica el voltaje y la frecuencia para los que está diseñado el aparato.

**ADVERTENCIA:** El uso incorrecto del enchufe con conexión a tierra puede provocar un riesgo de descarga eléctrica. Consulte a un electricista cualificado o a un agente de servicio técnico si no comprende completamente las instrucciones de conexión a tierra o si tiene dudas sobre si el aparato está correctamente conectado a tierra.

**No conecte el aparato a cables alargadores ni a otro aparato en la misma toma de corriente.** No empalme el cable de alimentación. No corte ni retire bajo ninguna circunstancia la tercera clavija de conexión a tierra del cable de alimentación. No utilice cables alargadores ni adaptadores sin conexión a tierra (dos clavijas).

Si el cable de alimentación está dañado, debe ser sustituido por el fabricante, su agente de servicio técnico o una persona cualificada similar para evitar cualquier peligro.

**¡GUARDA ESTAS INSTRUCCIONES!**



## Información de Seguridad Importante

### LEA Y SIGA TODAS LAS INSTRUCCIONES DE SEGURIDAD

El tipo de clima de este electrodoméstico es 3, 4. La temperatura ambiente y las condiciones de humedad de la clase de clima siguen la ficha a continuación.

Clase climática de la sala de pruebas	Temperatura de bulbo seco (°C)	Humedad relativa	Punto de rocío (°C)	Masa de vapor de agua en aire seco (g/kg)
0	20	50	9.3	7.3
1	16	80	12.6	9.1
8	23.9	55	14.3	10.2
2	22	65	15.2	10.8
3	25	60	16.7	12.0
4	30	55	20.0	14.8
6	27	75	21.1	15.8
5	40	40	23.9	18.8
7	35	75	30.0	27.3

NOTA: la masa de vapor de agua en el aire seco es uno de los principales puntos que influyen en el rendimiento y el consumo de energía de los enfriadores. Por lo tanto, el orden de la clase climática en la tabla se basa en la columna de masa de vapor de agua.

**¡GUARDA ESTAS INSTRUCCIONES!**



## Información de Seguridad Importante

### LEA Y SIGA TODAS LAS INSTRUCCIONES DE SEGURIDAD

## INFORMACIÓN SOBRE EL MANTENIMIENTO

**ADVERTENCIA:** Riesgo de incendio/materiales inflamables, tenga cuidado de no provocar un incendio al encender materiales inflamables.

**Aviso:** Cualquier persona que participe en trabajos o en la apertura de un circuito refrigerante debe estar en posesión de un certificado válido expedido por una autoridad de evaluación acreditada por la industria, que autorice su competencia para manipular refrigerantes de forma segura de acuerdo con una especificación de evaluación reconocida por la industria.

**Aviso:** El mantenimiento solo se realizará según las recomendaciones del fabricante del equipo. El mantenimiento y la reparación que requieran la asistencia de otro personal cualificado se llevarán a cabo bajo la supervisión de la persona competente en el uso de refrigerantes inflamables.

Todo el personal de mantenimiento y otras personas que trabajen en la zona deberán recibir instrucciones sobre la naturaleza del trabajo que se va a realizar. Se evitará trabajar en espacios confinados.

La zona se comprobará con un detector de refrigerante adecuado antes y durante el trabajo, para garantizar que el técnico sea consciente de la existencia de atmósferas potencialmente tóxicas o inflamables. Asegúrese de que el equipo de detección de fugas que se utiliza es adecuado para su uso con todos los refrigerantes aplicables, es decir, que no produzca chispas, esté adecuadamente sellado o sea intrínsecamente seguro.

**¡GUARDA ESTAS INSTRUCCIONES!**



## **Información de Seguridad Importante**

### **LEA Y SIGA TODAS LAS INSTRUCCIONES DE SEGURIDAD**

Si se va a realizar algún trabajo en caliente en el equipo de refrigeración o en cualquier pieza asociada, se dispondrá de equipo extintor adecuado. Debe haber un extintor de polvo químico o de CO<sub>2</sub> junto a la zona de carga.

Ninguna persona que realice trabajos relacionados con un SISTEMA DE REFRIGERACIÓN que implique la exposición de tuberías utilizará fuentes de ignición de tal manera que pueda provocar un riesgo de incendio o explosión. Todas las posibles fuentes de ignición, incluido el consumo de tabaco, deben mantenerse suficientemente alejadas del lugar de instalación, reparación, retirada y eliminación, durante los cuales es posible que se libere refrigerante al espacio circundante. Antes de realizar el trabajo, se inspeccionará la zona alrededor del equipo para asegurarse de que no haya riesgos de inflamabilidad o ignición. Se colocarán carteles de «Prohibido fumar».

Asegúrese de que la zona esté al aire libre o de que esté adecuadamente ventilada antes de abrir el sistema o realizar cualquier trabajo en caliente. Se mantendrá un grado de ventilación durante el periodo en que se realicen los trabajos. La ventilación debe dispersar de forma segura cualquier refrigerante liberado y, preferiblemente, expulsarlo al exterior a la atmósfera.

Bajo ninguna circunstancia se utilizarán fuentes potenciales de ignición en la búsqueda o detección de fugas de refrigerante. No se utilizará una antorcha de halógeno (ni ningún otro detector que utilice llama desnuda).

**¡GUARDA ESTAS INSTRUCCIONES!**



## **Información de Seguridad Importante**

### **LEA Y SIGA TODAS LAS INSTRUCCIONES DE SEGURIDAD**

**Se aplicarán las siguientes comprobaciones a las instalaciones que utilicen REFRIGERANTES INFLAMABLES:**

- a. La CARGA DE REFRIGERANTE real se ajusta al tamaño de la sala en la que están instaladas las piezas que contienen refrigerante;
- b. Los equipos y salidas de ventilación funcionan adecuadamente y no están obstruidos;
- c. Si se utiliza un circuito de refrigeración indirecto, se comprobará la presencia de refrigerante en el circuito secundario;
- d. El marcado del equipo sigue siendo visible y legible. Se corregirán las marcas y señales ilegibles;
- e. Las tuberías o componentes de refrigeración están instalados en una posición en la que es improbable que queden expuestos a cualquier sustancia que pueda corroer los componentes que contienen refrigerante, a menos que los componentes estén fabricados con materiales intrínsecamente resistentes a la corrosión o estén adecuadamente protegidos contra la corrosión.

**Las comprobaciones de seguridad iniciales incluirán:**

- Que los condensadores estén descargados: esto se hará de forma segura para evitar la posibilidad de que se produzcan chispas;
- Que no haya componentes eléctricos ni cableado expuestos mientras se carga, recupera o purga el sistema;
- Que haya continuidad en la conexión a tierra.

**¡GUARDA ESTAS INSTRUCCIONES!**



## **Informacion de Seguridad Importante** **LEA Y SIGA TODAS LAS INSTRUCCIONES DE SEGURIDAD**

### **REPARACIÓN DE COMPONENTES INTRÍNSECAMENTE SEGUROS**

No aplique ninguna carga inductiva o capacitiva permanente al circuito sin asegurarse de que no se superará la tensión y la corriente admisibles para el equipo en uso.

Los componentes intrínsecamente seguros son los únicos que pueden manipularse mientras están energizados en presencia de una atmósfera inflamable. El aparato de prueba deberá tener la potencia nominal correcta.

Sustituya los componentes únicamente por piezas especificadas por el fabricante. Otras piezas pueden provocar la ignición del refrigerante en la atmósfera debido a una fuga.

### **ETIQUETADO**

El equipo deberá estar etiquetado indicando que ha sido dado de baja y vaciado de refrigerante. La etiqueta deberá estar fechada y firmada. En el caso de los aparatos que contengan REFRIGERANTES INFLAMABLES, asegúrese de que el equipo lleve etiquetas que indiquen que contiene REFRIGERANTE INFLAMABLE.

**¡GUARDA ESTAS INSTRUCCIONES!**

# INSTRUCCIONES DE INSTALACIÓN

## UBICACIÓN

- Se deben utilizar dos personas para mover el aparato.
- Retire el embalaje interior y exterior antes de la instalación. Limpie el exterior del aparato con un paño suave y seco y el interior con un paño húmedo tibio.
- Coloque el aparato sobre un suelo lo suficientemente resistente como para soportarlo cuando esté completamente cargado.
- No coloque el aparato bajo la luz solar directa ni cerca de fuentes de calor, como una estufa o un calentador, ya que esto puede aumentar el consumo eléctrico. Las temperaturas ambientales extremadamente frías también pueden hacer que el aparato funcione incorrectamente.
- No utilice el aparato cerca del agua, por ejemplo, en un sótano húmedo o cerca de un fregadero.
- Este aparato está diseñado exclusivamente para uso en interiores. No está diseñado para su instalación en exteriores, incluyendo cualquier lugar que no esté climatizado (garajes, porches, vehículos, etc.).
- Antes de conectar el aparato a una fuente de alimentación, déjelo en posición vertical durante aproximadamente 6 horas. Esto reducirá la posibilidad de que se produzca un mal funcionamiento en el sistema de refrigeración debido a la manipulación durante el transporte.
- Este aparato mide 44,5 cm (17,5 pulgadas) de ancho por 83,3 cm (32,8 pulgadas) de alto y 50 cm (19,7 pulgadas) de profundidad. Asegúrese de dejar el mínimo espacio posible entre el aparato y todas las paredes y rejillas de ventilación circundantes.
- Deje un espacio de 12,7 cm (5 pulgadas) entre la parte trasera, los laterales y la parte superior del aparato y todas las paredes adyacentes.
- Este aparato está diseñado para su instalación independiente y no para su empotrado en un armario o encimera. El empotrado de este aparato puede provocar su mal funcionamiento.

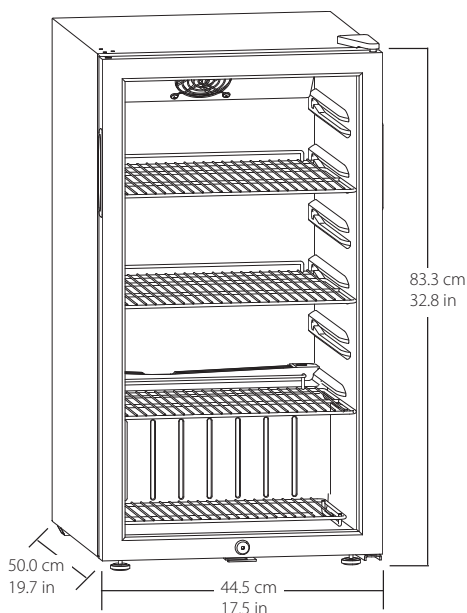

# INSTRUCCIONES DE OPERACIÓN

## CARACTERÍSTICAS

1. Dial del termostato (en la parte posterior del gabinete)
2. Iluminación LED
3. Estantes de alambre recubiertos de plástico
4. Pie ajustable
5. Puerta de vidrio templado
6. Cerradura de la puerta

Estante	Peso máximo
A	10 kg (22,05 libras)
B	10 kg (22,05 libras)
C	6 kg (13,23 libras)
D	6 kg (13,23 libras)

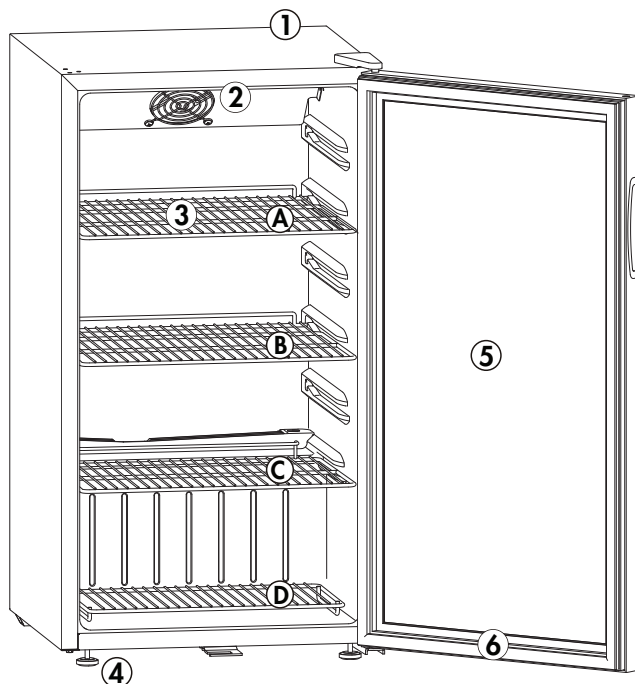

## IMPORTANTE

Asegúrese de que la puerta esté completamente cerrada cuando el aparato esté en funcionamiento. Si no cierra completamente la puerta, puede producirse una condensación excesiva y daños potenciales por agua en el piso debajo del electrodoméstico. Danby no será responsable de los daños causados por el mal uso.

# INSTRUCCIONES DE OPERACIÓN

## SELECCION DE TEMPERATURA

La temperatura del aparato se puede ajustar girando el dial del termostato en la parte posterior del gabinete.

- La parte más gruesa de la línea azul es la configuración más fría.
- La parte más delgada de la línea azul es la configuración más cálida.
- La posición "O" desactivará la función de enfriamiento.
- La temperatura se puede configurar entre: 0 ~ 10°C / 32 ~ 50°F.

La temperatura interna del aparato puede variar en función de la temperatura ambiente, la cantidad de artículos almacenados y la frecuencia con que se abre la puerta.

## LUZ INTERIOR

Para operar manualmente la luz interior, presione el interruptor ubicado en la carcasa del termostato en la parte posterior del aparato. Esto permite que el interior permanezca cerrado.

**Nota:** La luz se apagará por defecto. Se puede encender para que funcione de forma continua. Debido a los requisitos de eficiencia energética para un refrigerador de este tamaño, no existe la opción de que la luz se encienda automáticamente cuando se abre la puerta.

## INSTRUCCIONES DE NIVELACIÓN

Hay una pata ajustable en la parte inferior del aparato que se puede subir o bajar para asegurarse de que el aparato esté nivelado.

1. Gire la pierna de nivelación en el sentido de las agujas del reloj hasta el tope, hasta que la parte superior del pie toque la parte inferior del gabinete.
2. Gire lentamente la pierna de nivelación en el sentido de las agujas del reloj hasta que el aparato esté nivelado.

# INSTRUCCIONES DE OPERACIÓN

## INSTRUCCIONES DE REVERSIÓN DE PUERTA

Si el electrodoméstico se coloca boca arriba o de lado durante cualquier periodo de tiempo durante este proceso, debe dejarse en posición vertical durante 6 horas antes de enchufarlo para evitar daños en los componentes internos.

1. Utilice un destornillador plano para abrir la cubierta de la bisagra superior desde la posición situada debajo de la marca triangular de la cubierta de la bisagra superior. Retire la bisagra superior. Retire las cubiertas de los orificios de las bisagras de la parte superior izquierda del armario. Retire la puerta del armario.
2. Retire la puerta del armario. Retire la cubierta del orificio de la bisagra de la parte superior izquierda de la puerta y colóquela en el orificio de la bisagra de la parte superior derecha de la puerta.
3. Retire los dos pies ajustables de la parte inferior y, a continuación, retire la bisagra inferior y la arandela de la parte inferior derecha. Instale la bisagra inferior y la arandela en la parte inferior izquierda del armario y, a continuación, instale los dos pies ajustables.
4. Instale la puerta. Instale la bisagra superior y la cubierta de la bisagra en la parte superior izquierda del armario. Antes de apretar los tornillos de la bisagra superior, asegúrese de que la parte superior de la puerta esté nivelada con la parte superior del armario y que la junta de goma selle bien con el armario en todo su contorno. Instale las cubiertas de los orificios de los tornillos en los orificios de la parte superior derecha del armario.

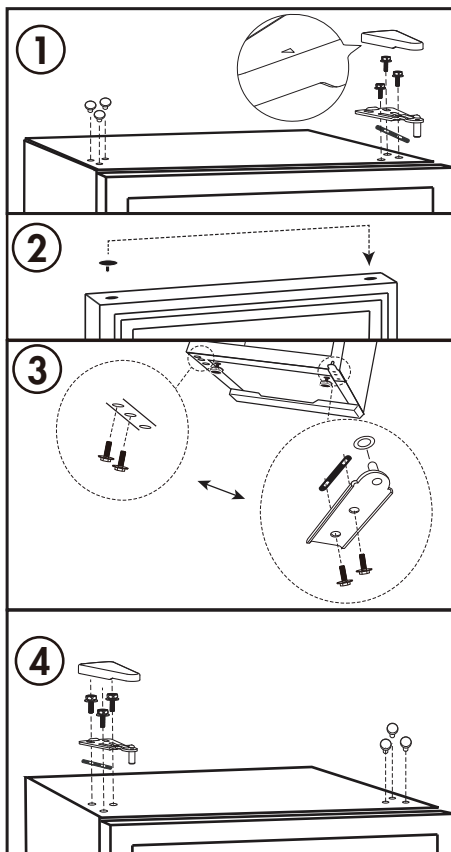

## CUIDADO Y MANTENIMIENTO

### LIMPIEZA

- Asegúrese de que el aparato esté desenchufado antes de limpiarlo.
- Limpie el interior y el exterior del aparato con un paño suave y un poco de detergente suave. Asegúrese de que el interior esté completamente seco antes de enchufar el aparato.
- Lave los estantes removibles en una solución de detergente suave, luego séquelos y límpielos con un paño suave.
- Es importante mantener limpia el área donde la puerta sella contra el gabinete. Limpie esta área con un paño jabonoso. Enjuague con un paño húmedo y deje secar.
- Para limpiar las patas ajustables de plástico y la tuerca de ajuste, primero retire todos los elementos del aparato, luego inclínelo hacia atrás aproximadamente 30° y retire la pata ajustable. El pie ajustable y la rosca del tornillo se pueden limpiar con una herramienta de cepillado y luego volver a instalar.
- Si el aparato se coloca sobre su parte posterior o lateral durante la limpieza, al llegar a su destino, déjelo en posición vertical durante 6 horas antes de enchufarlo para evitar daños a los componentes internos.
- No utilice limpiadores que contengan amoníaco o alcohol en el aparato, ya que pueden dañar la apariencia del aparato. Nunca use limpiadores comerciales o abrasivos ni objetos afilados en ninguna parte del aparato.

### FALLO DE ALIMENTACIÓN

La mayoría de las fallas de alimentación se corrigen en pocas horas y no deben afectar la temperatura de su aparato si minimiza el número de veces que se abre la puerta. Si la alimentación va a estar apagada por un período de tiempo más largo, tome las medidas apropiadas para proteger su contenido.

**Nota:** Espere de 3 a 5 minutos antes de intentar reiniciar el refrigerador si se ha interrumpido la operación.

## CUIDADO Y MANTENIMIENTO

### DESCONGELAR

Esta unidad está equipada con una función de descongelación automática y no requiere descongelación manual. El agua de descongelación del aparato se canaliza en una bandeja de goteo situada por encima del compresor. La transferencia de calor desde el compresor hace que el agua de descongelación se evapore.

### VACACIONES

- Vacaciones cortas: Deje el aparato en funcionamiento durante las vacaciones de menos de tres semanas.
- Largas vacaciones: Si el aparato no se va a utilizar durante varios meses, retire todos los artículos y apague el aparato. Limpie y seque el interior a fondo. Para evitar el olor y el moho, deje la puerta ligeramente abierta, bloqueándola si es necesario.

### MUDARSE

- Quite todo el contenido.
- Asegure firmemente todos los estantes.
- Gire el pie ajustable hasta la base para evitar daños.
- Cinta la puerta cerrada.
- Asegúrese de que el aparato permanezca en posición vertical durante el transporte. Proteja el exterior del aparato con una manta.
- Si el aparato se coloca en su parte trasera o lateral durante el transporte, al llegar al destino, déjelo en posición vertical durante 6 horas antes de enchufarlo para evitar daños a los componentes internos.

### DISPOSICIÓN

Este aparato no debe tratarse como un desecho regular, debe llevarse al punto de recogida de residuos apropiado para reciclar los componentes eléctricos. Para obtener información sobre los puntos locales de recolección de residuos, comuníquese con su agencia local de eliminación de desechos u oficina gubernamental.

## SOLUCIÓN DE PROBLEMAS

### **Ninguna energía**

- El enchufe no está completamente insertado en el tomacorriente de la pared
- Fusible fundido o disyuntor

### **La temperatura interna no es lo suficientemente fría**

- El ajuste de temperatura es demasiado cálido
- La puerta no está bien cerrada o demasiado abierta
- Recientemente se agregó una gran cantidad de alimentos calientes al gabinete
- Proximidad a fuentes de calor o luz solar directa
- La temperatura ambiente o la humedad es muy alta

### **El refrigerador funciona continuamente / Condensación en la puerta de cristal.**

- El ajuste de temperatura es demasiado frío
- La puerta no cierra correctamente o se abre demasiado
- Recientemente se agregó una gran cantidad de alimentos calientes al gabinete
- Proximidad a fuentes de calor o luz solar directa
- La temperatura ambiente o la humedad es muy alta

### **¿Cuál es la clasificación eléctrica?**

Verifique la placa de características en la parte trasera del gabinete.

### **¿Puedo usar un cable de extensión?**

No, no se puede usar un cable de extensión.

### **¿Puedo usar este refrigerador al aire libre?**

No, este refrigerador está diseñado para uso doméstico en interiores.

### **¿Cómo configuro la temperatura?**

Ajuste el dial del termostato en la parte trasera del gabinete.

- La parte más gruesa de la línea azul es la configuración más fría.
- La parte más delgada de la línea azul es la configuración más cálida.
- La posición "O" apagará la función de enfriamiento.

## Garantía limitada “a domicilio”

Este producto de calidad está garantizado contra defectos de fabricación, incluyendo partes y mano de obra, siempre y cuando la unidad se utilice bajo las condiciones normales de funcionamiento para las que fue diseñado. Esta garantía está solamente disponible para la persona que haya comprado originalmente esta unidad directamente de Danby Products Limited (Canada) o Danby Products Inc. (U.S.A.) (en adelante “Danby”) o uno de sus distribuidores autorizados, y no es transferible.

### Condiciones

Las piezas plásticas, se autorizan por treinta (30) días solamente a partir de la fecha de la compra, sin las extensiones proporcionadas.

#### Primeros 24 meses

Durante los primeros veinticuatro (24) meses, cualquier parte en buen estado de este producto que resulte defectuosa, incluyendo cualquier sistema sellado, será reparado o reemplazado, a opción del fabricante, sin cargo para el comprador original.

#### Para obtener servicio

Comuníquese con el distribuidor donde haya comprado la unidad, o llame al Taller de Servicio Autorizado más cercano, donde debe ser reparada por un técnico calificado. Si esta unidad es reparada en otro lugar que no sea un Taller de Servicio Autorizado, o si la unidad se utiliza para aplicaciones comerciales, Danby no se hará responsable de ninguna forma y la garantía será anulada.

#### Límites del servicio técnico a domicilio

Danby se reserva el derecho de limitar la cobertura de “Servicio en Domicilio” sujeto a la proximidad de un Taller de Servicio Autorizado. Para todo artefacto que requiera servicio fuera del área limitada de “Servicio en Domicilio”, el cliente será responsable por transportar dicho artefacto hasta el Taller de Servicio Autorizado más cercano. Si el electrodoméstico está instalado en un lugar que se encuentra a 100 kilómetros (62 millas) o más del centro de servicios más cercano, se debe llevar la unidad al Centro de servicios Danby autorizado más cercano, ya que dicho servicio sólo puede realizarlo un técnico calificado y certificado por Danby para prestar servicios de garantía. Los cargos por transporte desde y hacia el lugar en que se efectúe el servicio técnico no están cubiertos por esta garantía y son de responsabilidad del comprador.

### Exclusiones

Salvo lo aquí indicado por Danby, no existen otras garantías, condiciones o representaciones, explícitas o implícitas, concretas o intencionales por parte de Danby o sus distribuidores autorizados y todas las demás garantías, condiciones o representaciones, incluyendo cualquier garantía, condiciones o representaciones bajo cualquier Acta de Venta de Productos o legislación o estatuto similar, quedan de esta forma expresamente excluidas. Salvo lo aquí indicado, Danby no serán responsables por ningún daño a personas o bienes, incluyendo la propia unidad, sin importar su causa, o de ningún daño indirecto causado por el desperfecto de la unidad, y al comprar esta unidad, el comprador acepta por la presente, indemnizar y proteger a Danby contra cualquier reclamo por daños a personas o bienes causados por la unidad.

### Disposiciones generales

No se considerará ninguna de estas garantías o seguros cuando el daño o la necesidad de reparación sea el producto de los siguientes casos:

1. Falla del suministro eléctrico.
2. Daños en tránsito o durante el transporte de la unidad.
3. Alimentación incorrecta, como bajo voltaje, instalación eléctrica defectuosa o fusibles inadecuados.
4. Accidente, modificación, abuso o uso incorrecto del artefacto, tal como insuficiente ventilación del ambiente o condiciones de operación anormales (temperatura ambiente extremadamente alta o baja).
5. Incendio, daños por agua, robo, guerra, disturbios, hostilidades, actos de fuerza mayor como huracanes, inundaciones, etc.
6. Pedidos de servicio debido a desinformación del usuario.
7. Instalación inadecuada (v.g., instalación empotrada de un electrodoméstico diseñado como unidad independiente o uso de un electrodoméstico al aire libre que no esté aprobado para dicho fin, incluyendo pero no limitado a: garajes, patios, porches o en cualquier lugar que no esté bien aislado o controlado por el clima).

**Se requerirá una prueba de la fecha de compra para las reclamaciones de garantía; conserve las facturas de venta. En caso de que se requiera servicio de garantía, presente la prueba de compra en nuestro centro de servicio autorizado.**



Danby Products Limited, Guelph, Ontario, Canada N1H 6Z9

Danby Products Inc. Findlay, Ohio, U.S.A. 45840

[www.danby.com](http://www.danby.com)

