

**OWNER'S MANUAL  
MANUEL DU PROPRIÉTAIRE  
MANUAL DEL PROPIETARIO**

**AIR CONDITIONER**

Owner's Manual.....1 - 15

**CLIMATISEUR**

Manuel du propriétaire.....16 - 30

**AIRE ACONDICIONADO**

Manual del propietario.....31 - 45

**MODEL \* MODÈLE \* MODELO**

DAC080EE1WDB

Danby Products Limited, Guelph, Ontario, Canada N1H 6Z9

Danby Products Inc. Findlay, Ohio, U.S.A. 45840

[www.danby.com](http://www.danby.com)



Printed in China | Imprimé en Chine | Impreso en China

2026.01.27

# Welcome to the Danby family.

We are proud of our quality products and we believe in dependable service. We suggest that you read this owner's manual before plugging in your new appliance as it contains important operation information, safety information, troubleshooting, and maintenance tips to ensure the reliability and longevity of your appliance.

You are entitled to the warranty coverage as described in the owner's manual provided with your new appliance.

1. Please write down your appliance information below. **You must keep the original proof of purchase receipt to validate and receive warranty services.**
2. Register your product online and fill out a survey to receive a **FREE 2 MONTH WARRANTY EXTENSION**. Follow the link below:  
**[www.danby.com/support/product-registration](http://www.danby.com/support/product-registration)**

**Model Number:** \_\_\_\_\_

**Serial Number:** \_\_\_\_\_

**Date of Purchase:** \_\_\_\_\_

## Need Help?

1. Read your Owner's Manual for installation help, troubleshooting, and maintenance assistance.
2. Visit **[www.Danby.com](http://www.Danby.com)** to access self-service tools, FAQs and much more by searching your model number in the search bar.
3. For the **Customer Service Support**, please fill out the web form at:  
**[www.danby.com/support](http://www.danby.com/support)**. Your submission will go directly to an expert on your particular appliance.

**PARTS & SERVICE DISCLAIMER:** Danby does not guarantee availability of all parts indefinitely, service manuals for every model, or availability of service technicians in all areas.



## Important Safety Information

### READ AND FOLLOW ALL SAFETY INSTRUCTIONS



## SAFETY REQUIREMENTS

**DANGER:** Risk of fire or explosion. Flammable refrigerant used. Do not damage the refrigerant circuit.

- Ensure that servicing is done by factory authorized service personnel, to minimize product damage or safety issues.
- Consult repair manual or owner's guide before attempting to service this product. All safety precautions must be followed.
- Dispose of properly in accordance with federal or local regulations.
- Follow handling instructions carefully.
- Keep ventilation openings, in the appliance clear of obstruction.
- Do not use mechanical devices or other means to accelerate the defrosting process.
- Children should be supervised to ensure that they do not play with the appliance.
- Do not store or install the appliance near continuously operating ignition sources such as open flames or a gas stove.
- Do not operate near water or in a wet room.
- Do not pierce or burn.
- Be aware that refrigerants may not contain an odor.
- The appliance must be stored so as to prevent mechanical damage from occurring.

All wiring must comply with local and national codes and must be installed by a qualified electrician. Check the available power supply and resolve any wiring problems before installing and operating this appliance.

The rating plate located on the right side of the appliance just above the power cord contains electrical and other technical data.

This appliance is not intended for use by persons (including children) whose physical, sensory or mental capabilities may be different or reduced, or who lack experience or knowledge, unless such persons receive supervision or training to operate the appliance by a person responsible for their safety.

## GROUNDING INSTRUCTIONS

This appliance must be grounded. Grounding reduces the risk of electrical shock by providing an escape wire for the electrical current.

This appliance has a cord that has a grounding wire with a 3-prong plug. The power cord must be plugged into an outlet that is properly grounded. If the outlet is a 2-prong wall outlet, it must be replaced with a properly grounded 3-prong wall outlet. The serial rating plate indicates the voltage and frequency the appliance is designed for.

**WARNING** - Improper use of the grounding plug can result in a risk of electric shock. Consult a qualified electrician or service agent if the grounding instructions are not completely understood, or if doubt exists as to whether the appliance is properly grounded.

**Do not connect your appliance to extension cords or together with another appliance in the same wall outlet.** Do not splice the power cord. Do not under any circumstances cut or remove the third ground prong from the power cord. Do not use extension cords or ungrounded (two prongs) adapters.

If the power supply cord is damaged, it must be replaced by the manufacturer, its service agent or similar qualified person in order to avoid hazard. Any person involved with working on the refrigerant circuit should hold a current, valid certificate from an industry accredited assessment authority which authorizes their competence to handle refrigerants safely in accordance with an industry recognized assessment specification.



### CAUTION: RISK OF FIRE

Flammable refrigerant used. When maintaining or disposing of the air conditioner, the refrigerant must not be allowed to vent into the open air.

**SAVE THESE INSTRUCTIONS!**



## Important Safety Information

### READ AND FOLLOW ALL SAFETY INSTRUCTIONS



Servicing shall only be performed as recommended by the manufacturer. Maintenance and repair requiring the assistance of other skilled personnel shall be carried out under the supervision of the person competent in the use of flammable refrigerants.

When maintaining or disposing of the appliance the refrigerant must be recovered properly and should not be allowed to discharge to the air directly.

#### Information on servicing

- 1. Checks to the area:** Prior to beginning work on systems containing flammable refrigerants, safety checks are necessary to ensure that the risk of ignition is minimized. For repair to the refrigerating system, the following precautions shall be complied with prior to conducting work on the system.
- 2. Work procedure:** Work shall be undertaken under a controlled procedure so as to minimize the risk of a flammable gas or vapour being present while the work is being performed.
- 3. General work area:** All maintenance staff and others working in the local area shall be instructed on the nature of work being carried out. Work in confined spaces shall be avoided. The area around the work space shall be sectioned off. Ensure that the conditions within the work area have been made safe by removing all flammable material.
- 4. Checking for the presence of refrigerant:** The area shall be checked with an appropriate refrigerant detector prior to and during work to ensure the technician is aware of potentially flammable atmospheres. Ensure that the leak detection equipment being used is suitable for use with flammable refrigerants, i.e. non-sparking, adequately sealed and intrinsically safe.
- 5. Presence of fire extinguisher:** If any hot work is to be conducted on the refrigeration equipment or any associated parts, appropriate fire extinguishing equipment shall be available to hand. Have a dry powder or CO<sub>2</sub> fire extinguisher adjacent to the work area.
- 6. No ignition sources:** No person carrying out work in relation to a refrigeration system which involves exposing any pipe work that contains or has contained flammable refrigerant shall use any sources of ignition in such a manner that it may lead to risk of fire or explosion. All possible ignition sources including cigarette smoking, should be kept sufficiently far away from the site of installation, repairing, removing and disposal during which flammable refrigerant can possibly be released to the surrounding space. Prior to work taking place, the area around the equipment is to be surveyed to make sure there are no flammable hazards or ignition risks. No smoking signs shall be displayed.
- 7. Ventilated area:** Ensure that the area is in the open or that it is adequately ventilated before breaking into the system or conducting any hot work. A degree of ventilation shall continue during the period that the work is carried out. The ventilation should safely disperse any released refrigerant and preferably expel it externally into the atmosphere.
- 8. Checks to the refrigeration equipment:** Where electrical components are being changed, they shall be fit for the purpose and to the correct specification. At all times the manufacturer's maintenance and service guidelines shall be followed. If in doubt consult the manufacturer's technical department for assistance.

**SAVE THESE INSTRUCTIONS!**



## Important Safety Information

### READ AND FOLLOW ALL SAFETY INSTRUCTIONS



The following checks shall be applied to installations using flammable refrigerants:

- The charge size is in accordance with the room size within which the refrigerant containing parts are installed.
  - The ventilation machinery and outlets are operating adequately and are not obstructed.
  - If an indirect refrigerating circuit is being used, the secondary circuit shall be checked for the presence of refrigerant.
  - Marking to the equipment continues to be visible and legible. Markings and signs that become illegible must be corrected.
  - Refrigeration pipe or components are installed in a position where they are unlikely to be exposed to any substance which may corrode refrigerant containing components, unless the components are constructed of materials which are inherently resistant to being corroded or are suitable protected against being corroded.
- 9. Checks to electrical devices:** Repair and maintenance to electrical components shall include initial safety checks and component inspection procedures. If a fault exists that could compromise safety, then no electrical supply shall be connected to the circuit until it is satisfactorily dealt with. If the fault cannot be corrected immediately but it is necessary to continue operation, an adequate temporary solution shall be used. This shall be reported to the owner of the equipment so all parties are advised.

Initial safety checks shall include:

- That capacitors are discharged. This shall be done in a safe manner to avoid possibility of sparking.
- That no live electrical components and wiring are exposed while charging, recovering or purging the system.
- That there is continuity of earth bonding.

### Repairs to sealed components

1. During repairs to sealed components, all electrical supplies shall be disconnected from the equipment being worked upon prior to any removal of sealed covers, etc. If it is absolutely necessary to have an electrical supply to equipment during servicing then a permanently operating form of leak detection shall be located at the most critical point to warn of a potentially hazardous situation.
2. To ensure that by working on electrical components the casing is not altered in such a way that the level of protection is affected, particular attention shall be paid to the following:
  - Damage to cables, excessive number of connections, terminals not made to original specification, damage to seals, incorrect fitting of glands, etc.
  - Ensure the apparatus is mounted securely.
  - Ensure that seals or sealing materials have not degraded such that they no longer serve the purpose of preventing the ingress of flammable atmospheres. Replacement parts shall be in accordance with the manufacturer's specifications.

Note: The use of silicon sealant may inhibit the effectiveness of some types of leak detection equipment. Intrinsically safe components do not have to be isolated prior to working on them.

### Repair to intrinsically safe components

Do not apply any permanent inductive or capacitance loads to the circuit without ensuring that this will not exceed the permissible voltage and current permitted for the equipment in use. Intrinsically safe components are the only types that can be worked on while live in the presence of a flammable atmosphere. The test apparatus shall be at the correct rating. Replace components only with parts specified by the manufacturer. Other parts may result in the ignition of refrigerant in the atmosphere from a leak.

**SAVE THESE INSTRUCTIONS!**



## Important Safety Information

### READ AND FOLLOW ALL SAFETY INSTRUCTIONS



#### Cabling

Check that cabling will not be subject to wear, corrosion, excessive pressure, vibration, sharp edges or any other adverse environmental effects. The check shall also take into account the effects of aging or continual vibration from sources such as compressors or fans.

#### Detection of flammable refrigerants

Under no circumstances shall potential sources of ignition be used in the searching for or detection of refrigerant leaks. A halide torch or any other detector using a naked flame shall not be used.

#### Leak detection methods

The following leak detection methods are deemed acceptable for systems containing flammable refrigerants:

- Electronic leak detectors shall be used to detect flammable refrigerants but the sensitivity may not be adequate or may need recalibration. Detection equipment shall be calibrated in a refrigerant-free area. Ensure that the detector is not a potential source of ignition and is suitable for the refrigerant used.
- Leak detection equipment shall be set at a percentage of the LFL of the refrigerant and shall be calibrated to the refrigerant employed and the appropriate percentage of gas (25% maximum) is confirmed.
- Leak detection fluids are suitable for use with most refrigerants but the use of detergents containing chlorine shall be avoided as the chlorine may react with the refrigerant and corrode the copper or pipe-work.
- If a leak is suspected, all naked flames shall be removed or extinguished.
- If a leakage of refrigerant is found which requires brazing, all of the refrigerant shall be recovered from the system or isolated by means of shut off valves in a part of the system remote from the leak. Oxygen free nitrogen (OFN) shall then be purged through the system both before and during the brazing process.

#### Removal and evacuation

When breaking into the refrigerant circuit to make repairs or for any other purpose conventional procedures shall be used. However, it is important that the best practice is followed since flammability is a consideration. The following procedures shall be adhered to:

- Remove refrigerant.
- Purge the circuit with inert gas.
- Evacuate.
- Purge again with inert gas.
- Open the circuit by cutting or brazing.
- The refrigerant charge shall be recovered into the correct recovery cylinders. The system shall be flushed with OFN to render the unit safe. This process may need to be repeated several times. Compressed air or oxygen shall not be used for this task.
- Flushing shall be achieved by breaking the vacuum in the system with OFN and continuing to fill until the working pressure is achieved, then venting to atmosphere and finally pulling down to a vacuum. This process shall be repeated until no refrigerant is within the system. When the final OFN charge is used, the system shall be vented down to atmospheric pressure to enable work to take place. This operation is absolutely vital is brazing operations on the pipe-work are to take place.
- Ensure that the outlet for the vacuum pump is not close to any ignition sources and there is ventilation available.

#### Charging procedures

In addition to conventional charging procedures, the following requirements shall be followed:

- Ensure that contamination of different refrigerants does not occur when using charging equipment. Hoses or lines shall be as short as possible to minimize the amount of refrigerant contained in them.
- Cylinders shall be kept upright.
- Ensure that the refrigeration system is earthed prior to charging the system with refrigerant.
- Label the system when charging is complete, if not already labeled.
- Extreme care shall be taken not to overfill the refrigeration system.
- Prior to recharging the system it shall be pressure tested with OFN. The system shall be leak tested on completion of charging but prior to commissioning. A follow up leak test shall be carried out prior to leaving the site.

**SAVE THESE INSTRUCTIONS!**



## Important Safety Information

### READ AND FOLLOW ALL SAFETY INSTRUCTIONS



### Decommissioning

Before carrying out this procedure, it is essential that the technician is completely familiar with the equipment in all its detail. It is recommended good practice that all refrigerants are recovered safely. Prior to the task being carried out, an oil and refrigerant sample shall be taken in case analysis is required prior to re-use of reclaimed refrigerant. It is essential that electrical power is available before the task is commenced.

- A. Become familiar with the equipment and its operation.
- B. Isolate system electrically.
- C. Before attempting the procedure ensure that:
  - Mechanical handling equipment is available if required for handling refrigerant cylinders.
  - All personal protective equipment is available and being used correctly.
  - The recovery process is supervised at all times by a competent person.
  - Recovery equipment and cylinders conform to the appropriate standards.
- D. Pump down refrigerant system, if possible.
- E. If a vacuum is not possible, make a manifold so that refrigerant can be removed from various parts of the system.
- F. Make sure that cylinder is situated on the scales before recovery takes place.
- G. Start the recovery machine and operate in accordance with the manufacturer's instructions.
- H. Do not overfill cylinders. No more than 80% volume liquid charge.
- I. Do not exceed the maximum working pressure of the cylinder, even temporarily.
- J. When the cylinders have been filled correctly and the process is completed, make sure that the cylinders and the equipment are removed from the site promptly and all isolation valves on the equipment are closed off.
- K. Recovered refrigerant shall not be charged into another refrigeration system unless it has been cleaned and checked.

### Labeling

Equipment shall be labeled stating that it has been decommissioned and emptied of refrigerant. The label shall be dated and signed. Ensure that there are labels on the equipment stating the equipment contains flammable refrigerant.

### Recovery

When removing refrigerant from a system, either for servicing or decommissioning, it is recommended good practice that all refrigerants are removed safely.

When transferring refrigerant into cylinders, ensure that only appropriate refrigerant recovery cylinders are employed. Ensure that the correct number of cylinders for holding the total system charge are available. All cylinders to be used are designed for the recovered refrigerant and labeled for that refrigerant, i.e. special cylinders for the recovery of refrigerant. Cylinders shall be complete with pressure relief valve and associated shut-off valves in good working order. Empty recovery cylinders are evacuated and, if possible, cooled before recovery occurs.

The recovery equipment shall be in good working order with a set of instructions concerning the equipment that is at hand and shall be suitable for the recovery of flammable refrigerants. In addition, a set of calibrated weighing scales shall be available and in good working order. Hoses shall be complete with leak-free disconnect couplings and in good condition. Before using the recovery machine, check that it is in satisfactory working order, has been properly maintained and that any associated electrical components are sealed to prevent ignition in the event of a refrigerant leak. Consult the manufacturer if in doubt.

The recovered refrigerant shall be returned to the refrigerant supplier in the correct recovery cylinder and the relevant waste transfer note shall be arranged. Do not mix refrigerants in recovery units and especially not in cylinders. If compressors or compressor oils are to be removed, ensure that they have been evacuated to an acceptable level to make certain that flammable refrigerant does not remain within the lubricant. The evacuation process shall be carried out prior to returning the compressor to the suppliers. Only electric heating to the compressor body shall be employed to accelerate this process. When oil is drained from a system, it shall be carried out safely.

**SAVE THESE INSTRUCTIONS!**

# INSTALLATION INSTRUCTIONS

## LOCATION

- This air conditioner is designed to fit inside a standard double-hung window between 23 and 36 inches wide. The lower sash must allow at least 14.5 inches of vertical clearance.
- This air conditioner is not designed for vertical, slider type windows or "through the wall" installation.
- Ensure that the window and frame are structurally sound and free from dry or rotted wood.
- Install the air conditioner on a side of the building which favors more shade than sunlight. If the appliance must be in direct sunlight, you should install a shade awning to ensure efficient functioning.
- Do not install the appliance where leakage of combustible gas is suspected.
- This air conditioner is designed to evaporate condensation under normal conditions. Under extremely hot or humid conditions, excess condensation may overflow to the outside. The air conditioner should be installed where condensation cannot drip on pedestrians or neighboring properties.
- Provide sufficient clearance around the appliance for air circulation. The rear of the appliance must be outdoors, it should not be in a garage or another room. Keep the appliance away from obstacles and at least 76 cm (30 inches) above the ground. Ensure that curtains and other obstructions do not block air flow to the appliance.

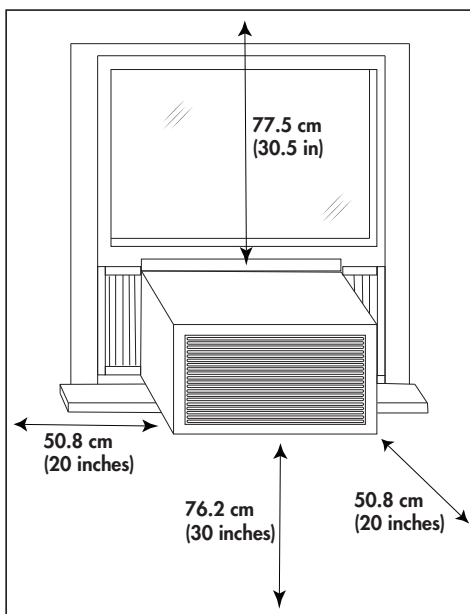

## REQUIRED TOOLS

- Screwdrivers: Phillips and flat head.
- Power Drill: 3.2mm (1/8 inch) diameter drill bit
- Pencil
- Measuring Tape
- Scissors
- Carpenter's Level

**Note:** Save the shipping carton and packing materials for future storage or transportation. Remove the plastic bag from the carton containing the installation hardware kit necessary for the installation of your air conditioner.

## INCLUDED ACCESSORIES

1. Top mounting rail
2. Filler panels
3. Sash lock
4. Lock frame x2
5. Remote control and 2 batteries (AAA)
6. 3/8" screws x4
7. 1/2" screws x3
8. 3/4" screws x4
9. Window sash seal
10. Foam top window gasket

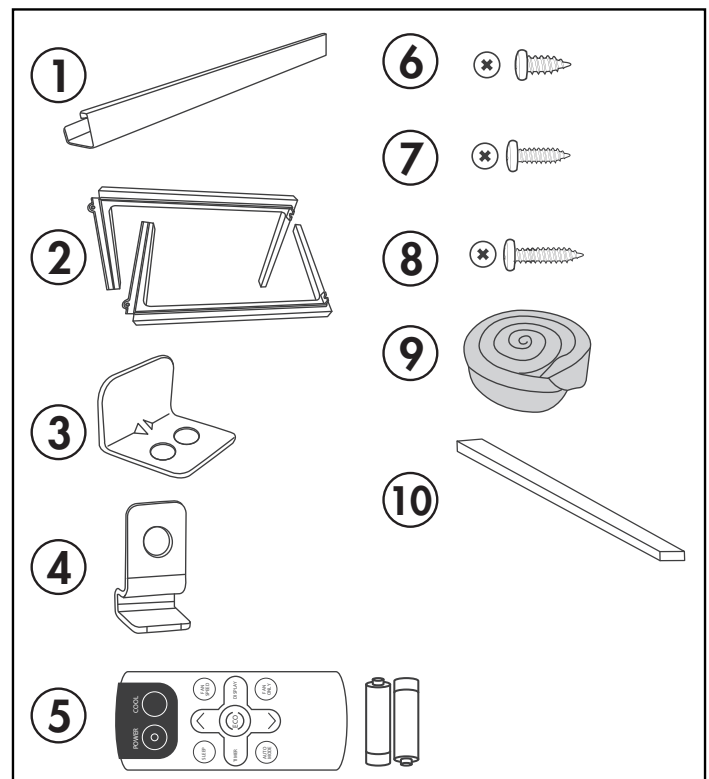

# INSTALLATION INSTRUCTIONS

## INSTALLATION

Note that images are for instructional purposes only. Your air conditioner may appear slightly different.

1. Use 4 included 3/8" screws to fasten the top mounting rail to the air conditioner.

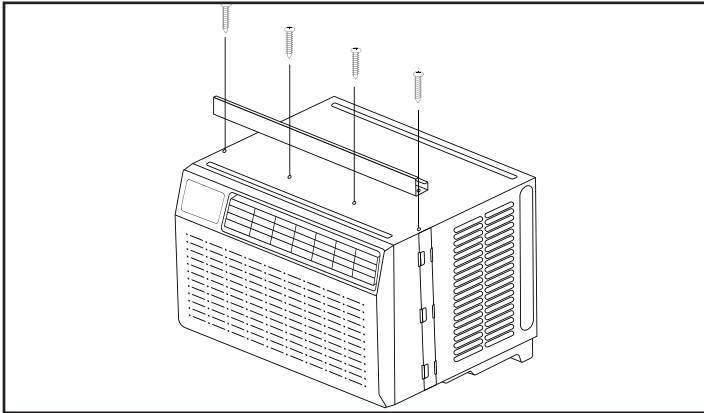

2. Fasten the accordion style side panels to the sides of the air conditioner. They are marked "right" and "left". Pull the leading edge to its maximum width and then slide the panels downward into the grooved notches on the sides of the cabinet.

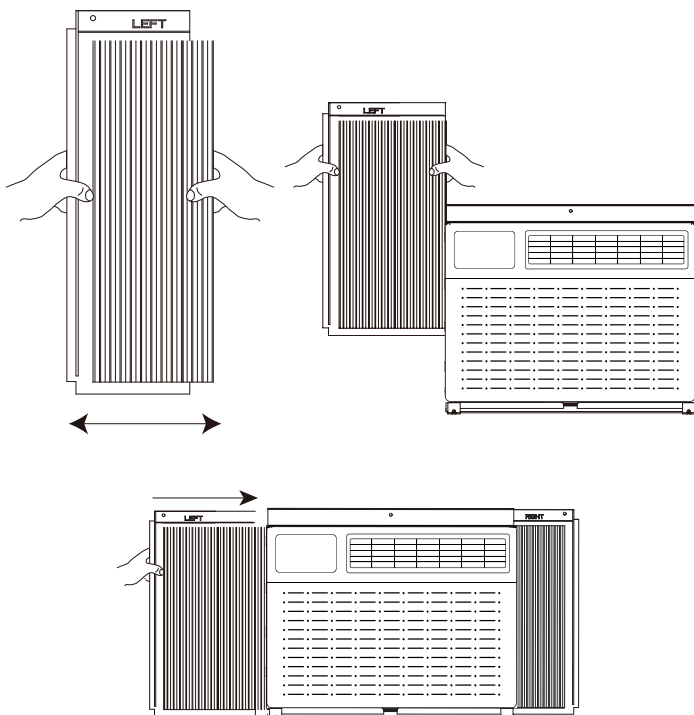

3. Place the air conditioner into the window. Close the window securely. The upper window should slide into the top mounting rail. The air conditioner should be tilted by 1/4" to the outside to allow water to drain out the back of the cabinet.

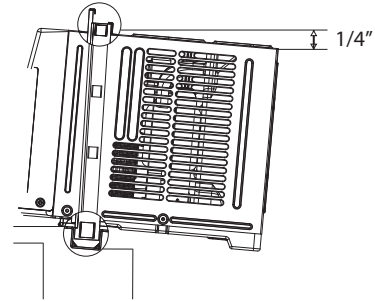

4. Fasten the air conditioner to the window frame using the 3 included 1/2" screws. Fasten each of the side panels using the included 3/4" screws and the lock frames.

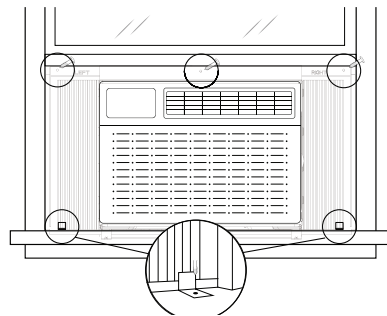

5. Attach the sash lock between the top of the sliding window and the window frame using 1 of the included 3/4" screws. To prevent outside air from entering the room, insert the foam top window gasket cut to the size of the window.

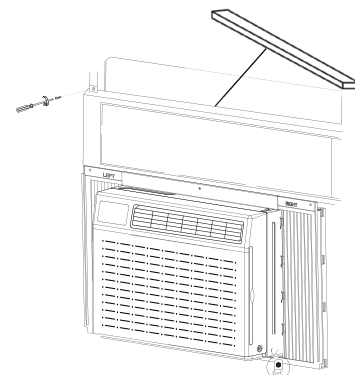

# OPERATING INSTRUCTIONS

## CONTROL PANEL



- Fan speed:** press the fan speed button to set the fan speed.
  - In cool mode the fan can be set to high, medium, low or auto.
  - In fan mode the fan can be set to high, medium or low.
- Filter button:** after the fan motor runs for 500 total hours, the filter check light will turn on to remind you to clean the filter. After cleaning the filter, press the filter button to turn off the light.
- Eco mode:** Eco mode can be used to save electricity. The air conditioner will turn off once the desired temperature is reached and will not turn on again until the temperature in the room exceeds the set temperature. While in eco mode the fan may turn on periodically for a few seconds to take an accurate temperature reading.
- Sleep button:** sleep mode will automatically adjust the set temperature every 30-60 minutes based on the ambient temperature and duration of sleep to promote comfortable sleeping conditions.
- Modes:** press the mode button to select the desired mode.
  - Auto mode:** the air conditioner will automatically choose the mode, cool, dry or fan based on ambient conditions.
  - Fan mode:** used to run the fan only. Fan mode only works when the air conditioner is vented.
  - Dry mode:** only available by pressing the mode button on the control panel. This mode reduces the humidity in the air. When in use, a function of alternating cooling and fan cycles is activated.
  - Cool mode:** used to cool the room and reduce air humidity. Adjust the fan speed and air temperature to your desired comfort level. In this mode, if Eco is not enabled, the fan may continue to run after reaching the desired temperature.
- Timer:** press the timer button to set the timer.
  - Set timer on:** with the air conditioner off, press the timer button and use the up and down arrows to set the desired temperature. Press the timer button again and use the up and down arrows to set the amount of time before the air conditioner turns on. Press the timer button again to start the countdown.
  - Set timer off:** with the air conditioner on, press the timer button and use the up and down arrows to set the amount of time before the air conditioner turns off. Press the timer button again to start the countdown.
  - The timer can be set from 0.5 - 24 hours. The up and down buttons will change the timer in 0.5 hour increments up to 10 hours and in 1 hour increments above 10 hours.
- Up and down buttons:** used to set the desired temperature or the timer.
- Power button:** used to turn the air conditioner on and off.
- Switching temperature units:** Within the first 3 minutes of powering on the device, ensure the unit is set to cool with medium fan speed, at either 30°C or 86°F. To change temperature units, press the Sleep button 8 times within an 8-second window.

# OPERATING INSTRUCTIONS

## REMOTE CONTROL

- 1. Power button:** used to turn the air conditioner on and off.
- 2. Cool button:** press to activate cool mode.
- 3. Up and down buttons:** used to set the desired temperature or the timer.
- 4. Sleep button:** sleep mode will automatically adjust the set temperature every 30-60 minutes based on the ambient temperature and duration of sleep to promote comfortable sleeping conditions.
- 5. Timer button:** press the timer button to set the timer.
  - **Set timer on:** with the air conditioner off, press the timer button and use the up and down arrows to set the desired temperature. Press the timer button again and use the up and down arrows to set the amount of time before the air conditioner turns on. Press the timer button again to start the countdown.
  - **Set timer off:** with the air conditioner on, press the timer button and use the up and down arrows to set the amount of time before the air conditioner turns off. Press the timer button again to start the countdown.
  - The timer can be set from 0.5 - 24 hours. The up and down buttons will change the timer in 0.5 hour increments below 10 hours and in 1 hours increments above 10 hours.
- 6. Auto mode button:** in auto mode the air conditioner automatically choose the mode of operation (cool, dry or fan) based on ambient conditions.
- 7. Fan speed:** press the fan speed button to set the fan speed. In cool mode the fan can be set to high, medium, low or auto. In fan mode the fan can be set to high, medium or low.
- 8. Display button:** press the display button to turn all lights on the display on or off.
- 9. Eco mode button:** Eco mode can be used to save electricity. The air conditioner will turn off once the desired temperature is reached and will not turn on again until the temperature in the room exceeds the set temperature. While in eco mode the fan may turn on periodically for a few seconds to take an accurate.
- 10. Fan only button:** used to run the fan only.
- 11. Switching temperature units:** Within the first 3 minutes of powering on the device, ensure the unit is set to cool with medium fan speed, at either 30°C or 86°F. To change temperature units, press the Sleep button 8 times within an 8-second window.



## LOUVER

Use the horizontal wheel on the front grill to direct the airflow using the directional louver.

## OPERATING INSTRUCTIONS

### REPLACING THE REMOTE BATTERIES

This air conditioner comes with two AAA batteries. Place the batteries in the remote control before use.

Use a small Phillips screwdriver to loosen the battery cover screw. Slide the battery cover down to remove. Insert batteries, replace the battery cover and then tighten the battery cover screw.

#### Notes:

- The air conditioner will not respond if curtains, doors or other materials block the signal from the remote control to the unit.
- Prevent any liquid from contact with the remote control. Do not expose the remote control to direct sunlight or heat.
- If the infrared signal receiver on the indoor unit is exposed to direct sunlight, the air conditioner may not function properly. Use curtains to prevent the sunlight from falling on the receiver.
- Do not mix old and new batteries or batteries of different types.
- Do not leave the batteries in the remote control if it is not going to be used for more than 2 months.

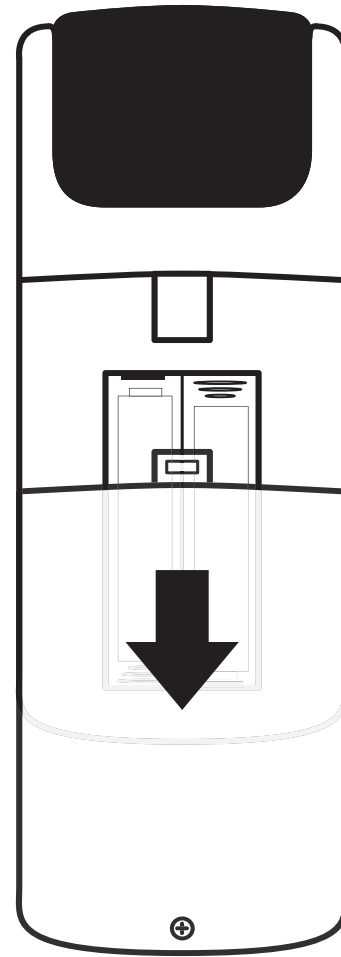

#### IMPORTANT

Do not dispose of batteries as unsorted municipal waste. Refer to local laws for proper disposal of batteries.

## CARE & MAINTENANCE

### CAUTION

The compressor is located on the left side of the appliance, on the same side as the controls. This side of the appliance will be heavier and more awkward to manipulate. Inadequate support on the control side of the appliance can result in personal injury and damage to the appliance and your property. It is recommended that you have someone assist you during the installation of this appliance.

### AIR FILTER

The air filter should be cleaned approximately every 2 weeks. The air filter may require more frequent cleaning if there is significant dander or fur in the air.

Ensure that the program selector dial is turned to "OFF" and that the power cord is unplugged. The air filter is located behind the front intake grill.

Use a vacuum cleaner with a soft brush attachment to remove any large debris or dust build up from the air filter. The filter can be washed in lukewarm, soapy water, below 40°C (104°F), or use a neutral cleaning agent. Rinse the filter with clean water and dry thoroughly before reinstalling in the appliance.

**Note:** Do not operate the appliance without the air filter installed.

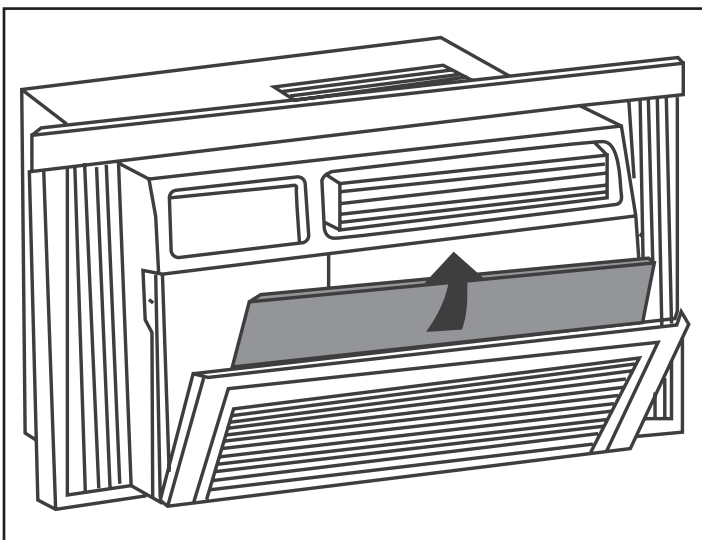

### CLEANING

To avoid possible electric shock, ensure that the appliance is unplugged before performing any cleaning or maintenance.

The outside of the appliance can be wiped clean with a soft cloth or with a lukewarm, damp cloth if necessary.

Do not use gasoline, benzene, thinner or any other chemicals to clean this appliance as these substances can cause damage to the finish and deformation of plastic parts.

Never pour water directly onto the appliance as this will cause deterioration of electrical components and wiring insulation.

### END OF SEASON CARE

Before removing the appliance from service for the year, operate the appliance on high fan mode for half a day to ensure the inside of the appliance is dry. This will help avoid the growth of mold or mildew inside the appliance. Ensure the filter is clean and dry. Store the appliance covered in a dry location.

**Note:** When installing or removing the appliance from the window, ensure that caution is taken to prevent it from falling backward. It is recommended that installation or removal is completed with assistance to prevent injury to persons or damage to property or the appliance.

### DISPOSAL

Check for local regulatory compliance regarding approved and safe disposal of this appliance.

## FREQUENTLY ASKED QUESTIONS

PROBLEM	POSSIBLE CAUSE AND SOLUTION
<b>Appliance will not operate</b>	<ul style="list-style-type: none"> <li>• Plug is not fully inserted into the wall outlet; ensure the unit is plugged in.</li> <li>• Blown fuse or circuit breaker; check the circuit breaker panel.</li> </ul>
<b>Insufficient cooling</b>	<ul style="list-style-type: none"> <li>• Air filters are dirty; ensure the air filter is clean.</li> <li>• Blocked air flow; ensure that the air inlets are not blocked.</li> <li>• Appliance size is too small for application; consider a larger appliance.</li> </ul>
<b>Noise</b>	<ul style="list-style-type: none"> <li>• Inadequate support in window installation; double check that all screws are tight and the installation is secure.</li> <li>• The air filter is dirty or blocked; ensure the air filter is clean.</li> <li>• Gurgling sounds are normal, this is coolant moving inside the appliance.</li> </ul>
<b>Water dripping inside</b>	<ul style="list-style-type: none"> <li>• Appliance is not properly angled to allow water to drain to the outside; ensure the unit is angled downward toward the outside.</li> </ul>
<b>Water dripping outside</b>	<ul style="list-style-type: none"> <li>• On very hot or humid days dripping water from the back of the appliance is normal.</li> </ul>
<b>Odors</b>	<ul style="list-style-type: none"> <li>• Usually caused by the formation of mold or mildew on internal wet surfaces.</li> <li>• Ensure the filter is clean.</li> <li>• Run the air conditioner on fan mode to remove any internal moisture.</li> </ul>
<b>Can I leave my air conditioner in place through the winter?</b>	No, do not leave the air conditioner in the window during the winter.
<b>What is the electrical rating?</b>	This information can be found on the rating plate located on the side of the unit.
<b>Can I use an extension cord?</b>	No, an extension cord may not be used.
<b>Is there supposed to be Styrofoam in the unit?</b>	The Styrofoam that is inside the unit acts as insulation. Do not remove it. Only remove loose packaging.
<b>Why do I hear water in the unit?</b>	Water is collected during the air conditioning process and will drain out of the unit and onto the ground. This why the unit should be installed on a slight downward tilt towards the outside.
<b>Why is there frost building up in the unit?</b>	When outdoor temperatures are below 18.3°C (65°F) frost may form when the air conditioner is in cooling mode. Switch the air conditioner to fan only mode until the frost melts.

# TROUBLESHOOTING

## WIRELESS APP TROUBLESHOOTING

PROBLEM	POSSIBLE CAUSE AND SOLUTION
<b>Appliance can't be configured successfully</b>	<ul style="list-style-type: none"><li>• Ensure that permissions are enabled for storage, location, camera, Wi-Fi and Bluetooth.</li><li>• Check the mobile connected WLAN router SSID and password is correct.</li><li>• Check whether there are additional settings of the WLAN router such as:<ul style="list-style-type: none"><li>• Firewall by router itself or by PC</li><li>• MAC address filtering</li><li>• Hidden SSID</li><li>• DHCP server</li></ul></li><li>• Reboot the WLAN router, mobile device and the appliance and try connecting again.</li><li>• Before rebooting, check that no one else has already connected to the appliance.</li></ul>
<b>Mobile device cannot control the appliance</b>	<ul style="list-style-type: none"><li>• In the case of a power failure, the wireless will lose permissions to control the appliance for 3 minutes.</li><li>• If the wireless does not automatically reconnect after 3 minutes, you may need to connect the wireless again.</li></ul>
<b>Mobile device cannot find the appliance</b>	<ul style="list-style-type: none"><li>• Check that the appliance is turned on and has power.</li><li>• Check that the wireless router is turned on and has power.</li><li>• Check that the internet connection is working.</li><li>• Check that the mobile device is charged and can connect to the internet.</li><li>• The appliance may have disappeared from the device list; try to read it again.</li></ul>



## Limited “In-Home” Warranty

This quality product is warranted to be free from manufacturer’s defects in material and workmanship, provided that the unit is used under the normal operating conditions intended by the manufacturer. This warranty is available only to the person to whom the unit was originally sold by Danby Products Limited (Canada) or Danby Products Inc. (U.S.A.) (hereafter “Danby”) or by an authorized distributor of Danby, and is non-transferable.

### Terms of Warranty

Plastic parts are warranted for thirty (30) days from the date of purchase, with no extensions provided.

**First 24 months** During the first twenty four (24) months, any functional parts of this product found to be defective, will be repaired or replaced, at warrantor’s option, at no charge to the original purchaser.

**To obtain service** Contact the dealer where the unit was purchased, or contact the nearest authorized Danby service depot, where service must be performed by a qualified service technician. If service is performed on the unit by anyone other than an authorized service depot, all obligations of Danby under this warranty shall be void.

**Boundaries of in-home service** Danby reserves the right to limit the boundaries of “In Home Service” to the proximity of an authorized service depot. Any appliance requiring service outside the limited boundaries of “In Home Service”, will be the consumer’s responsibility to transport at their own expense to the original point of purchase or a service depot for repair. If the appliance is installed in a location that is 100 kilometers (62 miles) or more from the nearest service center, it must be delivered to the nearest authorized Danby Service Depot by the purchaser.

Transportation charges to and from the service location are not protected by this warranty and are the responsibility of the purchaser.

### Exclusions

Save as herein provided, by Danby, there are no other warranties, conditions, representations or guarantees, express or implied, made or intended by Danby or its authorized distributors and all other warranties, conditions, representations or guarantees, including any warranties, conditions, representations or guarantees under any Sale of Goods Act or like legislation or statute is hereby expressly excluded. Save as herein provided, Danby shall not be responsible for any damages to persons or property, including the unit itself, howsoever caused or any consequential damages arising from the malfunction of the unit and by the purchase of the unit, the purchaser does hereby agree to indemnify and hold harmless Danby from any claim for damages to persons or property caused by the unit.

### General Provisions

No warranty or insurance herein contained or set out shall apply when damage or repair is caused by any of the following:

1. Power failure.
2. Damage in transit or when moving the appliance.
3. Improper power supply such as low voltage, defective house wiring or inadequate fuses.
4. Accident, alteration, abuse or misuse of the appliance such as inadequate air circulation in the room or abnormal operating conditions (ie. extremely high or low room temperature).
5. Use for commercial or industrial purposes (ie. If the appliance is not installed in a domestic residence).
6. Fire, water damage, theft, war, riot, hostility, acts of God such as hurricanes, floods etc.
7. Service calls resulting in customer education.
8. Improper Installation (ie. Building-in of a free standing appliance or using an appliance outdoors that is not approved for outdoor application, including but not limited to: garages, patios, porches or anywhere that is not properly insulated or climate controlled).

**Proof of purchase date will be required for warranty claims; retain bills of sale. In the event that warranty service is required, present the proof of purchase to our authorized service depot.**

# Bienvenue dans la famille Danby.

Nous sommes fiers de nos produits de qualité et nous croyons en un service fiable. Nous vous suggérons de lire ce manuel du propriétaire avant de brancher votre nouvel appareil car il contient des informations de fonctionnement importantes, des informations de sécurité, des conseils de dépannage et d'entretien pour assurer la fiabilité et la longévité de votre appareil.

Vous avez droit à la couverture de la garantie décrite dans le manuel du propriétaire fourni avec votre nouvel appareil.

1. Veuillez noter ci-dessous les informations relatives à votre appareil. **Vous devez conserver la preuve d'achat originale pour valider et bénéficier des services de garantie.**
2. Enregistrez votre produit en ligne et répondez à un sondage pour bénéficier d'une **PROLONGATION DE GARANTIE GRATUITE DE 2 MOIS**. Suivez le lien ci-dessous : <https://www.danby.com/fr/soutien/enregistrement-du-produit/>

Numéro de modèle : \_\_\_\_\_

Numéro de série : \_\_\_\_\_

Date d'achat : \_\_\_\_\_

## Besoin d'assistance?

1. Lisez votre manuel du propriétaire pour obtenir de l'aide à l'installation, au dépannage et à la maintenance.
2. Visitez **www.Danby.com** pour accéder aux outils en libre-service, aux FAQ et bien plus encore en recherchant votre numéro de modèle dans la barre de recherche.
3. Pour obtenir de **l'aide du service clientèle**, veuillez remplir le formulaire en ligne à l'adresse suivante : **www.danby.com/support**. Votre demande sera directement transmise à un expert spécialisé dans votre appareil.

**PIÈCES ET SERVICE - CLAUSE DE NON-RESPONSABILITÉ:** Danby ne garantis pas la disponibilité indéfinie de toutes les pièces, des manuels d'entretien pour chaque modèle ni la disponibilité de ses techniciens dans toutes les régions.



## Consignes de sécurité importantes

LIRE ET SUIVRE TOUTES LES INSTRUCTIONS DE SÉCURITÉ



### EXIGENCES DE SÉCURITÉ

**DANGER:** Risque d'incendie ou d'explosion. Fluide frigorigène inflammable utilisé. Ne pas endommager le circuit de réfrigérant.

- Assurez-vous que les réparations sont effectuées par du personnel autorisé par l'usine, afin de minimiser les dommages au produit ou les problèmes de sécurité.
- Consultez le manuel de réparation ou le guide du propriétaire avant de tenter de réparer ce produit. Toutes les précautions de sécurité doivent être suivies.
- Éliminer correctement conformément aux réglementations fédérales ou locales.
- Suivez attentivement les instructions de manipulation.
- Veillez à ce que les ouvertures de ventilation de l'appareil ne soient pas obstruées.
- N'utilisez pas d'appareils mécaniques ou d'autres moyens pour accélérer le processus de dégivrage.
- Les enfants doivent être surveillés pour s'assurer qu'ils ne jouent pas avec l'appareil.
- Ne rangez pas et n'installez pas l'appareil à proximité de sources d'allumage fonctionnant en continu, telles que des flammes nues ou une cuisinière à gaz.
- Ne pas utiliser près de l'eau ou dans une pièce humide.
- Ne pas percer ou brûler.
- Sachez que les réfrigérants peuvent ne pas contenir d'odeur.
- L'appareil doit être rangé de manière à éviter tout dommage mécanique.

Tout le câblage doit être conforme aux codes locaux et nationaux et doit être installé par un électricien qualifié. Vérifiez l'alimentation disponible et résolvez tout problème de câblage avant d'installer et d'utiliser cet appareil.

La plaque signalétique située sur le côté droit de l'appareil, juste au-dessus du cordon d'alimentation, contient des données électriques et techniques.

Cet appareil n'est pas destiné à être utilisé par des personnes (y compris des enfants) dont les capacités physiques, sensorielles ou mentales peuvent être différentes ou réduites, ou qui manquent d'expérience ou de connaissances, à moins que ces personnes ne soient supervisées ou formées pour faire fonctionner l'appareil par une personne responsable de leur utilisation. sécurité.

### INSTRUCTIONS DE MISE À LA TERRE

Cet appareil doit être mis à la terre. La mise à la terre réduit le risque de choc électrique en fournissant un fil d'échappement pour le courant électrique.

Cet appareil possède un cordon doté d'un fil de mise à la terre avec une fiche à 3 broches. Le cordon d'alimentation doit être branché sur une prise correctement mise à la terre. Si la sortie est une prise murale à 2 broches, elle doit être remplacée par une prise murale à 3 broches correctement mise à la terre. La plaque signalétique en série indique la tension et la fréquence auxquelles l'appareil est conçu.

**AVERTISSEMENT** - Une utilisation incorrecte de la fiche de mise à la terre peut entraîner un risque d'électrocution. Consultez un électricien qualifié ou un agent de service si les instructions de mise à la terre ne sont pas complètement comprises ou s'il existe un doute quant à savoir si l'appareil est correctement mis à la terre.

**Ne branchez pas votre appareil à des rallonges ou avec un autre appareil dans la même prise murale.** Ne pas épisser le cordon d'alimentation. Ne coupez ou retirez en aucun cas la troisième broche du cordon d'alimentation. N'utilisez pas de cordons de prolongement ou d'adaptateurs sans mise à la terre (deux broches).

Si le cordon d'alimentation est endommagé, il doit être remplacé par le fabricant, son agent de service ou une personne qualifiée similaire afin d'éviter tout risque.



#### ATTENTION: RISQUE D'INCENDIE

Fluide frigorigène inflammable utilisé. Lors de l'entretien ou de la mise au rebut du climatiseur, le réfrigérant ne doit pas pouvoir s'échapper à l'air libre.

**GARDEZ CES INSTRUCTIONS!**



## Consignes de sécurité importantes

LIRE ET SUIVRE TOUTES LES INSTRUCTIONS DE SÉCURITÉ



Toute personne impliquée dans le travail sur le circuit de fluide frigorigène doit détenir un certificat en cours de validité, délivré par une autorité d'évaluation accréditée du secteur, attestant de sa compétence pour manipuler les fluides frigorigènes en toute sécurité, conformément à une spécification d'évaluation reconnue par l'industrie.

L'entretien ne doit être effectué que selon les recommandations du fabricant. L'entretien et les réparations nécessitant l'assistance d'un autre personnel qualifié doivent être effectués sous la supervision de la personne compétente pour l'utilisation de réfrigérants inflammables.

Lors de l'entretien ou de la mise au rebut de l'appareil, le réfrigérant doit être récupéré correctement et ne doit pas être autorisé à se décharger directement dans l'air.

### Informations sur le service

- 1. Vérifiez la zone:** Avant de commencer à travailler sur des systèmes contenant des frigorigènes inflammables, des contrôles de sécurité sont nécessaires pour réduire au minimum le risque d'inflammation. Pour réparer le système de réfrigération, les précautions suivantes doivent être respectées avant de procéder à des travaux sur le système.
- 2. Procédure de travail:** Les travaux doivent être effectués selon une procédure contrôlée, de manière à minimiser le risque de présence de gaz ou de vapeurs inflammables pendant l'exécution des travaux.
- 3. Zone de travail générale:** Tout le personnel de maintenance et les autres personnes travaillant dans la zone locale doivent être informés de la nature des travaux effectués. Les travaux dans des espaces confinés doivent être évités. La zone autour de l'espace de travail doit être divisée. Assurez-vous que les conditions dans la zone de travail ont été sécurisées en retirant tout matériau inflammable.
- 4. Vérification de la présence de réfrigérant:** La zone doit être vérifiée avec un détecteur de réfrigérant approprié avant et pendant le travail pour s'assurer que le technicien est conscient des atmosphères potentiellement inflammables. Assurez-vous que l'équipement de détection de fuites utilisé est adapté à une utilisation avec des réfrigérants inflammables, c'est-à-dire qu'il ne produit pas d'étincelles, qu'il est correctement scellé et qu'il est intrinsèquement sûr.
- 5. Présence d'extincteur:** Si des travaux à chaud doivent être effectués sur l'équipement de réfrigération ou sur toute pièce associée, un équipement d'extinction d'incendie approprié doit être disponible. Avoir un extincteur à poudre sèche ou au CO2 adjacent à la zone de travail.
- 6. Aucune source d'inflammation:** Aucune personne effectuant des travaux en rapport avec un système de réfrigération impliquant l'exposition de tuyauteries contenant ou ayant contenu un réfrigérant inflammable ne doit utiliser une source d'inflammation de manière à entraîner un risque d'incendie ou d'explosion. Toutes les sources d'inflammation possibles, y compris le tabagisme, doivent être suffisamment éloignées du lieu d'installation, de réparation, de retrait et d'élimination, pendant lesquelles un réfrigérant inflammable peut éventuellement être rejeté dans l'espace environnant. Avant le début des travaux, la zone autour de l'équipement doit être inspectée pour s'assurer qu'il n'y a pas de danger d'inflammabilité ou de risque d'inflammation. Aucun signe de fumer ne doit être affiché.
- 7. Zone ventilée:** Assurez-vous que la zone est à l'air libre ou qu'elle est correctement ventilée avant de pénétrer dans le système ou d'effectuer des travaux à chaud. Une certaine ventilation doit être maintenue pendant la durée des travaux. La ventilation doit disperser en toute sécurité tout fluide réfrigérant libéré et de préférence l'expulser de l'extérieur vers l'atmosphère.
- 8. Contrôles de l'équipement de réfrigération:** Lorsque des composants électriques sont remplacés, ils doivent être adaptés à l'usage prévu et aux spécifications appropriées. Respectez à tout moment les directives du fabricant en matière d'entretien et de maintenance. En cas de doute, consultez le service technique du fabricant.

**GARDEZ CES INSTRUCTIONS!**



## Consignes de sécurité importantes

LIRE ET SUIVRE TOUTES LES INSTRUCTIONS DE SÉCURITÉ



Les contrôles suivants doivent être appliqués aux installations utilisant des réfrigérants inflammables:

- La taille de la charge est conforme à la taille de la pièce dans laquelle les pièces contenant le réfrigérant sont installées.
- Les machines de ventilation et les sorties fonctionnent de manière adéquate et ne sont pas obstruées.
- Si un circuit de réfrigération indirect est utilisé, le circuit secondaire doit être vérifié pour la présence de réfrigérant.
- Le marquage sur l'équipement continue d'être visible et lisible. Les marques et les signes qui deviennent illisibles doivent être corrigés.
- Les tuyaux ou composants de réfrigération sont installés dans une position où ils ne risquent pas d'être exposés à une substance susceptible de corroder les composants contenant du réfrigérant, à moins que les composants ne soient construits avec des matériaux intrinsèquement résistants à la corrosion ou protégés de manière adéquate.

**9. Contrôles aux appareils électriques:** La réparation et la maintenance des composants électriques doivent inclure les contrôles de sécurité initiaux et les procédures d'inspection des composants. S'il existe un défaut susceptible de compromettre la sécurité, aucune alimentation électrique ne doit être connectée au circuit jusqu'à ce que le problème soit résolu. Si le défaut ne peut pas être corrigé immédiatement mais qu'il est nécessaire de poursuivre le fonctionnement, une solution temporaire adéquate doit être utilisée. Cela doit être signalé au propriétaire de l'équipement afin que toutes les parties soient informées.

Les contrôles de sécurité initiaux doivent inclure:

- Que les condensateurs sont déchargés. Ceci doit être fait de manière sûre pour éviter la possibilité d'étincelles.
- Qu'aucun composant ni câblage électrique sous tension ne soit exposé pendant le chargement, la récupération ou la purge du système.
- Qu'il existe une continuité de la mise à la terre.

### Réparation de composants scellés

1. Lors de la réparation de composants scellés, toutes les alimentations électriques doivent être débranchées de l'équipement utilisé avant toute dépose de couvercles scellés, etc. S'il est absolument nécessaire de prévoir une alimentation électrique de l'équipement pendant l'entretien, une détection des fuites fonctionnant en permanence doit être situé au point le plus critique pour avertir d'une situation potentiellement dangereuse.
2. Afin de garantir qu'en manipulant des composants électriques, le boîtier ne soit pas modifié de telle sorte que le niveau de protection soit affecté, une attention particulière doit être accordée aux éléments suivants:
  - Dommages aux câbles, nombre excessif de connexions, bornes non conformes aux spécifications d'origine, dommages aux joints, mauvais montage des presse-étoupes, etc.
  - Assurez-vous que l'appareil soit bien monté.
  - Assurez-vous que les joints ou les matériaux d'étanchéité ne se sont pas dégradés de telle sorte qu'ils ne servent plus à empêcher la pénétration d'atmosphères inflammables. Les pièces de rechange doivent être conformes aux spécifications du fabricant.

Remarque: l'utilisation d'un produit d'étanchéité à base de silicone peut nuire à l'efficacité de certains types d'équipement de détection de fuites. Les composants de sécurité intrinsèque ne doivent pas nécessairement être isolés avant de travailler dessus.

### Réparation de composants à sécurité intrinsèque

N'appliquez aucune charge inductive ou capacitive permanente sur le circuit sans vous assurer que cela ne dépassera pas la tension et le courant autorisés pour l'équipement utilisé. Les composants à sécurité intrinsèque sont les seuls types sur lesquels on peut travailler tout en vivant dans une atmosphère inflammable. L'appareil d'essai doit avoir la cote correcte. Remplacez les composants uniquement par des pièces spécifiées par le fabricant. D'autres pièces peuvent provoquer l'inflammation de réfrigérant dans l'atmosphère par une fuite.

**GARDEZ CES INSTRUCTIONS!**



## Consignes de sécurité importantes

LIRE ET SUIVRE TOUTES LES INSTRUCTIONS DE SÉCURITÉ



### Le câblage

Vérifiez que le câblage ne sera pas soumis à l'usure, à la corrosion, à une pression excessive, aux vibrations, aux arêtes vives ou à tout autre effet néfaste sur l'environnement. La vérification doit également prendre en compte les effets du vieillissement ou des vibrations continues provenant de sources telles que les compresseurs ou les ventilateurs.

### Détection de réfrigérants inflammables

En aucun cas, des sources d'inflammation potentielles ne doivent être utilisées pour rechercher ou détecter des fuites de réfrigérant. Une lampe à incandescence ou tout autre détecteur utilisant une flamme nue ne doit pas être utilisé.

### Méthodes de détection de fuite

Les méthodes de détection des fuites suivantes sont jugées acceptables pour les systèmes contenant des réfrigérants inflammables:

- Des détecteurs de fuites électroniques doivent être utilisés pour détecter les réfrigérants inflammables, mais la sensibilité peut ne pas être adéquate ou nécessiter un réétalonnage. L'équipement de détection doit être étalonné dans une zone sans réfrigérant. Assurez-vous que le détecteur soit pas une source potentielle d'inflammation et qu'il convient au réfrigérant utilisé.
- L'équipement de détection de fuites doit être réglé sur un pourcentage de la LF du réfrigérant et doit être calibré avec le réfrigérant utilisé et le pourcentage de gaz approprié (25% maximum) soit confirmé.
- Les fluides de détection des fuites peuvent être utilisés avec la plupart des réfrigérants, mais l'utilisation de détergents contenant du chlore doit être évitée car le chlore peut réagir avec le réfrigérant et corroder le cuivre ou les tuyauteries.
- Si une fuite est suspectée, toutes les flammes nues doivent être supprimées ou éteintes.
- Si une fuite de réfrigérant nécessitant un brasage est détectée, tout le réfrigérant doit être récupéré du système ou isolé au moyen de vannes d'arrêt dans une partie du système éloignée de la fuite. L'azote libre d'oxygène (OFN) doit ensuite être purgé à travers le système avant et pendant le processus de brasage.

### Enlèvement et évacuation

Lorsque vous pénétrez dans le circuit de fluide frigorigène pour effectuer des réparations ou à toute autre fin, vous devez utiliser des procédures classiques. Cependant, il est important que la meilleure pratique soit suivie car l'inflammabilité est une considération. Les procédures suivantes doivent être respectées:

- Retirer le réfrigérant.
- Purger le circuit avec du gaz inerte.
- Évacuer.
- Purger à nouveau avec un gaz inerte.
- Ouvrir le circuit en coupant ou en soudant.
- La charge de réfrigérant doit être récupérée dans les bonnes bouteilles de récupération. Le système doit être rincé avec OFN pour sécuriser l'unité. Ce processus peut avoir besoin d'être répété plusieurs fois. L'air comprimé ou l'oxygène ne doit pas être utilisé pour cette tâche.
- Le rinçage doit être réalisé en rompant le vide dans le système avec OFN et en continuant à se remplir jusqu'à atteindre la pression de travail, puis en relâchant dans l'atmosphère et en tirant finalement vers le vide. Ce processus doit être répété jusqu'à ce qu'il n'y ait plus de réfrigérant dans le système. Lorsque la dernière charge OFN est utilisée, le système doit être purgé à la pression atmosphérique pour permettre le travail. Cette opération est absolument essentielle si des opérations de brasage sur la tuyauterie doivent avoir lieu.
- Assurez-vous que la sortie de la pompe à vide ne se trouve pas à proximité de sources d'inflammation et qu'il existe une ventilation.

### Procédures de charge

Outre les procédures de chargement classiques, les exigences suivantes doivent être respectées:

- Assurez-vous que les différents réfrigérants ne soient pas contaminés lors de l'utilisation d'un équipement de charge. Les tuyaux ou les conduites doivent être aussi courts que possible pour minimiser la quantité de réfrigérant qu'ils contiennent.
- Les bouteilles doivent être maintenues debout.
- Assurez-vous que le système de réfrigération est mis à la terre avant de le charger avec du réfrigérant.
- Étiquetez le système lorsque le chargement est terminé, s'il ne l'est pas déjà.
- Un soin extrême doit être pris pour ne pas trop remplir le système de réfrigération.
- Avant de recharger le système, il doit être testé sous pression avec OFN. Le système doit être soumis à un test d'étanchéité à la fin du chargement mais avant la mise en service. Un contrôle d'étanchéité doit être effectué avant de quitter le site.

**GARDEZ CES INSTRUCTIONS!**



## Consignes de sécurité importantes

### LIRE ET SUIVRE TOUTES LES INSTRUCTIONS DE SÉCURITÉ



#### Déclassement

Avant d'effectuer cette procédure, il est essentiel que le technicien connaisse parfaitement l'équipement dans tous ses détails. Il est recommandé, conformément aux bonnes pratiques, que tous les réfrigérants soient récupérés en toute sécurité. Avant l'exécution de la tâche, un échantillon d'huile et de réfrigérant doit être prélevé au cas où une analyse serait nécessaire avant de réutiliser le réfrigérant récupéré. Il est essentiel que l'alimentation électrique soit disponible avant le début de la tâche.

- A. Familiarisez-vous avec l'équipement et son fonctionnement.
- B. Isoler le système électriquement.
- C. Avant de tenter la procédure, assurez-vous que:
  - Un équipement de manutention mécanique est disponible si nécessaire pour la manipulation des bouteilles de réfrigérant.
  - Tous les équipements de protection individuelle sont disponibles et utilisés correctement.
  - Le processus de récupération est supervisé à tout moment par une personne compétente.
  - L'équipement de récupération et les bouteilles sont conformes aux normes appropriées.
- D. Pomper le système de réfrigérant, si possible.
- E. Si le vide n'est pas possible, créez un collecteur afin que le réfrigérant puisse être éliminé de différentes parties du système.
- F. Assurez-vous que le cylindre est situé sur la balance avant la récupération.
- G. Démarrez la machine de récupération et utilisez-la conformément aux instructions du fabricant.
- H. Ne pas trop remplir les bouteilles. Pas plus de 80% de volume de charge liquide.
- I. Ne dépassez pas la pression de service maximale du cylindre, même temporairement.
- J. Lorsque les bouteilles ont été remplies correctement et que le processus est terminé, assurez-vous que les bouteilles et l'équipement sont retirés du site rapidement et que toutes les vannes d'isolement de l'équipement sont fermées.
- K. Le réfrigérant récupéré ne doit pas être chargé dans un autre système de réfrigération à moins d'avoir été nettoyé et vérifié.

#### Étiquetage

L'équipement doit porter une étiquette indiquant qu'il a été mis hors service et vidé du réfrigérant. L'étiquette doit être datée et signée. Assurez-vous qu'il y a des étiquettes sur l'équipement indiquant que celui-ci contient du réfrigérant inflammable.

#### Récupération

Lorsque vous retirez du fluide frigorigène d'un système, que ce soit pour un entretien ou une mise hors service, il est recommandé de procéder à l'élimination de tous les fluides frigorigènes en toute sécurité.

Lors du transfert du réfrigérant dans les bouteilles, assurez-vous que seul le récupérateur approprié récupère les bouteilles. Assurez-vous que le nombre correct de cylindres permettant de contenir la charge totale du système est disponible. Tous les cylindres à utiliser sont conçus pour le réfrigérant récupéré et étiquetés pour ce réfrigérant, c'est-à-dire des cylindres spéciaux pour la récupération du réfrigérant. Les bouteilles doivent être équipées d'une soupape de surpression et des vannes d'arrêt associées en bon état de fonctionnement. Les bouteilles de récupération vides sont évacuées et, si possible, refroidies avant la récupération.

L'équipement de récupération doit être en bon état de fonctionnement, avec un ensemble d'instructions concernant l'équipement disponible et doit être adapté à la récupération des réfrigérants inflammables. En outre, un jeu de balances étalonnées doit être disponible et en bon état de fonctionnement. Les flexibles doivent être complets avec des raccords débranchés sans fuite et en bon état. Avant d'utiliser la machine de récupération, vérifiez qu'elle soit en bon état de fonctionnement, correctement entretenue et que tous les composants électriques associés sont scellés pour éviter toute inflammation en cas de fuite du réfrigérant. Consultez le fabricant en cas de doute.

Le fluide frigorigène récupéré doit être renvoyé au fournisseur de fluide frigorigène dans la bouteille de récupération appropriée et la note de transfert de déchets correspondante doit être préparée. Ne mélangez pas les réfrigérants dans les unités de récupération et en particulier dans les bouteilles. Si des compresseurs ou des huiles de compresseurs doivent être éliminés, assurez-vous qu'ils ont été évacués à un niveau acceptable pour vous assurer que le réfrigérant inflammable ne reste pas dans le lubrifiant. Le processus d'évacuation doit être effectué avant de renvoyer le compresseur aux fournisseurs. Seul un chauffage électrique du corps du compresseur doit être utilisé pour accélérer ce processus. Lorsque l'huile est vidangée d'un système, elle doit être effectuée en toute sécurité.

**GARDEZ CES INSTRUCTIONS!**

# INSTRUCTIONS D'INSTALLATION

## EMPLACEMENT

- Ce climatiseur est conçu pour s'adapter à l'intérieur d'une fenêtre à guillotine standard entre 23 et 36 pouces de large. Le châssis inférieur doit permettre au moins 14,5 pouces de dégagement vertical.
- Ce climatiseur n'est pas conçu pour une installation verticale de fenêtres coulissantes ou « à travers le mur ».
- Assurez-vous que la fenêtre et le cadre sont structurellement sains et exempts de bois sec ou pourri.
- Installez le climatiseur sur un côté du bâtiment qui privilégie plus l'ombre que la lumière du soleil. Si l'appareil doit être exposé à la lumière directe du soleil, vous devez installer un store d'ombrage pour assurer un fonctionnement efficace.
- N'installez pas l'appareil là où une fuite de gaz combustible est suspectée.
- Ce climatiseur est conçu pour évaporer la condensation dans des conditions normales. Dans des conditions extrêmement chaudes ou humides, l'excès de condensation peut déborder vers l'extérieur. Le climatiseur doit être installé là où la condensation ne peut pas s'égoutter sur les piétons ou les propriétés voisines.
- Prévoyez un dégagement suffisant autour de l'appareil pour la circulation de l'air. L'arrière de l'appareil doit être à l'extérieur, il ne doit pas se trouver dans un garage ou une autre pièce. Gardez l'appareil éloigné des obstacles et à au moins 76 cm (30 pouces) au-dessus du sol. Assurez-vous que les rideaux et autres obstacles ne bloquent pas le flux d'air vers l'appareil.

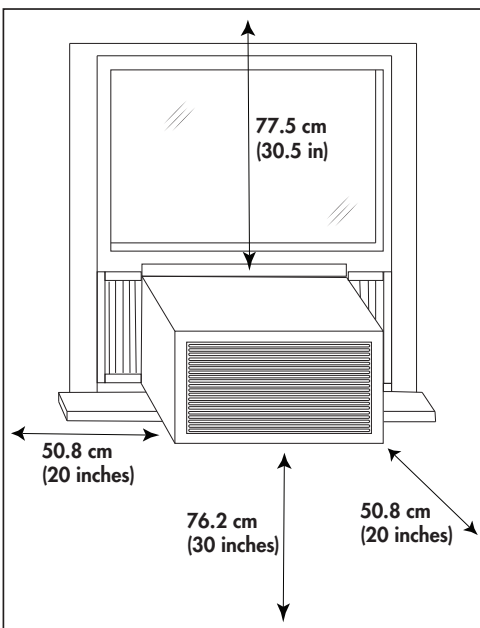

## OUTILS REQUIS

- Tournevis: Phillips et tête plate.
- Perceuse électrique: foret de 3,2 mm (1/8 pouce) de diamètre
- Crayon
- Mètre ruban
- Les ciseaux
- Niveau de menuisier

**Remarque:** Conservez le carton d'expédition et les matériaux d'emballage pour un entreposage ou un transport futur. Retirez le sac en plastique du carton contenant le kit de matériel d'installation nécessaire à l'installation de votre climatiseur. Veuillez vérifier le contenu du kit de matériel par rapport à la liste de contrôle du modèle correspondant, avant l'installation de l'appareil.

## ACCESSOIRES INCLUS

1. Rail de montage supérieur
2. Panneaux de remplissage
3. Serrure de châssis
4. Cadre de verrouillage x2
5. Télécommande et 2 piles (AAA)
6. Vis 3/8" x4
7. Vis 1/2" x3
8. Vis 3/4" x4
9. Joint de châssis de fenêtre
10. Joint de fenêtre supérieur en mousse

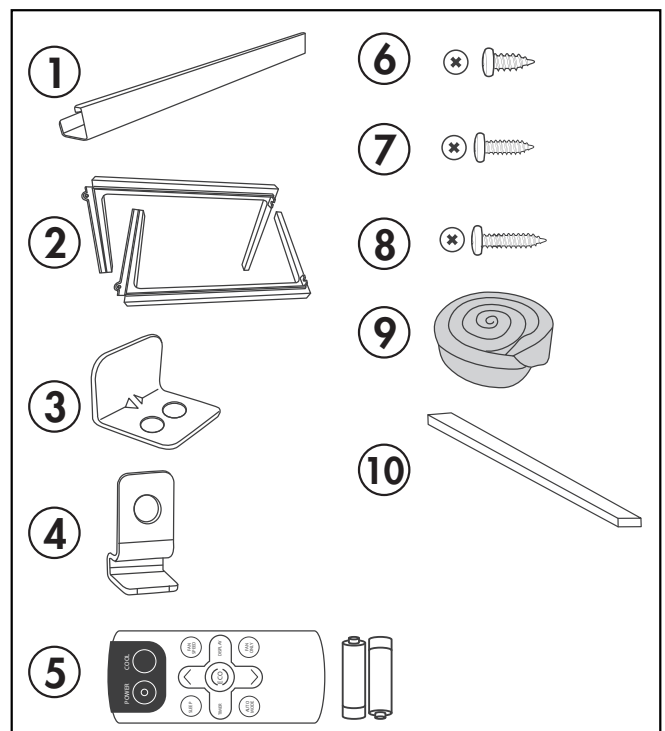

# INSTRUCTIONS D'INSTALLATION

## INSTALLATION

Notez que les images sont uniquement à des fins pédagogiques. Votre climatiseur peut sembler légèrement différent.

1. Utilisez 4 vis 3/8" incluses pour fixer le rail de montage supérieur au climatiseur.

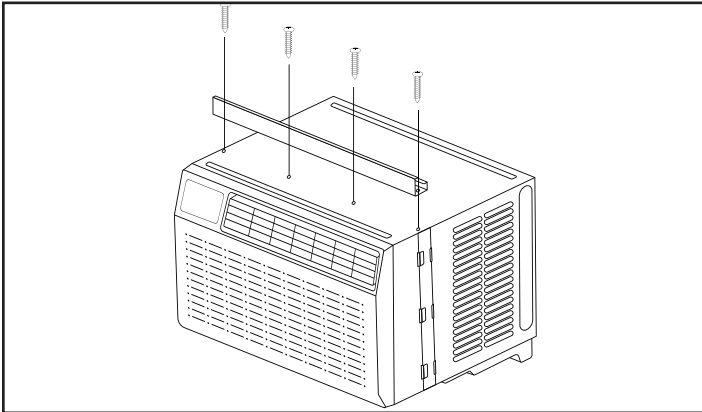

2. Fixez les panneaux latéraux de style accordéon sur les côtés du climatiseur. Ils sont marqués «droite» et «gauche». Tirez le bord d'attaque à sa largeur maximale, puis faites glisser les panneaux vers le bas dans les encoches rainurées sur les côtés de l'armoire.

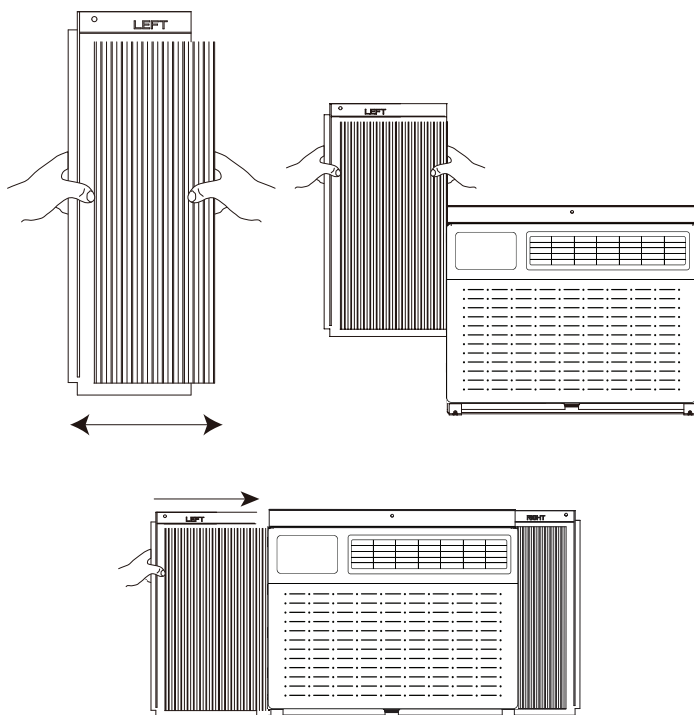

3. Placez le climatiseur dans la fenêtre. Fermez la fenêtre en toute sécurité. La fenêtre supérieure doit glisser dans le rail de montage supérieur. Le climatiseur doit être carrelé de 1/4" vers l'extérieur pour permettre à l'eau de s'écouler par l'arrière du climatiseur.

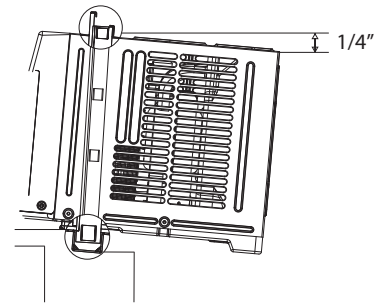

4. Fixez le climatiseur au cadre de la fenêtre à l'aide des 3 vis de 1/2" fournies. Fixez chacun des panneaux latéraux à l'aide des vis de 3/4" et des cadres de verrouillage.

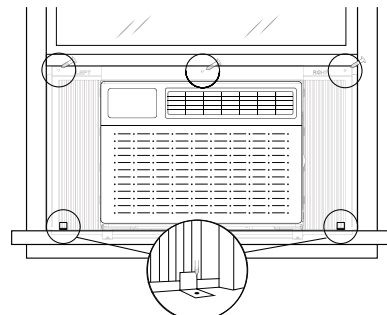

5. Fixez le verrou de châssis entre le haut de la fenêtre coulissante et le cadre de la fenêtre à l'aide de 1 des vis 3/4" incluses. Pour empêcher l'air extérieur de pénétrer dans la pièce, insérez le joint de fenêtre supérieur en mousse coupé à la taille de la fenêtre.

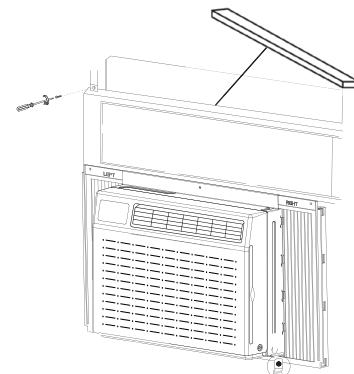

# INSTRUCTIONS D'UTILISATION

## PANNEAU DE CONTRÔLE



- Vitesse du ventilateur** : appuyez sur le bouton de vitesse du ventilateur pour régler la vitesse du ventilateur.
  - En mode refroidissement, le ventilateur peut être réglé sur haut, moyen, bas ou automatique.
  - En mode ventilateur, le ventilateur peut être réglé sur haut, moyen ou bas.
- Bouton de filtre** : après que le moteur du ventilateur fonctionne pendant 500 heures au total, le voyant de contrôle du filtre s'allume pour vous rappeler de nettoyer le filtre. Après avoir nettoyé le filtre, éteignez la lumière en appuyant sur le bouton du filtre.
- Mode Eco** : Le mode Eco peut être utilisé pour économiser de l'électricité. Le climatiseur s'éteindra une fois la température désirée atteinte et ne se rallumera pas tant que la température dans la pièce ne dépassera pas la température réglée. En mode éco, le ventilateur peut s'allumer périodiquement pendant quelques secondes pour prendre une lecture précise de la température.
- Bouton de veille** : le mode veille ajustera automatiquement la température réglée toutes les 30 à 60 minutes en fonction de la température ambiante et de la durée du sommeil pour favoriser des conditions de sommeil confortables.
- Bouton du mode** : appuyez sur le bouton de mode pour sélectionner le mode souhaité.
  - Mode automatique** : le climatiseur choisira automatiquement le mode, froid, sec ou ventilateur en fonction des conditions ambiantes.
  - Mode ventilateur** : utilisé pour faire fonctionner le ventilateur uniquement. Le mode ventilateur ne fonctionne que lorsque le climatiseur est purgé..
  - Mode sec** : disponible uniquement en appuyant sur le bouton mode du panneau de commande. Ce mode réduit l'humidité de l'air. Lors de l'utilisation, une fonction d'alternance des cycles de refroidissement et de ventilation est activée.
  - Mode refroidissement** : utilisé pour refroidir la pièce et réduire l'humidité de l'air. Ajustez la vitesse du ventilateur et la température de l'air au niveau de confort souhaité. Dans ce mode, si Eco n'est pas activé, le ventilateur peut continuer à fonctionner après avoir atteint la température souhaitée.
- Minuterie** : appuyez sur le bouton de la minuterie pour régler la minuterie.
  - Mettre la minuterie en marche** : avec le climatiseur éteint, appuyez sur le bouton de la minuterie et utilisez les flèches haut et bas pour régler la température souhaitée. Appuyez à nouveau sur le bouton de la minuterie et utilisez les flèches haut et bas pour définir la durée avant que le climatiseur ne s'allume. Appuyez à nouveau sur le bouton de la minuterie pour démarrer le compte à rebours.
  - Mettre la minuterie hors tension** : avec le climatiseur allumé, appuyez sur le bouton de la minuterie et utilisez les flèches haut et bas pour régler la durée avant que le climatiseur ne s'éteigne. Appuyez à nouveau sur le bouton de la minuterie pour démarrer le compte à rebours.
  - La minuterie peut être réglée de 0,5 à 24 heures. Les boutons haut et bas changeront la minuterie par incréments de 0,5 heure en dessous de 10 heures et par incréments de 1 heure au-dessus de 10 heures.
- Boutons haut et bas** : utilisés pour régler la température souhaitée ou la fonction minuterie.
- Bouton d'alimentation** : utilisé pour allumer et éteindre le climatiseur.
- Changement d'unité de température** : dans les 3 premières minutes suivant la mise sous tension de l'appareil, assurez-vous que celui-ci est réglé pour refroidir à une vitesse de ventilation moyenne, à 30 °C ou 86 °F. Pour changer d'unité de température, appuyez 8 fois sur le bouton Sleep dans un délai de 8 secondes

# INSTRUCTIONS D'UTILISATION

## TÉLÉCOMMANDE

- Bouton d'alimentation** : utilisé pour allumer et éteindre le climatiseur.
- Bouton Cool** : appuyez pour activer le mode refroidissement.
- Boutons haut et bas** : utilisés pour régler la température souhaitée ou la fonction minuterie.
- Bouton de veille** : le mode veille ajustera automatiquement la température réglée toutes les 30 à 60 minutes en fonction de la température ambiante et de la durée du sommeil pour favoriser des conditions de sommeil confortables.
- Bouton minuterie** : appuyez sur le bouton minuterie pour régler la minuterie.
  - **Mettre la minuterie en marche** : avec le climatiseur éteint, appuyez sur le bouton de la minuterie et utilisez les flèches haut et bas pour régler la température souhaitée. Appuyez à nouveau sur le bouton de la minuterie et utilisez les flèches haut et bas pour définir la durée avant que le climatiseur ne s'allume. Appuyez à nouveau sur le bouton de la minuterie pour démarrer le compte à rebours.
  - **Mettre la minuterie hors tension** : avec le climatiseur allumé, appuyez sur le bouton de la minuterie et utilisez les flèches haut et bas pour régler la durée avant que le climatiseur ne s'éteigne. Appuyez à nouveau sur le bouton de la minuterie pour démarrer le compte à rebours.
  - La minuterie peut être réglée de 0,5 à 24 heures. Les boutons haut et bas changeront la minuterie par incréments de 0,5 heure en dessous de 10 heures et par incréments de 1 heure au-dessus de 10 heures.
- Bouton de mode automatique** : en mode automatique, le climatiseur choisit automatiquement le mode de fonctionnement (froid, sec ou ventilateur) en fonction des conditions ambiantes.
- Vitesse du ventilateur** : appuyez sur le bouton de vitesse du ventilateur pour régler la vitesse du ventilateur. En mode froid, le ventilateur peut être réglé sur haut, moyen, bas ou automatique. En mode ventilateur, le ventilateur peut être réglé sur haut, moyen ou bas.
- Bouton d'affichage** : appuyez sur le bouton d'affichage pour allumer ou éteindre toutes les lumières de l'écran.
- Bouton mode Eco** : ce mode peut être utilisé pour économiser de l'électricité. En mode éco, le climatiseur s'éteint une fois que la température désirée est atteinte et ne se rallume pas tant que la température de la pièce ne dépasse pas la température réglée. En mode éco, le ventilateur peut s'allumer périodiquement pendant quelques secondes pour prendre une précision.
- Bouton ventilateur uniquement** : utilisé pour faire fonctionner le ventilateur uniquement.
- Changement d'unité de température** : dans les 3 premières minutes suivant la mise sous tension de l'appareil, assurez-vous que celui-ci est réglé pour refroidir à une vitesse de ventilation moyenne, à 30 °C ou 86 °F. Pour changer d'unité de température, appuyez 8 fois sur le bouton Sleep dans un délai de 8 secondes.



## PERSIENNE

Utilisez la roue horizontale sur la grille avant pour diriger le flux d'air à l'aide de la persienne directionnelle.

## INSTRUCTIONS D'UTILISATION

### REPLACEMENT DES PILES DE LA TÉLÉCOMMANDE

Ce climatiseur est livré avec deux piles AAA. Placez les piles dans la télécommande avant utilisation.

Utilisez un petit tournevis cruciforme pour desserrer la vis du couvercle de la batterie. Faites glisser le couvercle de la batterie vers le bas pour le retirer. Insérez les piles, remplacez le couvercle des piles, puis serrez la vis du couvercle des piles.

#### Remarques:

- Le climatiseur ne répondra pas si des rideaux, des portes ou d'autres matériaux bloquent le signal de la télécommande à l'unité.
- Empêchez tout liquide d'entrer en contact avec la télécommande. N'exposez pas la télécommande à la lumière directe du soleil ou à la chaleur.
- Si le récepteur de signaux infrarouges de l'unité intérieure est exposé aux rayons directs du soleil, le climatiseur peut ne pas fonctionner correctement. Utilisez des rideaux pour empêcher la lumière du soleil de tomber sur le récepteur.
- Ne mélangez pas des piles neuves et usagées, ni des piles de types différents.
- Ne laissez pas les piles dans la télécommande si elle ne sera pas utilisée pendant plus de 2 mois.

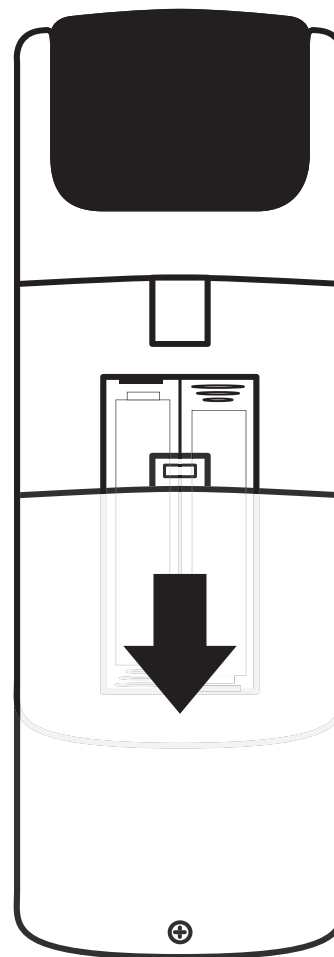

### IMPORTANT

Ne pas jeter les piles en tant que déchets municipaux non triés. Reportez-vous aux lois locales pour l'élimination correcte des piles.

### PRÉCAUTION

Le compresseur est situé sur le côté gauche de l'appareil, du même côté que les commandes. Ce côté de l'appareil sera plus lourd et plus difficile à manipuler. Un support inadéquat du côté contrôle de l'appareil peut entraîner des blessures et des dommages à l'appareil et à vos biens. Il est recommandé que quelqu'un vous assiste lors de l'installation de cet appareil.

### FILTRE À AIR

Le filtre à air doit être nettoyé environ toutes les 2 semaines. Le filtre à air peut nécessiter un nettoyage plus fréquent s'il y a beaucoup de squames ou de poils dans l'air.

Assurez-vous que le sélecteur de programme est tourné sur "OFF" et que le cordon d'alimentation est débranché. Le filtre à air est situé derrière la grille d'admission avant.

Utilisez un aspirateur muni d'une brosse douce pour éliminer les gros débris ou la poussière accumulés dans le filtre à air. Le filtre peut être lavé à l'eau tiède savonneuse, en dessous de 40°C (104°F), ou utiliser un agent de nettoyage neutre. Rincez le filtre à l'eau claire et séchez-le soigneusement avant de le réinstaller dans l'appareil.

Remarque : Ne faites pas fonctionner l'appareil sans le filtre à air installé.

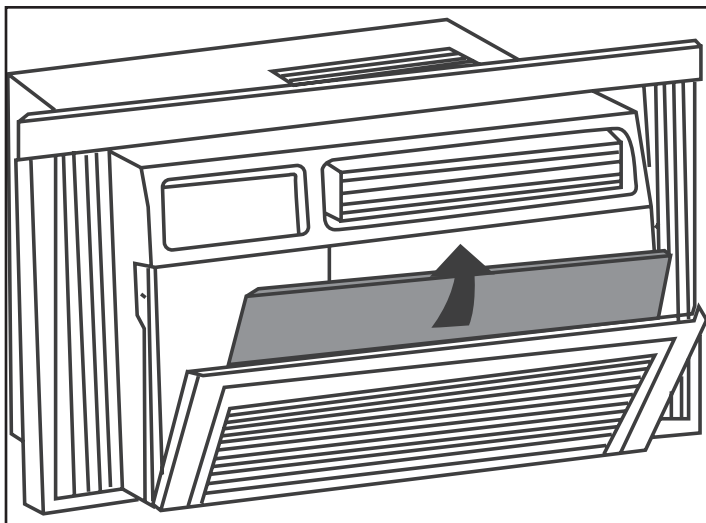

### NETTOYAGE

Pour éviter tout risque d'électrocution, assurez-vous que l'appareil est débranché avant d'effectuer un nettoyage ou une maintenance.

L'extérieur de l'appareil peut être nettoyé avec un chiffon doux ou avec un chiffon tiède et humide si nécessaire.

N'utilisez pas d'essence, de benzène, de diluant ou de tout autre produit chimique pour nettoyer cet appareil car ces substances peuvent endommager la finition et la déformation des pièces en plastique.

Ne versez jamais d'eau directement sur l'appareil, car cela entraînera une détérioration des composants électriques et de l'isolation des câbles.

### SOINS POUR LA FIN DE SAISON

Avant de retirer l'appareil du service pour l'année, faites fonctionner l'appareil sur le mode ventilateur élevé pendant une demi-journée pour vous assurer que l'intérieur de l'appareil est sec. Cela aidera à éviter la croissance de la moisissure ou de la moisissure à l'intérieur de l'appareil. Assurez-vous que le filtre est propre et sec. Rangez l'appareil dans un endroit sec.

Remarque: Lors de l'installation ou de l'enlèvement de l'appareil de la fenêtre, veillez à ce qu'il soit prudent de l'empêcher de tomber vers l'arrière. Il est recommandé que l'installation ou l'enlèvement soit complété avec une assistance pour éviter les blessures aux personnes ou les dommages matériels ou l'appareil.

### DISPOSITION

Vérifiez la conformité réglementaire locale concernant l'élimination approuvée et sûre de cet appareil.

## QUESTIONS FRÉQUEMMENT POSÉES

PROBLÈME	CAUSE POSSIBLE ET SOLUTION
L'appareil ne fonctionnera pas	<ul style="list-style-type: none"> <li>• La fiche n'est pas complètement insérée dans la prise murale ; assurez-vous que l'appareil est branché</li> <li>• Fusible ou disjoncteur grillé ; vérifier le tableau des disjoncteurs</li> </ul>
Refroidissement insuffisant	<ul style="list-style-type: none"> <li>• Les filtres à air sont sales ; s'assurer que le filtre à air est propre</li> <li>• Flux d'air bloqué ; s'assurer que les entrées d'air ne sont pas obstruées</li> <li>• La taille de l'appareil est trop petite pour l'application ; envisager un appareil plus grand</li> </ul>
Bruit	<ul style="list-style-type: none"> <li>• Support inadéquat dans l'installation des fenêtres ; vérifiez que toutes les vis sont serrées et que l'installation est sécurisée.</li> <li>• Le filtre à air est sale ou obstrué ; assurez-vous que le filtre à air est propre.</li> <li>• Les bruits de gargouillis sont normaux, c'est du liquide de refroidissement qui se déplace à l'intérieur de l'appareil.</li> </ul>
L'eau dégouline à l'intérieur	<ul style="list-style-type: none"> <li>• L'appareil n'est pas correctement incliné pour permettre à l'eau de s'écouler vers l'extérieur.</li> </ul>
L'eau dégouline à l'extérieur	<ul style="list-style-type: none"> <li>• Les jours très chauds ou humides, il est normal que de l'eau goutte à l'arrière de l'appareil.</li> </ul>
Odeurs	<ul style="list-style-type: none"> <li>• Habituellement causé par la formation de moisissures ou de mildiou sur les surfaces humides internes.</li> <li>• Assurez-vous que le filtre est propre.</li> <li>• Faites fonctionner le climatiseur en mode ventilateur pour éliminer toute humidité interne.</li> </ul>
Puis-je laisser mon climatiseur en place pendant l'hiver ?	Non, ne laissez pas le climatiseur dans la fenêtre pendant l'hiver.
Quelle est la puissance électrique ?	Ces informations se trouvent sur la plaque signalétique située sur le côté de l'appareil.
Puis-je utiliser une rallonge ?	Non, une rallonge ne peut pas être utilisée.
Est-ce qu'il doit y avoir de la mousse de polystyrène dans l'unité ?	La mousse de polystyrène qui se trouve à l'intérieur de l'unité agit comme isolant. Ne le retirez pas. Retirez uniquement les emballages en vrac.
Pourquoi est-ce que j'entends de l'eau dans l'appareil ?	L'eau est collectée pendant le processus de climatisation et s'écoulera de l'unité vers le sol. C'est pourquoi l'unité doit être installée sur une légère inclinaison vers le bas vers l'extérieur.
Pourquoi y a-t-il de la formation de givre dans l'appareil ?	Lorsque les températures extérieures sont inférieures à 18,3 °C (65 °F), du givre peut se former lorsque le climatiseur est en mode refroidissement. Mettez le climatiseur en mode ventilateur uniquement jusqu'à ce que le givre fonde.

# DÉPANNAGE

## DÉPANNAGE DE L'APPLICATION SANS FIL

PROBLÈME	CAUSE POSSIBLE ET SOLUTION
L'apppliance ne peut pas être configurée avec succès	<ul style="list-style-type: none"><li>• Assurez-vous que les autorisations sont activées pour le téléchargement, l'emplacement, l'appareil photo, le Wi-Fi et le Bluetooth.</li><li>• Vérifiez que le SSID et le mot de passe du routeur WLAN connecté au mobile sont corrects.</li><li>• Vérifiez s'il existe des paramètres supplémentaires du routeur WLAN tels que :<ul style="list-style-type: none"><li>• Pare-feu par routeur lui-même ou par PC</li><li>• Filtrage des adresses MAC</li><li>• SSID caché</li><li>• Serveur DHCP</li></ul></li><li>• Redémarrez le routeur WLAN, l'appareil mobile et l'apppliance, puis essayez à nouveau de vous connecter.</li><li>• Avant de redémarrer, vérifiez que personne d'autre ne s'est déjà connecté à l'apppliance.</li></ul>
Le périphérique mobile ne peut pas contrôler l'appareil	<ul style="list-style-type: none"><li>• En cas de panne de courant, le sans fil perdra les autorisations de contrôler l'appareil pendant 3 minutes.</li><li>• Si le sans fil ne se reconnecte pas automatiquement après 3 minutes, vous devrez peut-être reconnecter le sans fil.</li></ul>
L'appareil mobile ne trouve pas l'appareil	<ul style="list-style-type: none"><li>• Vérifiez que l'appareil est sous tension et sous tension.</li><li>• Vérifiez que le routeur sans fil est allumé et sous tension.</li><li>• Vérifiez que la connexion Internet fonctionne.</li><li>• Vérifiez que l'appareil mobile est chargé et peut se connecter à Internet.</li><li>• L'appareil a peut-être disparu de la liste des appareils ; essayez de le lire à nouveau.</li></ul>

## Garantie limitée “à domicile”

Cet appareil de qualité est garanti exempt de tout vice de matière première et de fabrication, s'il est utilisé dans les conditions normales recommandées par le fabricant. Cette garantie n'est offerte qu'à l'acheteur initial de l'appareil vendu par Danby Products Limited (Canada) ou Danby Products Inc. (E.- U.A.) (ci-après « Danby ») ou par l'un des ses distributeurs agréés et elle ne peut être transférée.

### Conditions

Les pièces en plastique sont garanties pendant trente (30) jours seulement à partir de la date de l'achat, sans aucune prolongation prévue.

**Premiers 24 mois** Pendant les premiers vingt quatre (24) mois, toutes les pièces fonctionnelles de ce produit qui s'avèrent défectueuses seront réparées ou remplacées, selon le choix du garant, sans frais à l'acheteur initial.

**Pour bénéficier du service** S'adresser au détaillant qui a vendu l'appareil, ou à la station technique agréée de service la plus proche, où les réparations doivent être effectuées par un technicien qualifié. Si les réparations sont effectuées par quiconque autre que la station de service agréée ou à des fins commerciales, toutes les obligations de Danby en vertu de cette garantie seront annulées.

**Limites de l'entretien à domicile** Danby se réserve le droit de limiter les limites de "Service au domicile" à proximité d'un dépôt de service agréé. Tout appareil nécessitant un service en dehors des limites de "Service à domicile" sera la responsabilité du consommateur de transporter l'appareil à leur propres frais le point d'achat original ou un dépôt de service pour réparation. Si l'appareil est installé à plus de 100 kilomètres (62 milles) du centre de service le plus proche, il doit être livré à l'atelier de réparation autorisé par Danby le plus proche, car l'entretien doit uniquement être réalisé par un technicien qualifié et certifié pour effectuer un entretien couvert par la garantie de Danby. Les frais de transport entre votre domicile et le lieu de l'entretien ne sont pas couverts par la présente garantie et doivent être acquittés par l'acheteur.

### Exclusions

En vertu de la présente, il n'existe aucune autre garantie, condition ou représentation, qu'elle soit exprimée ou tacite, de façon manifeste ou intentionnelle, par Danby ou ses distributeurs agréés. De même, sont exclues toutes les autres garanties, conditions ou représentations, y compris les garanties, conditions ou représentations en vertu de toute loi régissant la vente de produits ou de toute autre législation ou règlement semblables. En vertu de la présente, Danby ne peut être tenue responsable en cas de blessures corporelles ou des dégâts matériels, y compris à l'appareil, quelle qu'en soit les causes. Danby ne peut pas être tenue responsable des dommages indirects dus au fonctionnement défectueux de l'appareil. En achetant l'appareil, l'acheteur accepte de mettre à couvert et de dégager Danby de toute responsabilité en cas de réclamation pour toute blessure corporelle ou tout dégât matériel causé par cet appareil.

### Dispositions générales

La garantie ou assurance ci-dessus ne s'applique pas si les dégâts ou réparations sont dus aux cas suivants:

1. Panne de courant.
2. Dommages subis pendant le transport ou le déplacement de l'appareil.
3. Alimentation électrique incorrecte (tension faible, câblage défectueux, fusibles incorrects).
4. Accident, modification, emploi abusif ou incorrect de l'appareil tel qu'une circulation d'air inadéquate dans la pièce ou des conditions de fonctionnement anormales (température extrêmement élevée ou basse).
5. Utilisation dans un but commercial ou industriel (à savoir, si l'appareil n'est pas installé dans un domicile résidentiel).
6. Incendie, dommages causés par l'eau, vol, guerre, émeute, hostilités, cas de force majeure (ouragan, inondation, etc.).
7. Visites d'un technicien pour expliquer le fonctionnement de l'appareil au propriétaire.
8. Installation inappropriée (par exemple, encastrement d'un appareil autoportant, ou utilisation extérieure d'un appareil non conçu à cet effet, y compris, mais sans s'y limiter: les garages, les patios, les porches ou ailleurs qui ne sont pas correctement isolés ou climatisés).

**Une preuve de la date d'achat sera requise pour toute réclamation sous garantie; conservez les factures. En cas de besoin de service sous garantie, présentez la preuve d'achat à notre centre de service agréé.**

# Bienvenido a la familia Danby.

Estamos orgullosos de nuestros productos de calidad y creemos en un servicio confiable. Le sugerimos que lea este manual del propietario antes de enchufar su nuevo electrodoméstico, ya que contiene información importante de funcionamiento, información de seguridad, solución de problemas y consejos de mantenimiento para garantizar la confiabilidad y longevidad de su electrodoméstico.

Tiene derecho a la cobertura de la garantía como se describe en el manual del propietario que se proporciona con su nuevo electrodoméstico.

1. Escriba la información de su aparato a continuación. **Debe conservar el comprobante de compra original para validar y recibir los servicios de garantía.**
2. Registre su producto en línea y reciba una **EXTENSIÓN DE GARANTÍA GRATUITA DE 2 MESES** después de completar una encuesta sobre el producto, en [www.danby.com/support/product-registration/](http://www.danby.com/support/product-registration/)

**Número de modelo:** \_\_\_\_\_

**Número de serie:** \_\_\_\_\_

**Fecha de compra:** \_\_\_\_\_

## Necesitas ayuda?

1. Lea el manual del propietario para obtener ayuda con la instalación, resolución de problemas y asistencia de mantenimiento.
2. Visite [www.Danby.com](http://www.Danby.com) para acceder a herramientas de autoservicio, preguntas frecuentes y mucho más buscando su número de modelo en la barra de búsqueda.
3. Para obtener asistencia del **servicio de atención al cliente**, rellene el formulario web en: [www.danby.com/support](http://www.danby.com/support). Su solicitud se enviará directamente a un experto en su electrodoméstico en particular.



## Importantes Instrucciones de Seguridad

### LEA Y SIGA TODAS LAS INSTRUCCIONES DE SEGURIDAD



### REQUERIMIENTOS DE SEGURIDAD

**PELIGRO:** Riesgo de incendio o explosión. Refrigerante inflamable utilizado. No dañe el circuito de refrigerante.

- Asegúrese de que el servicio sea realizado por personal de servicio autorizado de fábrica, para minimizar los daños del producto o los problemas de seguridad.
- Consulte el manual de reparación o la guía del propietario antes de intentar reparar este producto. Deben seguirse todas las precauciones de seguridad.
- Deséchese adecuadamente de acuerdo con las regulaciones federales o locales.
- Siga cuidadosamente las instrucciones de manejo.
- Mantenga las aberturas de ventilación, en el aparato, sin obstrucciones.
- No utilice dispositivos mecánicos u otros medios para acelerar el proceso de descongelación.
- Los niños deben ser supervisados para asegurarse de que no jueguen con el aparato.
- No almacene ni instale el aparato cerca de fuentes de ignición que funcionen continuamente, como llamas o una estufa de gas.
- No operar cerca del agua o en una habitación húmeda.
- No perforar o quemar.
- Tenga en cuenta que los refrigerantes no pueden contener un olor.
- El aparato debe almacenarse para evitar daños mecánicos.

Todo el cableado debe cumplir con los códigos locales y nacionales y debe ser instalado por un electricista calificado. Verifique la fuente de alimentación disponible y resuelva cualquier problema de cableado antes de instalar y operar este dispositivo.

La placa de características ubicada en el lado derecho del aparato, justo encima del cable de alimentación, contiene datos eléctricos y otros datos técnicos.

Este dispositivo no está destinado a ser utilizado por personas (incluidos niños) cuyas capacidades físicas, sensoriales o mentales pueden ser diferentes o reducidas, o que carecen de experiencia o conocimiento, a menos que dichas personas sean supervisadas o entrenadas para operar el dispositivo por una persona responsable de su la seguridad.

### INSTRUCCIONES DE CONEXION A TIERRA

Este aparato debe estar conectado a tierra. La puesta a tierra reduce el riesgo de descarga eléctrica proporcionando un cable de escape para la corriente eléctrica.

Este aparato tiene un cable que tiene un cable de conexión a tierra con un enchufe de 3 clavijas. El cable de alimentación debe estar enchufado en un tomacorriente que esté debidamente conectado a tierra. Si el tomacorriente es un enchufe de pared de 2 terminales, debe ser reemplazado por un tomacorriente de pared de 3 clavijas debidamente conectado a tierra. La placa de características en serie indica el voltaje y la frecuencia que el aparato está diseñado para.

**ADVERTENCIA** - El uso incorrecto del enchufe de conexión a tierra puede resultar en un riesgo de descarga eléctrica. Consulte a un electricista calificado o agente de servicio si las instrucciones de conexión a tierra no se entienden completamente o si existe duda sobre si el aparato está debidamente conectado a tierra.

**No conecte el aparato a los cables de extensión ni con otro aparato en la misma toma de corriente.** No empalme el cable de alimentación. No corte ni extraiga en ningún caso la tercera clavija de tierra del cable de alimentación. No utilice cables de extensión ni adaptadores sin conexión a tierra (dos clavijas).

Si el cable de alimentación está dañado, debe ser reemplazado por el fabricante, su agente de servicio o persona calificada similar para evitar riesgos.



### PRECAUCIÓN: RIESGO DE INCENDIO

Refrigerante inflamable utilizado. Al mantener o desechar el acondicionador de aire, no se debe permitir que el refrigerante se ventile al aire libre.

**¡GUARDE ESTAS INSTRUCCIONES!**



## Importantes Instrucciones de Seguridad

### LEA Y SIGA TODAS LAS INSTRUCCIONES DE SEGURIDAD



Cualquier persona involucrada en trabajar en el circuito de refrigerante debe tener un certificado válido y vigente de una autoridad de evaluación acreditada de la industria que autorice su competencia para manejar refrigerantes de manera segura de acuerdo con una especificación de evaluación reconocida por la industria.

La reparación solo se realizará según lo recomendado por el fabricante. El mantenimiento y las reparaciones que requieran la asistencia de otro personal calificado deben realizarse bajo la supervisión de la persona competente en el uso de refrigerantes inflamables.

Al mantener o desechar el aparato, el refrigerante debe recuperarse adecuadamente y no debe permitirse que se descargue al aire directamente.

#### Información sobre mantenimiento

- 1. Cheques a la zona:** Antes de comenzar a trabajar en sistemas que contengan refrigerantes inflamables, se necesitan controles de seguridad para garantizar que se minimice el riesgo de ignición. Para la reparación del sistema de refrigeración, se deben cumplir las siguientes precauciones antes de realizar trabajos en el sistema.
- 2. Procedimiento de trabajo:** El trabajo debe realizarse bajo un procedimiento controlado para minimizar el riesgo de que haya un gas o vapor inflamable mientras se realiza el trabajo.
- 3. Área de trabajo general:** Todo el personal de mantenimiento y otras personas que trabajan en el área local deben recibir instrucciones sobre la naturaleza del trabajo que se está llevando a cabo. Se evitará el trabajo en espacios confinados. El área alrededor del espacio de trabajo debe ser seccionado. Asegúrese de que las condiciones dentro del área de trabajo se hayan hecho seguras eliminando todo el material inflamable.
- 4. Comprobando la presencia de refrigerante:** Se deben verificar con un detector de refrigerante adecuado antes y durante el trabajo para garantizar que el técnico tenga conocimiento de las atmósferas potencialmente inflamables. Asegúrese de que el equipo de detección de fugas que se está utilizando sea adecuado para el uso con refrigerantes inflamables, es decir, que no produzcan chispas, que estén adecuadamente sellados y sean intrínsecamente seguros.
- 5. Presencia de extintor de incendios:** Si se debe realizar algún trabajo en caliente en el equipo de refrigeración o en cualquier pieza asociada, debe estar disponible el equipo de extinción de incendios adecuado. Tenga un extintor de polvo seco o CO2 adyacente al área de trabajo.
- 6. No hay fuentes de ignición:** Ninguna persona que realice trabajos en relación con un sistema de refrigeración que implique exponer cualquier tubería que contenga o haya contenido refrigerante inflamable deberá utilizar ninguna fuente de ignición de tal manera que pueda provocar riesgo de incendio o explosión. Todas las fuentes de ignición posibles, incluido el consumo de cigarrillos, deben mantenerse lo suficientemente lejos del lugar de instalación, reparación, eliminación y eliminación durante los cuales es posible que se libere refrigerante inflamable al espacio circundante. Antes de realizar el trabajo, se debe inspeccionar el área alrededor del equipo para asegurarse de que no haya peligros inflamables o riesgos de ignición. No se mostrarán señales de fumar.
- 7. Zona ventilada:** Asegúrese de que el área esté al aire libre o de que esté adecuadamente ventilada antes de entrar en el sistema o realizar cualquier trabajo en caliente. Un cierto grado de ventilación deberá continuar durante el período de trabajo. La ventilación debe dispersar de forma segura cualquier refrigerante liberado y, preferiblemente, expulsarlo externamente a la atmósfera.
- 8. Comprobaciones al equipo de refrigeración:** Donde se cambien los componentes eléctricos, deben ser adecuados para el propósito y para la especificación correcta. En todo momento se seguirán las pautas de mantenimiento y servicio del fabricante. En caso de duda, consulte al departamento técnico del fabricante para obtener ayuda.

**¡GUARDE ESTAS INSTRUCCIONES!**



## Importantes Instrucciones de Seguridad

### LEA Y SIGA TODAS LAS INSTRUCCIONES DE SEGURIDAD



Se aplicarán los siguientes controles a las instalaciones que utilizan refrigerantes inflamables:

- El tamaño de carga está de acuerdo con el tamaño de la habitación dentro de la cual se instalan las piezas que contienen refrigerante.
  - La maquinaria de ventilación y las salidas funcionan adecuadamente y no están obstruidas.
  - Si se está utilizando un circuito de refrigeración indirecto, se debe revisar el circuito secundario para detectar la presencia de refrigerante.
  - El marcado al equipo sigue siendo visible y legible. Las marcas y signos que se vuelven ilegibles deben ser corregidos.
  - La tubería o los componentes de refrigeración se instalan en una posición en la que es poco probable que estén expuestos a alguna sustancia que pueda corroer los componentes que contienen refrigerante, a menos que los componentes estén contruidos con materiales que sean inherentemente resistentes a la corrosión o que estén protegidos adecuadamente contra la corrosión.
- 9. Cheques a dispositivos eléctricos:** La reparación y el mantenimiento de los componentes eléctricos deben incluir controles de seguridad iniciales y procedimientos de inspección de componentes. Si existe una falla que pueda comprometer la seguridad, no se debe conectar ningún suministro eléctrico al circuito hasta que se resuelva satisfactoriamente. Si la falla no se puede corregir de inmediato, pero es necesario continuar la operación, se debe utilizar una solución temporal adecuada. Esto se informará al propietario del equipo para que se informe a todas las partes.

Los controles iniciales de seguridad incluirán:

- Que los condensadores están descargados. Esto debe hacerse de manera segura para evitar la posibilidad de chispas.
- Que no se exponen componentes eléctricos ni cableado mientras se está cargando, recuperando o purgando el sistema.
- Que hay continuidad de la unión de la tierra.

### Reparaciones a componentes sellados.

1. Durante las reparaciones de componentes sellados, todos los suministros eléctricos se deben desconectar del equipo en el que se está trabajando antes de retirar las cubiertas selladas, etc. Si es absolutamente necesario contar con un suministro eléctrico al equipo durante el servicio, se debe realizar una detección permanente de fugas. se ubicará en el punto más crítico para advertir de una situación potencialmente peligrosa.
2. Para garantizar que al trabajar con componentes eléctricos, la carcasa no se altera de tal manera que el nivel de protección se vea afectado, se debe prestar especial atención a lo siguiente:
  - Daños a los cables, número excesivo de conexiones, terminales no fabricados según las especificaciones originales, daños a los sellos, ajuste incorrecto de los casquillos, etc.
  - Asegúrese de que el aparato esté montado de forma segura.
  - Asegúrese de que los sellos o materiales de sellado no se hayan degradado de manera que ya no sirvan para evitar la entrada de atmósferas inflamables. Las piezas de repuesto deben estar de acuerdo con las especificaciones del fabricante.

Nota: el uso de sellador de silicona puede inhibir la efectividad de algunos tipos de equipos de detección de fugas. Los componentes intrínsecamente seguros no tienen que estar aislados antes de trabajar en ellos.

### Reparación a componentes intrínsecamente seguros.

No aplique ninguna carga inductiva o capacitiva permanente al circuito sin asegurarse de que esto no exceda el voltaje y la corriente permitidos para el equipo en uso. Los componentes intrínsecamente seguros son los únicos tipos en los que se puede trabajar mientras se vive en presencia de una atmósfera inflamable. El aparato de prueba debe estar en la clasificación correcta. Reemplace los componentes solo con partes especificadas por el fabricante. Otras partes pueden provocar la ignición de refrigerante en la atmósfera debido a una fuga.

**¡GUARDE ESTAS INSTRUCCIONES!**



## Importantes Instrucciones de Seguridad

### LEA Y SIGA TODAS LAS INSTRUCCIONES DE SEGURIDAD



#### Cableado

Compruebe que el cableado no esté sujeto a desgaste, corrosión, presión excesiva, vibración, bordes afilados o cualquier otro efecto ambiental adverso. La verificación también debe tener en cuenta los efectos del envejecimiento o la vibración continua de fuentes como compresores o ventiladores.

#### Detección de refrigerantes inflamables.

Bajo ninguna circunstancia deben utilizarse fuentes potenciales de ignición en la búsqueda o detección de fugas de refrigerante. No se debe usar una antorcha de halógenos o cualquier otro detector que use una llama desnuda.

#### Métodos de detección de fugas

Los siguientes métodos de detección de fugas se consideran aceptables para sistemas que contienen refrigerantes inflamables:

- Se deben usar detectores electrónicos de fugas para detectar refrigerantes inflamables, pero la sensibilidad puede no ser adecuada o puede necesitar una recalibración. El equipo de detección debe estar calibrado en un área libre de refrigerante. Asegúrese de que el detector no sea una fuente potencial de ignición y que sea adecuado para el refrigerante utilizado.
- El equipo de detección de fugas se fijará en un porcentaje del LFL del refrigerante y se calibrará para el refrigerante empleado y se confirmará el porcentaje apropiado de gas (25% máximo).
- Los fluidos de detección de fugas son adecuados para el uso con la mayoría de los refrigerantes, pero se debe evitar el uso de detergentes que contengan cloro, ya que el cloro puede reaccionar con el refrigerante y corroer el cobre o las tuberías.
- Si se sospecha una fuga, todas las llamas descubiertas deben retirarse o extinguirse.
- Si se encuentra una fuga de refrigerante que requiere soldadura fuerte, todo el refrigerante se recuperará del sistema o se aislará mediante válvulas de cierre en una parte del sistema alejada de la fuga. El nitrógeno libre de oxígeno (OFN) se purgará a través del sistema antes y durante el proceso de soldadura fuerte.

#### Traslado y evacuación

Al entrar en el circuito de refrigerante para realizar reparaciones o para cualquier otro propósito, se deben utilizar procedimientos convencionales. Sin embargo, es importante que se sigan las mejores prácticas ya que la inflamabilidad es una consideración. Se seguirán los siguientes procedimientos:

- Retire el refrigerante.
- Purgar el circuito con gas inerte.
- Evacuar.
- Purgar de nuevo con gas inerte.
- Abrir el circuito mediante corte o soldadura fuerte.
- La carga de refrigerante se recuperará en los cilindros de recuperación correctos. El sistema se debe lavar con OFN para que la unidad sea segura. Este proceso puede necesitar repetirse varias veces. No se debe utilizar aire comprimido ni oxígeno para esta tarea.
- El lavado se logrará rompiendo el vacío en el sistema con OFN y continuando con el llenado hasta que se alcance la presión de trabajo, luego ventilando a la atmósfera y finalmente bajando al vacío. Este proceso debe repetirse hasta que no haya refrigerante dentro del sistema. Cuando se utiliza la carga OFN final, el sistema debe descargarse a presión atmosférica para permitir que se realice el trabajo. Esta operación es absolutamente vital si se realizan operaciones de soldadura fuerte en la tubería.
- Asegúrese de que la salida de la bomba de vacío no esté cerca de ninguna fuente de ignición y que haya ventilación disponible.

#### Procedimientos de carga

Además de los procedimientos de carga convencionales, se deben seguir los siguientes requisitos:

- Asegúrese de que no se contamine con refrigerantes diferentes cuando utilice equipos de carga. Las mangueras o líneas deben ser lo más cortas posible para minimizar la cantidad de refrigerante que contienen.
- Los cilindros se mantendrán en posición vertical.
- Asegúrese de que el sistema de refrigeración esté conectado a tierra antes de cargar el sistema con refrigerante.
- Etiquete el sistema cuando se complete la carga, si no está ya etiquetado.
- Se debe tener mucho cuidado de no sobrecargar el sistema de refrigeración.
- Antes de recargar el sistema, se someterá a prueba de presión con OFN. El sistema debe ser probado contra fugas al finalizar la carga pero antes de la puesta en servicio. Se realizará una prueba de fugas de seguimiento antes de abandonar el sitio.

**¡GUARDE ESTAS INSTRUCCIONES!**



## Importantes Instrucciones de Seguridad

### LEA Y SIGA TODAS LAS INSTRUCCIONES DE SEGURIDAD



#### Desmantelamiento

Antes de llevar a cabo este procedimiento, es esencial que el técnico esté completamente familiarizado con el equipo en todo su detalle. Se recomienda una buena práctica que todos los refrigerantes se recuperen de manera segura. Antes de realizar la tarea, se debe tomar una muestra de aceite y refrigerante en caso de que se requiera un análisis antes de reutilizar el refrigerante recuperado. Es esencial que la energía eléctrica esté disponible antes de comenzar la tarea.

- A. Familiarizarse con el equipo y su funcionamiento.
- B. Sistema de aislamiento eléctrico.
- C. Antes de intentar el procedimiento, asegúrese de que:
  - El equipo de manejo mecánico está disponible si es necesario para el manejo de cilindros de refrigerante.
  - Todo el equipo de protección personal está disponible y se está utilizando correctamente.
  - El proceso de recuperación es supervisado en todo momento por una persona competente.
  - Los equipos y cilindros de recuperación cumplen con las normas apropiadas.
- D. Bombear el sistema de refrigerante, si es posible.
- E. Si no es posible un vacío, haga un colector para que se pueda eliminar el refrigerante de varias partes del sistema.
- F. Asegúrese de que el cilindro esté situado en la balanza antes de que tenga lugar la recuperación.
- G. Arranque la máquina de recuperación y opere de acuerdo con las instrucciones del fabricante.
- H. No llene en exceso los cilindros. No más del 80% de volumen de carga líquida.
- I. No exceda la presión máxima de trabajo del cilindro, ni siquiera temporalmente.
- J. Cuando los cilindros se hayan llenado correctamente y se haya completado el proceso, asegúrese de que los cilindros y el equipo se retiren del sitio rápidamente y que todas las válvulas de aislamiento del equipo estén cerradas.
- K. El refrigerante recuperado no debe cargarse en otro sistema de refrigeración a menos que se haya limpiado y revisado.

#### Etiquetado

El equipo debe estar etiquetado indicando que ha sido retirado del servicio y vaciado de refrigerante. La etiqueta deberá estar fechada y firmada. Asegúrese de que haya etiquetas en el equipo que indiquen que el equipo contiene refrigerante inflamable.

#### Recuperación

Cuando se retira refrigerante de un sistema, ya sea para servicio o cierre, se recomienda que todos los refrigerantes se eliminen de manera segura.

Cuando transfiera refrigerante a los cilindros, asegúrese de que solo se utilicen los cilindros apropiados para recuperar el refrigerante. Asegúrese de que esté disponible el número correcto de cilindros para mantener la carga total del sistema. Todos los cilindros que se utilizarán están diseñados para el refrigerante recuperado y etiquetados para ese refrigerante, es decir, cilindros especiales para la recuperación de refrigerante. Los cilindros deben estar completos con válvula de alivio de presión y válvulas de cierre asociadas en buen estado de funcionamiento. Los cilindros de recuperación vacíos se evacúan y, si es posible, se enfrían antes de que se produzca la recuperación.

El equipo de recuperación debe estar en buen estado de funcionamiento con un conjunto de instrucciones sobre el equipo que se encuentra a mano y debe ser adecuado para la recuperación de refrigerantes inflamables. Además, un conjunto de balanzas calibradas estará disponible y en buen estado de funcionamiento. Las mangueras deben estar completas con acoplamientos de desconexión sin fugas y en buenas condiciones. Antes de usar la máquina de recuperación, verifique que esté en buen estado de funcionamiento, que se haya mantenido correctamente y que todos los componentes eléctricos asociados estén sellados para evitar la ignición en caso de una fuga de refrigerante. Consulte al fabricante en caso de duda.

El refrigerante recuperado se devolverá al proveedor de refrigerante en el cilindro de recuperación correcto y se dispondrá la nota de transferencia de residuos correspondiente. No mezcle refrigerantes en unidades de recuperación y especialmente en cilindros. Si se deben retirar los compresores o los aceites de compresores, asegúrese de que hayan sido evacuados a un nivel aceptable para asegurarse de que no quede refrigerante inflamable dentro del lubricante. El proceso de evacuación se llevará a cabo antes de devolver el compresor a los proveedores. Para acelerar este proceso solo debe emplearse calentamiento eléctrico del cuerpo del compresor. Cuando el aceite se drena de un sistema, debe llevarse a cabo de manera segura.

**¡GUARDE ESTAS INSTRUCCIONES!**

# INSTRUCCIONES DE INSTALACIÓN

## UBICACIÓN

- Este acondicionador de aire está diseñado para caber dentro de una ventana estándar de guillotina doble de entre 23 y 36 pulgadas de ancho. La hoja inferior debe permitir al menos 14,5 pulgadas de espacio libre vertical.
- Este acondicionador de aire no está diseñado para ventanas verticales de tipo deslizable o instalación "a través de la pared".
- Asegúrese de que la ventana y el marco sean estructuralmente sólidos y no tengan madera seca o podrida.
- Instale el acondicionador de aire en un lado del edificio que favorezca más la sombra que la luz del sol. Si el aparato debe estar expuesto a la luz solar directa, debe instalar un toldo de sombra para garantizar un funcionamiento eficiente.
- No instale el aparato donde se sospeche una fuga de gas combustible.
- Este acondicionador de aire está diseñado para evaporar la condensación en condiciones normales. En condiciones de calor o humedad extremas, el exceso de condensación puede desbordarse hacia el exterior. El acondicionador de aire debe instalarse donde la condensación no pueda gotear sobre los peatones o las propiedades vecinas.
- Proporcione suficiente espacio libre alrededor del aparato para que circule el aire. La parte trasera del aparato debe estar al aire libre, no debe estar en un garaje u otra habitación. Mantenga el aparato alejado de obstáculos y al menos a 76 cm (30 pulgadas) del suelo. Asegúrese de que las cortinas y otras obstrucciones no bloqueen el flujo de aire hacia el aparato.

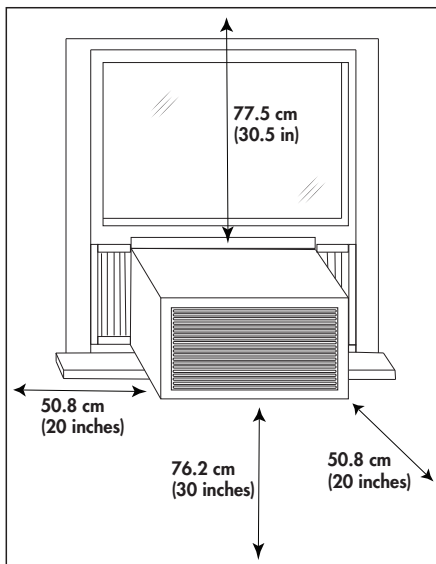

## HERRAMIENTAS REQUERIDAS

- Destornilladores: Phillips y cabeza plana.
- Taladro eléctrico: broca de 3,2 mm (1/8 de pulgada) de diámetro
- Lápiz
- Cinta métrica
- tijeras
- Nivel de carpintero

**Nota: Guarde la caja de envío y los materiales de embalaje para almacenamiento o transporte en el futuro. Retire la bolsa de plástico de la caja que contiene el kit de hardware de instalación necesario para la instalación de su acondicionador de aire.**

## ACCESORIOS INCLUIDOS

1. Riel de montaje superior
2. Paneles de relleno
3. cerradura de guillotina
4. Marco de bloqueo x2
5. Mando a distancia y 2 pilas (AAA)
6. Tornillos de 3/8" x4
7. Tornillos 1/2" x3
8. Tornillos de 3/4" x4
9. Sello de guillotina de ventana
10. Junta de ventana superior de espuma

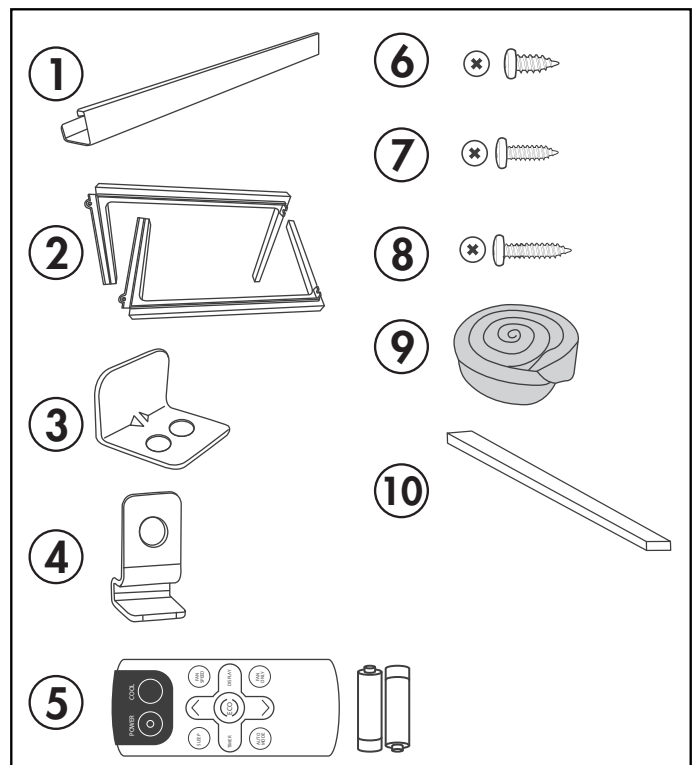

# INSTRUCCIONES DE INSTALACIÓN

## INSTALLATION

Tenga en cuenta que las imágenes son solo para fines instructivos. Su acondicionador de aire puede verse ligeramente diferente.

1. Utilice 4 tornillos de 3/8 "incluidos para sujetar el riel de montaje superior al aire acondicionado.

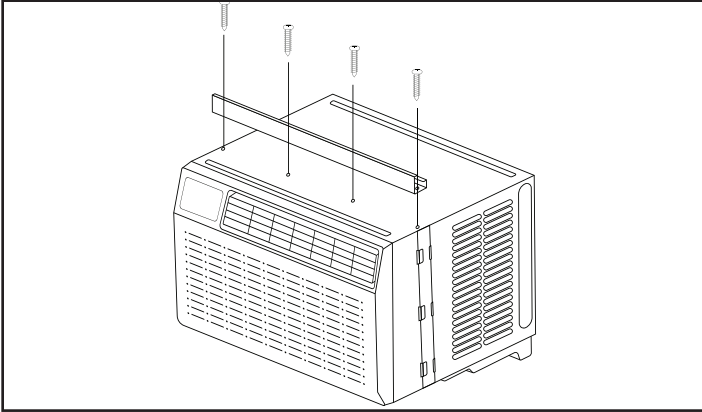

2. Fije los paneles laterales estilo acordeón a los lados del aire acondicionado. Están marcados como "derecha" e "izquierda". Tire del borde de ataque a su ancho máximo y luego deslice los paneles hacia abajo en las muescas ranuradas en los lados del gabinete.

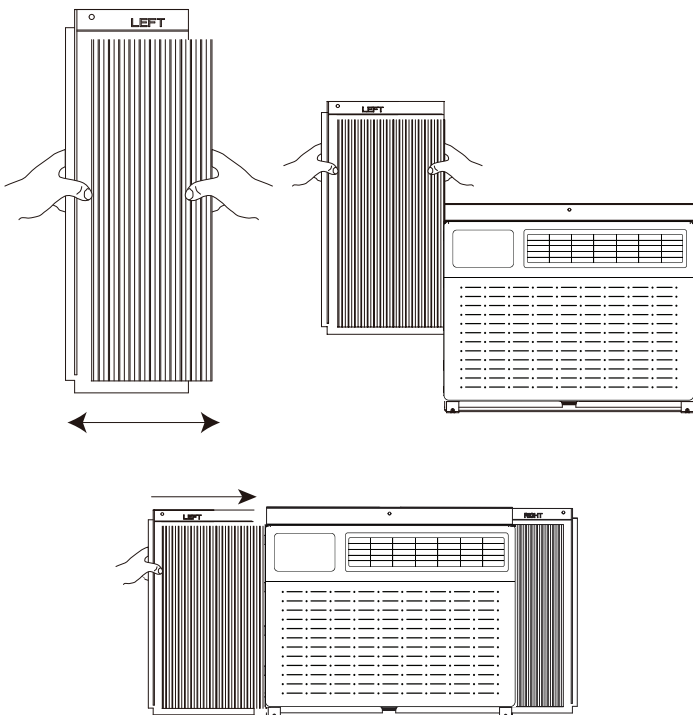

3. Coloque el aire acondicionado en la ventana. Cierre la ventana de forma segura. La ventana superior debe deslizarse dentro del riel de montaje superior. El acondicionador de aire debe tener una baldosa de 1/4 "hacia el exterior para permitir que el agua se drene por la parte posterior del gabinete.

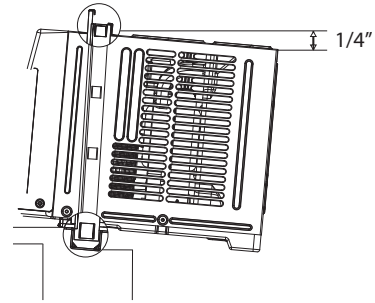

4. Fije el acondicionador de aire al marco de la ventana con los 3 tornillos de 1/2 "incluidos. Sujete cada uno de los paneles laterales con los tornillos de 3/4 "incluidos y los marcos de bloqueo.

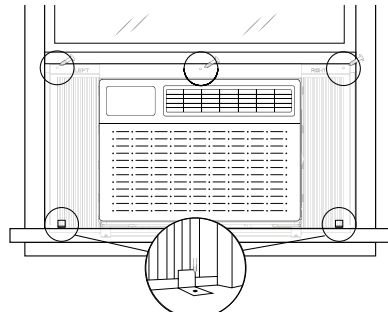

5. Fije el seguro de hoja entre la parte superior de la ventana corrediza y el marco de la ventana con 1 de los tornillos de 3/4 "incluidos. Para evitar que el aire exterior entre en la habitación, inserte la junta de la ventana superior de espuma cortada al tamaño de la ventana.

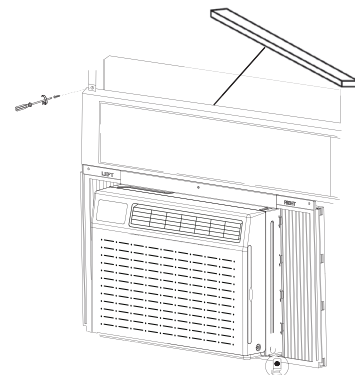

# INSTRUCCIONES DE OPERACIÓN

## PANEL DE CONTROL

- 1. Velocidad del ventilador:** presione el botón de velocidad del ventilador para establecer la velocidad del ventilador.
  - En el modo frío, el ventilador se puede configurar en alto, medio, bajo o automático.
  - En el modo ventilador, el ventilador se puede configurar en alto, medio o bajo.
- 2. Botón de filtro:** después de que el motor del ventilador funcione durante 500 horas en total, la luz de verificación del filtro se encenderá para recordarle que debe limpiar el filtro. Después de limpiar el filtro, apague la luz presionando el botón del filtro.
- 3. Modo Eco:** El modo Eco se puede utilizar para ahorrar electricidad. El acondicionador de aire se apagará una vez que se alcance la temperatura deseada y no se volverá a encender hasta que la temperatura en la habitación exceda la temperatura establecida. Mientras está en modo económico, el ventilador puede encenderse periódicamente durante unos segundos para tomar una lectura precisa de la temperatura.
- 4. Botón de dormir:** el modo de dormir ajustará automáticamente la temperatura establecida cada 30-60 minutos según la temperatura ambiente y la duración del sueño para promover condiciones de sueño cómodas.
- 5. Modos:** presione el botón de modo para seleccionar el modo deseado.
  - **Modo automático:** en el modo automático, el aire acondicionado elige automáticamente el modo de funcionamiento (frío, seco o ventilador) según las condiciones ambientales.
  - **Modo de ventilador:** se utiliza para hacer funcionar el ventilador únicamente. El modo de ventilador solo funciona cuando el aire acondicionado está ventilado.
  - **Modo seco:** solo disponible pulsando el botón de modo en el panel de control. Este modo reduce la humedad en el aire. Cuando está en uso, se activa una función de alternancia de ciclos de enfriamiento y ventilador.
  - **Modo frío:** el modo frío permite que el aire acondicionado enfríe la habitación y reduce la humedad del aire. Ajuste la velocidad del ventilador y la temperatura del aire al nivel de comodidad que desee. En este modo, si Eco no está habilitado, el ventilador puede continuar funcionando después de alcanzar la temperatura deseada.
- 6. Temporizador:** presione el botón del temporizador para configurar el temporizador.
  - **Activar el temporizador:** con el aire acondicionado apagado, presione el botón del temporizador y use las flechas hacia arriba y hacia abajo para configurar la temperatura deseada. Presione el botón del temporizador nuevamente y use las flechas hacia arriba y hacia abajo para establecer la cantidad de tiempo antes de que se encienda el aire acondicionado. Presione el botón del temporizador nuevamente para iniciar la cuenta regresiva.
  - **Configure el temporizador apagado:** con el aire acondicionado encendido, presione el botón del temporizador y use las flechas hacia arriba y hacia abajo para establecer la cantidad de tiempo antes de que se apague el aire acondicionado. Presione el botón del temporizador nuevamente para iniciar la cuenta regresiva.
  - El temporizador se puede configurar entre 0,5 y 24 horas. Los botones arriba y abajo cambiarán el temporizador en incrementos de 0,5 horas por debajo de 10 horas y en incrementos de 1 hora por encima de 10 horas.
- 7. Botones arriba y abajo:** se utilizan para configurar la temperatura deseada o la función de temporizador.
- 8. Botón de encendido:** se utiliza para encender y apagar el aire acondicionado.
- 9. Cambio de unidades de temperatura:** durante los primeros 3 minutos tras encender el dispositivo, asegúrese de que la unidad esté configurada para enfriar con una velocidad media del ventilador, a 30 °C u 86 °F. Para cambiar las unidades de temperatura, pulse el botón Sleep 8 veces en un intervalo de 8 segundos.



# INSTRUCCIONES DE OPERACIÓN

## CONTROL REMOTO

- 1. Botón de encendido:** se utiliza para encender y apagar el aire acondicionado.
- 2. Botón Cool:** presione para activar el modo Cool.
- 3. Botones arriba y abajo:** se utilizan para configurar la temperatura deseada o la función de temporizador.
- 4. Botón de dormir:** el modo de dormir ajustará automáticamente la temperatura establecida cada 30-60 minutos según la temperatura ambiente y la duración del sueño para promover condiciones de sueño cómodas.
- 5. Botón del temporizador:** presione el botón del temporizador para configurar el temporizador.
  - **Activar el temporizador:** con el aire acondicionado apagado, presione el botón del temporizador y use las flechas hacia arriba y hacia abajo para configurar la temperatura deseada. Presione el botón del temporizador nuevamente y use las flechas hacia arriba y hacia abajo para establecer la cantidad de tiempo antes de que se encienda el aire acondicionado. Presione el botón del temporizador nuevamente para iniciar la cuenta regresiva.
  - **Configure el temporizador apagado:** con el aire acondicionado encendido, presione el botón del temporizador y use las flechas hacia arriba y hacia abajo para establecer la cantidad de tiempo antes de que se apague el aire acondicionado. Presione el botón del temporizador nuevamente para iniciar la cuenta regresiva.
  - El temporizador se puede configurar entre 0,5 y 24 horas. Los botones arriba y abajo cambiarán el temporizador en incrementos de 0,5 horas por debajo de 10 horas y en incrementos de 1 hora por encima de 10 horas.
- 6. Botón de modo automático:** en el modo automático, el aire acondicionado elige automáticamente el modo de funcionamiento (frío, seco o ventilador) según las condiciones ambientales.
- 7. Velocidad del ventilador:** presione el botón de velocidad del ventilador para configurar la velocidad del ventilador. En modo frío, el ventilador se puede configurar en alto, medio, bajo o automático. En el modo de ventilador, el ventilador se puede configurar en alto, medio o bajo.
- 8. Botón de pantalla:** presione el botón de pantalla para encender o apagar todas las luces de la pantalla.
- 9. Botón de modo Eco:** este modo se puede utilizar para ahorrar electricidad. En el modo eco, el aire acondicionado se apagará una vez que se alcance la temperatura deseada y no se encenderá nuevamente hasta que la temperatura en la habitación exceda la temperatura establecida. Mientras está en modo eco, el ventilador puede encenderse periódicamente durante unos segundos para realizar una medición precisa.
- 10. Botón de solo ventilador:** se utiliza para hacer funcionar solo el ventilador.
- 11. Cambio de unidades de temperatura:** durante los primeros 3 minutos tras encender el dispositivo, asegúrese de que la unidad esté configurada para enfriar con una velocidad media del ventilador, a 30 °C u 86 °F. Para cambiar las unidades de temperatura, pulse el botón Sleep 8 veces en un intervalo de 8 segundos.



## PERSIANA

Use la rueda horizontal en la parrilla delantera para dirigir el flujo de aire usando la persiana direccional.

# INSTRUCCIONES DE OPERACIÓN

## REEMPLAZO DE LAS BATERÍAS REMOTAS

Este aire acondicionado viene con dos pilas AAA. Coloque las pilas en el control remoto antes de usarlas.

Utilice un destornillador Phillips pequeño para aflojar el tornillo de la tapa de la batería. Deslice la tapa de la batería hacia abajo para quitarla. Inserte las pilas, vuelva a colocar la tapa de las pilas y luego apriete el tornillo de la tapa de las pilas.

### Notas:

- El aire acondicionado no responderá si las cortinas, puertas u otros materiales bloquean la señal del control remoto a la unidad.
- Evite que cualquier líquido entre en contacto con el control remoto. No exponga el control remoto a la luz solar directa ni al calor.
- Si el receptor de señal infrarroja en la unidad interior está expuesto a la luz solar directa, es posible que el aire acondicionado no funcione correctamente. Use cortinas para evitar que la luz del sol caiga sobre el receptor.
- No mezcle pilas nuevas y viejas o pilas de diferentes tipos.
- No deje las baterías en el control remoto si no va a utilizarlas durante más de 2 meses.

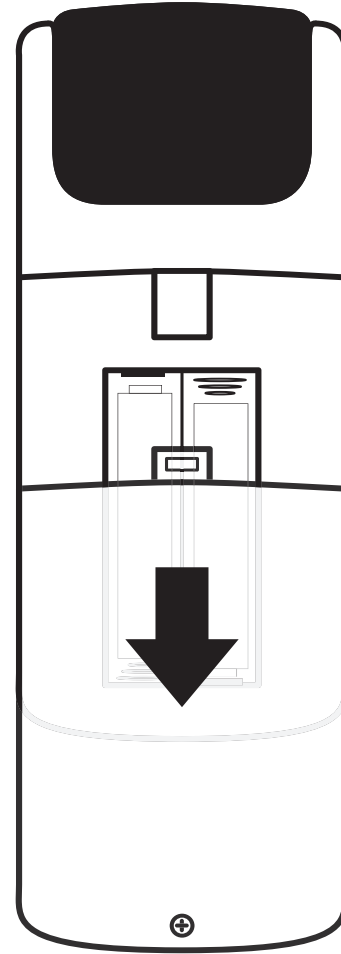

### IMPORTANTE

No deseche las baterías como desechos municipales no clasificados. Consulte las leyes locales para la eliminación adecuada de las baterías.

## CUIDADO Y MANTENIMIENTO

### PRECAUCIÓN

El compresor está ubicado en el lado izquierdo del dispositivo, en el mismo lado que los controles. Este lado del aparato será más pesado y más incómodo de manipular. Un soporte inadecuado en el lado de control del electrodoméstico puede provocar lesiones personales y daños al electrodoméstico y a su propiedad. Se recomienda que alguien lo asista durante la instalación de este dispositivo.

### FILTRO DE AIRE

El filtro de aire debe limpiarse aproximadamente cada 2 semanas. El filtro de aire puede requerir una limpieza más frecuente si hay mucha caspa o pelaje en el aire.

Asegúrese de que el selector de programas esté en la posición "APAGADO" y que el cable de alimentación esté desenchufado. El filtro de aire está ubicado detrás de la rejilla de entrada delantera.

Utilice una aspiradora con un accesorio de cepillo suave para eliminar los residuos grandes o la acumulación de polvo en el filtro de aire. El filtro se puede lavar con agua jabonosa tibia, por debajo de 40 °C (104 °F), o usar un agente de limpieza neutro. Enjuague el filtro con agua limpia y séquelo completamente antes de volver a instalarlo en el aparato.

**Nota:** No haga funcionar el aparato sin el filtro de aire instalado.

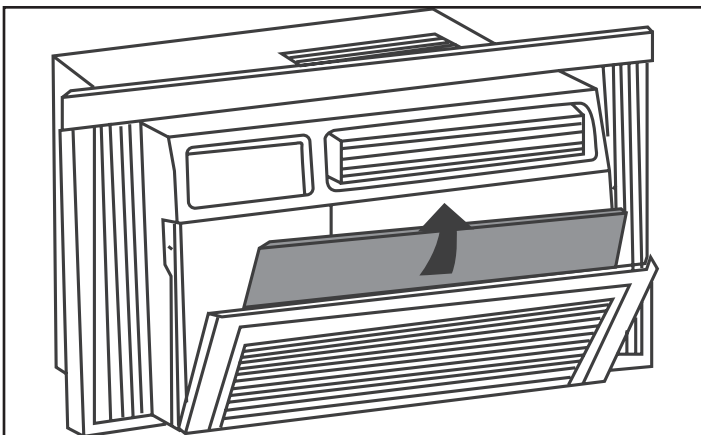

### LIMPIEZA

Para evitar posibles descargas eléctricas, asegúrese de que el aparato esté desenchufado antes de realizar cualquier limpieza o mantenimiento.

El exterior del aparato se puede limpiar con un paño suave o con un paño tibio y húmedo si es necesario.

No utilice gasolina, benceno, diluyente o cualquier otro producto químico para limpiar este aparato ya que estas sustancias pueden dañar el acabado y la deformación de las piezas de plástico.

Nunca vierta agua directamente sobre el aparato, ya que esto puede causar el deterioro de los componentes eléctricos y el aislamiento del cableado.

### CUIDADO DE FINAL DE TEMPORADA

Antes de dejar el aparato en servicio durante el año, haga funcionar el aparato en modo de ventilador alto durante medio día para asegurarse de que el interior del aparato esté seco. Esto ayudará a evitar el crecimiento de moho o moho dentro del aparato. Asegúrese de que el filtro esté limpio y seco. Guarde el aparato en un lugar seco.

**Nota:** Al instalar o quitar el aparato de la ventana, asegúrese de que se tome precaución para evitar que caiga hacia atrás. Se recomienda que la instalación o remoción se complete con ayuda para evitar lesiones a personas o daños a la propiedad o al aparato.

### DISPOSICIÓN

Compruebe la conformidad reglamentaria local con respecto a la eliminación aprobada y segura de este electrodoméstico.

## PREGUNTAS FRECUENTES

PROBLEMA	POSIBLE CAUSA Y SOLUCIÓN
El aparato no funciona	<ul style="list-style-type: none"> <li>El enchufe no está completamente insertado en el tomacorriente de la pared; asegúrese de que la unidad esté enchufada.</li> <li>Fusible o disyuntor quemado; verifique el panel del disyuntor.</li> </ul>
Refrigeración insuficiente	<ul style="list-style-type: none"> <li>Los filtros de aire están sucios; asegúrese de que el filtro de aire esté limpio.</li> <li>Flujo de aire bloqueado; asegúrese de que las entradas de aire no estén bloqueadas.</li> <li>El tamaño del aparato es demasiado pequeño para la aplicación; considerar un electrodoméstico más grande.</li> </ul>
Ruido	<ul style="list-style-type: none"> <li>Apoyo inadecuado en la instalación de ventanas; Vuelva a verificar que todos los tornillos estén apretados y que la instalación sea segura.</li> <li>El filtro de aire está sucio o bloqueado; asegúrese de que el filtro de aire esté limpio.</li> <li>Los sonidos de gorgoteo son normales, esto es refrigerante moviéndose dentro del aparato.</li> </ul>
Agua goteando por dentro	<ul style="list-style-type: none"> <li>El electrodoméstico no está correctamente inclinado para permitir que el agua drene hacia el exterior; asegúrese de que la unidad esté inclinada hacia abajo hacia el exterior.</li> </ul>
Agua goteando afuera	<ul style="list-style-type: none"> <li>En días muy calurosos o húmedos, es normal que gotee agua de la parte posterior del aparato.</li> </ul>
Hedor	<ul style="list-style-type: none"> <li>Por lo general, causado por la formación de moho o hongos en las superficies húmedas internas.</li> <li>Asegúrese de que el filtro esté limpio.</li> <li>Haga funcionar el acondicionador de aire en modo ventilador para eliminar la humedad interna.</li> </ul>
¿Puedo dejar mi aire acondicionado en su lugar durante el invierno?	No, no dejes el aire acondicionado en la ventana durante el invierno.
¿Cuál es la clasificación eléctrica?	Esta información se puede encontrar en la placa de características ubicada en el costado de la unidad.
¿Puedo usar un cable de extensión?	No, no se puede usar un cable de extensión.
¿Se supone que debe haber espuma de poliestireno en la unidad?	La espuma de poliestireno que está dentro de la unidad actúa como aislante. No lo quite. Retire únicamente los embalajes sueltos.
¿Por qué escucho agua en la unidad?	El agua se recolecta durante el proceso de aire acondicionado y se drenará fuera de la unidad hacia el suelo. Por eso, la unidad debe instalarse con una ligera inclinación hacia abajo hacia el exterior.
¿Por qué se acumula escarcha en la unidad?	Cuando la temperatura exterior es inferior a 18,3 °C (65 °F), se puede formar escarcha cuando el acondicionador de aire está en modo de refrigeración. Cambie el aire acondicionado al modo de solo ventilador hasta que la escarcha se derrita.

## SOLUCIÓN SUGERIDA

### SOLUCIÓN DE PROBLEMAS DE LA APLICACIÓN INALÁMBRICA

PROBLEMA	POSIBLE CAUSA Y SOLUCIÓN
<b>El dispositivo no se puede configurar correctamente</b>	<ul style="list-style-type: none"><li>• Asegúrese de que los permisos estén habilitados para almacenamiento, ubicación, cámara, Wi-Fi y Bluetooth.</li><li>• Verifique que el SSID y la contraseña del enrutador WLAN conectado al móvil sean correctos.</li><li>• Compruebe si hay configuraciones adicionales del enrutador WLAN, como:<ul style="list-style-type: none"><li>• Cortafuegos por propio router o por PC</li><li>• Filtrado de direcciones MAC</li><li>• SSID oculto</li><li>• Servidor DHCP</li></ul></li><li>• Reinicie el enrutador WLAN, el dispositivo móvil y el dispositivo e intente conectarse de nuevo.</li><li>• Antes de reiniciar, verifique que nadie más se haya conectado ya al dispositivo.</li></ul>
<b>El dispositivo móvil no puede controlar el aparato</b>	<ul style="list-style-type: none"><li>• En el caso de un corte de energía, la conexión inalámbrica perderá los permisos para controlar el aparato durante 3 minutos.</li><li>• Si la conexión inalámbrica no se vuelve a conectar automáticamente después de 3 minutos, es posible que deba volver a conectar la conexión inalámbrica.</li></ul>
<b>El dispositivo móvil no puede encontrar el electrodoméstico</b>	<ul style="list-style-type: none"><li>• Verifique que el aparato esté encendido y tenga energía.</li><li>• Verifique que el enrutador inalámbrico esté encendido y tenga energía.</li><li>• Verifique que la conexión a Internet esté funcionando.</li><li>• Verifique que el dispositivo móvil esté cargado y pueda conectarse a Internet.</li><li>• El aparato puede haber desaparecido de la lista de dispositivos; intenta leerlo de nuevo.</li></ul>



## Garantía limitada “a domicilio”

Este producto de calidad está garantizado contra defectos de fabricación, incluyendo partes y mano de obra, siempre y cuando la unidad se utilice bajo las condiciones normales de funcionamiento para las que fue diseñado. Esta garantía está solamente disponible para la persona que haya comprado originalmente esta unidad directamente de Danby Products Limited (Canada) o Danby Products Inc. (U.S.A.) (en adelante “Danby”) o uno de sus distribuidores autorizados, y no es transferible.

### Condiciones

Las piezas plásticas, se autorizan por treinta (30) días solamente a partir de la fecha de la compra, sin las extensiones proporcionadas.

**Primeros 24 meses** Durante los primeros veinticuatro (24) meses, cualquier parte en buen estado de este producto que resulte defectuosa, incluyendo cualquier sistema sellado, será reparado o reemplazado, a opción del fabricante, sin cargo para el comprador original.

**Para obtener servicio** Comuníquese con el distribuidor donde haya comprado la unidad, o llame al Taller de Servicio Autorizado más cercano, donde debe ser reparada por un técnico calificado. Si esta unidad es reparada en otro lugar que no sea un Taller de Servicio Autorizado, o si la unidad se utiliza para aplicaciones comerciales, Danby no se hará responsable de ninguna forma y la garantía será anulada.

**Límites del servicio técnico a domicilio** Danby se reserva el derecho de limitar la cobertura de “Servicio en Domicilio” sujeto a la proximidad de un Taller de Servicio Autorizado. Para todo artefacto que requiera servicio fuera del área limitada de “Servicio en Domicilio”, el cliente será responsable por transportar dicho artefacto hasta el Taller de Servicio Autorizado más cercano. Si el electrodoméstico está instalado en un lugar que se encuentra a 100 kilómetros (62 millas) o más del centro de servicios más cercano, se debe llevar la unidad al Centro de servicios Danby autorizado más cercano, ya que dicho servicio sólo puede realizarlo un técnico calificado y certificado por Danby para prestar servicios de garantía. Los cargos por transporte desde y hacia el lugar en que se efectúe el servicio técnico no están cubiertos por esta garantía y son de responsabilidad del comprador.

### Exclusiones

Salvo lo aquí indicado por Danby, no existen otras garantías, condiciones o representaciones, explícitas o implícitas, concretas o intencionales por parte de Danby o sus distribuidores autorizados y todas las demás garantías, condiciones o representaciones, incluyendo cualquier garantía, condiciones o representaciones bajo cualquier Acta de Venta de Productos o legislación o estatuto similar, quedan de esta forma expresamente excluidas. Salvo lo aquí indicado, Danby no serán responsables por ningún daño a personas o bienes, incluyendo la propia unidad, sin importar su causa, o de ningún daño indirecto causado por el desperfecto de la unidad, y al comprar esta unidad, el comprador acepta por la presente, indemnizar y proteger a Danby contra cualquier reclamo por daños a personas o bienes causados por la unidad.

### Disposiciones generales

No se considerará ninguna de estas garantías o seguros cuando el daño o la necesidad de reparación sea el producto de los siguientes casos:

1. Falla del suministro eléctrico.
2. Daños en tránsito o durante el transporte de la unidad.
3. Alimentación incorrecta, como bajo voltaje, instalación eléctrica defectuosa o fusibles inadecuados.
4. Accidente, modificación, abuso o uso incorrecto del artefacto, tal como insuficiente ventilación del ambiente o condiciones de operación anormales (temperatura ambiente extremadamente alta o baja).
5. Utilización comercial o industrial (v.g., si el electrodoméstico no está instalado en una vivienda particular).
6. Incendio, daños por agua, robo, guerra, disturbios, hostilidades, actos de fuerza mayor como huracanes, inundaciones, etc.
7. Pedidos de servicio debido a desinformación del usuario.
8. Instalación inadecuada (v.g., instalación empotrada de un electrodoméstico diseñado como unidad independiente o uso de un electrodoméstico al aire libre que no esté aprobado para dicho fin, incluyendo pero no limitado a: garajes, patios, porches o en cualquier lugar que no esté bien aislado o controlado por el clima).

**Se requerirá una prueba de la fecha de compra para las reclamaciones de garantía; conserve las facturas de venta. En caso de que se requiera servicio de garantía, presente la prueba de compra en nuestro centro de servicio autorizado.**



**Danby**<sup>®/MD</sup>  
Do the right thing.

Danby Products Limited, Guelph, Ontario, Canada N1H 6Z9

Danby Products Inc. Findlay, Ohio, U.S.A. 45840

[www.danby.com](http://www.danby.com)

